

2019年度

潮来市立図書館概要

ITAKO PUBLIC LIBRARY



目 次

1. 潮来市の概況	1
・位置と地勢 ・潮来市の沿革	
2. 図書館の紹介	
2-1. 沿革	2
2-2. 施設の概要	7
2-3. 施設部門別面積・座席数・書架収容力・施設案内図	10
3. 運営方針	
3-1. 基本方針	15
3-2. サービスの基本原則	15
3-3. 館運営の目標	15
3-4. 資料収集方針	19
4. 業務概要	
4-1. 図書館の運営形態	24
4-2. 平成30年度事業実績（サービス内容）	25
5. 利用案内	46
6. 平成29年度評価（指標）・予算（収支実績）・各種統計	
6-1. 図書館運営費の推移	48
6-2. 平成29年度図書館収支実績	48
6-3. 主な利用統計	50
6-4. 統計による評価	50
6-5. 年度別利用統計・登録者統計・利用者別貸出統計	51
7. 所蔵資料（蔵書構成）	
7-1. 分類別図書構成	54
7-2. 視聴覚資料	54
7-3. 所蔵雑誌・新聞一覧	55
8. 平成30年度 事業実績	58
9. 令和元年度 事業計画	59
10. 公民館図書室	60
・公民館図書室案内 ・市立図書館、公民館図書室相互連携事業案内	
(資料編)	
・潮来市立図書館の設置及び管理に関する条例	1
・潮来市立図書館管理運営規則	4
・潮来市立図書館資料収集要綱	12
・潮来市立図書館資料の除籍及び処理に関する要綱	15

1. 潮来市の概況

■位置と地勢

潮来市は茨城県東南部に位置し、北は行方市、南は神栖市、東は鹿嶋市、西は千葉県香取市に面しています。位置は、おおむね東経 140° 30′ から 140° 36′ で、北緯 35° 54′ から 35° 59′ にあり、面積は、71.41k m²です。

東西が約 12km、南北が 13km にあり、北部には海拔約 30m から 40m の行方台地が南北に続いています。東部は北浦に面し、西部は霞ヶ浦と常陸利根川、南部は外浪逆浦というように、水辺に囲まれた自然豊かなまちです。

気候は、四季を通じて穏やかで、夏涼しく冬穏やかな海洋性の気候となっています。

(※平成 21 年 3 月 10 日付け総務省告示第 120 号により、霞ヶ浦、北浦及び鰐川の水面境界が確定し、本市の面積が 68.35k m²から 71.41k m²に変更となりました。)



■潮来市の沿革

明治 4 年の廃藩置県によって現在の茨城県内に 15 の県ができ、水戸藩から新治県の所管となりました。明治 8 年には、茨城県、新治県と千葉県の一部が統合されて茨城県ができ、同 11 年には行方郡となりました。明治 22 年の町村制実施により、潮来村が大洲村と合併して潮来町として発足し、牛堀、永山、堀之内、茂木、清水の各村を大字とした香澄村と、島須、上戸の両村をそれぞれ大字とした八代村が組織されました。

その後、農地改革、戦後の経済復興を経て、昭和 28 年の町村合併促進法に基づき、昭和 30 年に潮来町、津知村、延方村、大生原村の 1 町 3 村が合併して潮来町が誕生し、香澄村、八代村の両村が合併して牛堀村となり、さらに同年町制が施行されて牛堀町となりました。そして、平成 13 年 4 月 1 日、潮来町と牛堀町が合併して新潮来町となり、同日付けで市制を施行し、潮来市となりました。



2. 潮来市立図書館の紹介

2-1. 沿革

平成13年	4月 1日	潮来市誕生。(潮来町と牛堀町が合併)
[茨城県新市町村づくり支援事業の検討経緯(平成9年2月潮来・牛堀広域事務研究会~)]		
合併協議会や公共施設整備検討委員会、庁舎検討委員会などの市民参画の中で、美術館構想や新庁舎を複合した文化ホール事業などと共に検討が進められ、最終的には、意向調査等における市民要望の高さ、小学校跡地の有効利用、さらには牛堀地区市街地の活性化などから図書館に決定された。		
平成15年	6月 3日	合併記念事業として図書館建設を正式決定。
	11月28日	「潮来市立図書館整備委員会」設置。
平成16年	3月25日	『潮来市立図書館基本計画』の策定。
	5月 8日	基本・実施設計に着手。
	12月24日	建設工事に着手。(起工式)
	12月28日	「潮来市立図書館資料選定委員会」設置。
平成17年	11月30日	建設工事完了。
	12月12日	潮来市立図書館の設置及び管理に関する条例の制定。
	12月22日	潮来市立図書館管理運営規則の制定。 潮来市立図書館協議会設置。
平成18年	3月15日	開館準備のため事務室使用開始。
	4月 1日	名誉館長 海老沢勝二就任。 奉仕サービス等の一部業務を委託。
	5月23日	開館記念式典を挙行。
	5月27日	開館。(県内52番目の図書館として利用開始)
	9月23日	貸出冊数10万冊達成。
平成19年	4月21日~	開館1周年‘図書館に集まろう月間‘開始。
	5月31日	
	7月20日~	‘夏休み読書月間‘開始。
	8月31日	
	12月 1日	茨城県まちづくりグリーンリボン賞を受賞する。
	12月11日	『潮来市立図書館概要』(年度版)の発行開始。
平成20年	2月25日	潮来市立図書館管理運営規則の一部改正
	3月13日	貸出冊数50万冊達成。
	5月 1日	中期的図書資料収集方針を策定。
	6月 1日	ホームページを更新。
	7月 4日	地区公民館図書室の分館機能に向けた整備を開始。併せて図書室ごとの資料収集および保存、除籍方針を策定する。(牛堀公民館図書室は廃止)
	7月31日	第24回日本図書館協会建築賞を受賞する。
	8月 8日	エルネット放送(文科省教育情報通信ネットワーク)を試験的に提供。
	8月22日	潮来市立図書館管理運営規則の一部改正。
	8月23日	ビジネス・生活情報支援コーナーの設置。
	9月26日	潮来市子ども読書活動推進計画策定委員会の設置。

平成21年	10月 1日	定期休館日（月曜日）の祝日開館を開始する。
	3月25日	潮来市立図書館資料収集要綱並びに資料の除籍及び処理に関する要綱の制定。
	4月 1日	潮来市立図書館管理運営規則の一部改正。
	7月	潮来市立図書館指定管理者選定委員会設置要綱制定。 潮来市立図書館の指定管理者導入に伴う管理運営方針提出。
平成22年	9月	潮来市立図書館の設置及び管理に関する条例の一部改正。 潮来市立図書館管理運営規則の一部改正。 貸出冊数100万冊達成。
	10月	地区公民館図書室との相互貸借事業開始。
	12月	潮来市立図書館友の会（ボランティア）の設立。
	3月	潮来市立図書館管理運営規則の一部改正。
	4月	指定管理者制度導入。 郷土資料の特別コーナーとして「鹿島アントラーズコーナー」を設置。
	7月	地区公民館図書室への巡回貸出事業を開始。
	8月	学校図書支援事業として担当者向けに修理修繕研修を実施。 学校への定期的な団体貸出を開始。
	9月	図書館交流事業として川崎市と観光PR展を開催。
	11月	図書館交流事業として新潟市と観光PR展を開催。
	平成23年	1月
2月		文学イベントとして「絵本作家のぶみさんと遊ぼう」を開催。
3月		学校図書支援事業として巡回貸出のための専用資料を購入。 東日本大震災の影響により3月11日～4月10日まで臨時休館した。
4月		4月11日、図書館再開。開館時間を午前10時～午後5時とした。 利用できるスペースは書架スペースの1階のみとした。
平成24年	5月	開館時間を午前10時～午後6時とし、全館利用可能とした。 図書館子どもだより「スマイル」刊行開始。
	5月～6月	図書館交流事業として「全国あやめサミット in 図書館」を開催。
	8月	図書館ホームページにて雑誌記事新着速報を公開。
	9月	市内小学校・中学校への学校巡回貸出事業を開始。
	10月	開館時間を通常通り午前10時～午後7時とした。
	1月	闘病記文庫コーナーを開設。ホームページに専用コンテンツを公開。
	3月	潮来市郷土の先人・宮本茶村150年祭記念企画展を開催。
	4月	「図書館デビュー」事業を開催。（小学1年生に読書ノートを配布）
	5月	第1期子ども司書講座を開講。（年10回講座）
	6月	「ミステリーバッグ」事業を開催。（年4回開催）
	7月	「図書館川柳」事業を開催。
	8月	就職無料相談会事業を開始。（毎月第4水曜日開催） 起業経営無料相談会事業を開始。（毎月第4日曜日開催）
10月	「図書館でハロウィンパーティー」事業を開催。	
11月	「雑誌スポンサー」事業を開始。	
12月	潮来市立図書館こどものページ（ホームページ）を新規開設。	

平成25年	4月	読書推進事業の一環として市内小学1, 2, 3年生に読書ノート配布
	5月	平成25年度第2期子ども司書講座開講(年10回講座)
	6月	ビジネス支援事業「就活スキルアップセミナー」開催(年4回)
	7月	ナクソスミュージックライブラリーの提供開始
	8月	「本とあそぼう 全国訪問おはなし隊」開催(講談社事業)
平成26年	2月	「ゆうぞうお兄さんの絵本ライブ」開催(元NHK歌のお兄さん)
	3月	消費生活講座「安全安心くらしのセミナー」開催
	4月	読書推進事業の一環として市内小学1, 2, 3年生に読書ノート配布
	5月	平成26年度潮来市立図書館まつり開催 平成26年度第3期子ども司書講座開講(年10回講座) お悩み解決! ビジネスセミナー開催(年3回)
	7月	POPコンテスト開催
	8月	学校図書館支援事業の一環として担当者向けのブックコート講習開催。学校図書館用システムの製作と提供。 清真学園高等学校中学校との共催による「サイエンスラボ in 図書館」を開催。 茨城県立歴史館共催事業「勾玉づくり体験」開催
	10月	市役所庁内への図書巡回貸出事業を開始 図書館システム・ハードウェア機器を更新 図書館でハロウィンパーティー開催
	11月	現代美術作家大村雪乃氏による丸シールアートワークショップ開催 ミステリーバッグイベント開催(年4回) 総務省、経済産業省認定特別創業支援事業として「起業ビジネスプラン塾」開催。
平成27年	4月	開館時間を午前9時30分に変更 読書推進事業の一環として市内小学1, 2, 3年生に読書ノート配布
	5月	平成27年度潮来市立図書館まつり開催 平成27年度第4期子ども司書講座開講(年10回講座)
	6月	CINII 公共図書館データベースの提供開始 学校図書館整備運営支援事業を開始 マイナンバーセミナー開催 茨城県立歴史館共催事業「落款づくり体験」開催
	8月	夏休み期間(8月)のみ開館時間を午前9時に変更 ローズウィンドウによるオリジナルしおり作り講座開催 相続税対策セミナー開催
	9月	OverDriveによる電子図書館サービスの提供を開始 第3回POPコンテスト開催
	10月	システム(日本電子計算/Linus)をクラウド型システムへ移行 クラウド型システム移行に伴いWEBサービスの新サービス提供 図書館でハロウィンパーティー開催
	12月	消費者行政関連事業として介護予防講座開催

平成28年	1月	茨城県立歴史館共催事業「勾玉づくり体験」開催
	2月	オリジナルカレンダー作り講座開催
	3月	生涯学習講座として小説家・額賀滯氏による文学講演会開催 潮来市内小中学校図書館に学校図書館システムおよび管理パソコンを提供、運用開始。
	4月	読書推進事業の一環として市内小学1, 2, 3年生に読書ノート配布
	5月	潮来市立図書館開館10周年 平成28年度潮来市立図書館まつり開催 平成28年度第5期子ども司書講座開講(年8回講座) ミステリーバッグイベント開催(年4回)
	6月	大人のための職場体験を開催(図書館10周年記念事業)
	7月	音楽制作講座(DTM講座)開催(図書館10周年記念事業) 第3回図書館川柳開催
	8月	中江有里氏 文学講演会開催(図書館10周年記念事業) 株式会社メディアドゥ・楽天・図書館共催による電子図書館講座開催(図書館10周年記念事業) 調べ学習支援 小中学生のための読書感想文講座開催
	9月	第4回POPコンテンツ開催
	10月	斉田季実治氏 生涯学習講演会開催(図書館10周年記念事業) 図書館でハロウィンパーティー開催
	11月	レゴ®ロボットで学ぶ、遊ぶ!プログラミング講座開催(図書館10周年記念事業) 図書館で婚活イベント開催 茨城県立歴史館共催事業「落款づくり体験」開催 市内商業施設(アイモア)での返却サービス開始
	12月	お正月飾りをつくろう開催
平成29年	1月	茨城県立歴史館共催事業「勾玉づくり体験」開催
	2月	和綴じ本をつくろう開催 オリジナルカレンダー作り講座開催
	3月	聞かせ屋。けいたろう 読み聞かせ開催(図書館10周年記念事業)
	4月	潮来市立図書館公式ブログを開設 (国会図書館)図書館向けデジタル化資料送信サービスの提供を開始 子どもの読書活動優秀実践図書館文部科学大臣賞受賞 読書推進事業の一環として市内小学1, 2, 3年生に読書ノート配布
	5月	平成29年度潮来市立図書館まつり開催 ミステリーバッグイベント開催(年4回)
	6月	平成29年度第6期子ども司書講座開講(年8回講座) 知って得する!野菜づくりのコツと裏ワザ開催
	7月	民間会社連携による相続・年金・保険等の生涯学習講座を開講(年4回実施) 親子で体験・学ぶ 英語リミック講座を開講(年2回実施) 第4回図書館川柳開催

	8月	出張社会科見学 出版社のお仕事紹介(出版社連携事業)開催 第5回POPコンテンツ開催
	10月	文学講演会「本の力 倉橋曜子先生講演」を実施 図書館でハロウィンパーティー開催
	11月	つくばエキスポセンター科学出前講座「移動プラネタリウム」開催 潮来市民文化祭連携事業
	12月	お正月飾りをつくろう開催 布えほんづくり開催
平成30年	2月	みんなの本棚(市民参加型書評・POP展示)開催 やさしい年賀状製本講座開催 整理収納コンサルタントが教えるおうち整理収納術開催
	4月	ブックスタートの開始 子育て支援サービスの一環として「一時託児」サービス開始 読書推進事業の一環として市内小学1, 2, 3年生に読書ノート配布
	5月	平成30年度潮来市立図書館まつり開催 親子で楽しむプログラミング講座開催 (子ども向け:毎月第4日曜日定期開催/大人向け:年4回開催)
	6月	農業データベース「ルーラル電子図書館」の提供開始 マイナンバーカードの利用開始
	7月	ミステリーバッグイベント開催(年4回) 第5回図書館川柳開催
	8月	調べ学習支援 小中学生のための読書感想文講座開催
	9月	第6回POPコンテンツ開催 音楽制作講座(DTM講座)開催 ボランティア友の会連携
	10月	知って得する!野菜づくりのコツと裏ワザ開催 図書館でハロウィンパーティー開催
	11月	潮来市市民文化祭連携として「手形アート講座」を開催 ハーバリウム作り講座開催 ボランティア友の会連携 講談社全国訪問おはなし隊キャラバンカーイベント開催
平成31年	1月	文学講演会「石崎洋司さんと楽しむお話の世界」を実施 茨城県立歴史館共催事業「紋切りあそび」開催 潮来市立中央公民館での返却サービス開始
	2月	オリジナルカレンダー作り講座開催
	3月	茨城県立歴史館共催事業「勾玉づくり体験」開催 潮来市立図書館デジタルアーカイブの提供開始

2-2. 施設の概要

1. 施設名称・規模等

- (1) 施設名：潮来市立図書館
- (2) 開館日：平成 18 年 5 月 27 日（土）
- (3) 位 置：潮来市牛堀 289 番地
- (4) 電話番号：0299-80-3311 FAX：0299-64-5880 E-mail：lib@itako.ed.jp
- (5) ホームページ：https://lib.itako.ed.jp/（PC） https://lib.itako.ed.jp/i/ihome.html（携帯）

(6) 施設規模

- | | |
|--------|--|
| ①総事業費 | 1,005,481 千円 |
| 工事期間 | 平成 16 年 12 月～平成 18 年 3 月 |
| ②敷地面積 | 12,315 m ² |
| ③建築面積 | 2,585 m ² |
| ④延床面積 | 3,556 m ² ／利用スペース
(既存部分：2,255 m ² ・ 増築部分：1,301 m ²) |
| ⑤構 造 | 鉄筋コンクリート造一部鉄骨造 2 階建 |
| ⑥収容可能数 | 186,000 冊 |
| 開架収容数 | 図書／96,000 冊・視聴覚資料／5,000 タイトル |
| 閉架収容数 | 図書・視聴覚資料／90,000 冊 |
| ⑦駐車台数 | 91 台（障害者用 3 台）、駐輪台数 30 台 |

(7) 施設内容

（ 1 階 ）

- 1) 開架・閲覧スペース 《利用者に書籍や AV 資料などで情報や知識を提供する。》
 - ①開架スペース（一般書・児童書・ユース〈青少年〉・郷土資料・新聞雑誌など）
 - ②視聴覚ブース（視覚用ブース 6 台・CD 聴覚用 2 台）
 - ③インターネットコーナー（データベース検索兼用）
 - ・デスクトップパソコン：7 台
 - ・ノートタイプパソコン：5 台 計 12 台
 - ④サービスカウンター／貸出／返却／レファレンス（本の相談）
 - ⑤乳児童用トイレ・多目的トイレ（オストメイト／ベビーベッド／ベビーチェア）
 - ⑥授乳室兼対面朗読室
 - ⑦自動貸出機 1 台、蔵書検索機 3 台、拡大読書機 1 台
- 2) 導入・休憩スペース 《利用者へ図書館情報や身近な地域情報を提供する。》
 - ①エントランスホール、休憩コーナー、自動販売機コーナー
- 3) 管理・保存・整理スペース 《図書館の管理及び資料の整理・保存をする。》
 - ①閉架書庫
 - ②事務室・応接室・図書作業室
 - ③スタッフルーミング

(2 階)

4)集会・展示スペース《展示やイベントなどを通じて市民交流の場を提供する。》

- ①視聴覚室 (50 人利用可能)
- ②スタディールーム (学習室／70 人利用可能)
- ③ボランティア室兼お話の部屋、集会室：2 室
- ④多目的トイレ (ベビーベッド／ベビーチェア)・男女トイレ
- ⑤郷土史料展示室・郷土資料整理作業室・収蔵室

5)屋外スペース

- ①駐車場、駐輪場、風力発電設備
- ②憩いの場：ウッドデッキ、広場 (芝生)、中庭

◎図書館整備に係わる委託、公示及び備品購入等状況

項 目	平成 17 年度	平成 18 年度	計
基本実施設計施工管理業務委託		18,690,000	18,690,000
市立図書館建設工事	324,870,000	139,230,000	464,100,000
電気設備工事	65,782,500	28,192,500	93,975,000
建設工事及び電気設備工事管理業務	5,365,500	2,299,500	7,665,000
内装及びブラインド設置工事	8,988,000		8,988,000
図書納品業務	145,665,544	52,033,800	197,699,344
家具・サイン管理委託	840,000		840,000
外構工事管理委託	735,000		735,000
書誌情報作成委託	6,865,950		6,865,950
外構工事	58,380,000		58,380,000
備品購入(家具・システム・音響映像)	147,124,414		147,124,414
計	764,616,908	240,445,800	1,005,062,708

* 新市町村づくり支援事業補助金総額 1,000,000 千円

(内訳：平成 16 年度 240,000 千円・平成 17 年度 760,000 千円)

2.施設の特徴

- (1)子ども向け・青少年向けの図書資料の充実を図った。
 - ・「潮来市子供読書活動推進計画」の実現と文字、活字文化の振興
- (2)既存棟に増築を施し、開架スペースを 1 階にまとめ、自然光を多く取入れ、開放的な空間とした。
- (3)書架は、棚板を自在性、互換性を持たせ、床に固定して耐震性能も確保した。
 - ・書架高も低めにして本を自由に手に取れる空間を確保した。
- (4)子ども達のため、「幼児童コーナー (フローリング床)」、「お話の部屋」、「児童用トイレ」を設置。一般利用者には書架周囲に「アルコープ (読書席)」を設置した。机・イスは子ども用、大人用と使い易くした。
- (5)親子の利用者のため、「対面朗読室兼授乳室」や「オストメイト付き多目的トイレ」・「幼児トイレ」を設置した。

(6)バリアフリーを重視した施設づくり

- ・多目的トイレ3カ所（1階2カ所、2階1カ所）、通路幅、点字ブロック、エレベーター、段差のない室内、スロープの設置（高低差2.56m／全長22.3m／勾配率5.6%）、読書拡大器（鏡）や車いす・ベビーカーの常備。

(7)生涯学習や子育て支援の場として郷土史料展示室、ボランティア室（兼お話の部屋）の設置、集会室2室を多目的に利用する。

(8)ICタグシステムの採用（県内3例目）

- ・カウンターの出借を容易にし、無人自動貸出機の利用も可能にして、プライバシー保護も確保。
- ・図書館の主幹的業務である「図書資料の選書」や「レファレンス（本の相談）」の充実につながり、利用者サービスの向上を図れる。

(9)フリーアクセス工法の導入

- ・効率的な暖冷房を行うため、床下空調を採用した。
- ・コンピューターシステムや電気設備等を床下配線として修理や配線追加などを容易にできる。

(10)屋外にエコエネルギー教材を兼ねて小型風力発電機（太陽光発電兼備の蓄電型）を設置して、発電した電力で外灯7基を点灯。

2-3. 潮来市立図書館施設部門別面積・利用者用座席数・利用者用書架収容力

部屋名及びスペース		面積 (㎡)	座席 (数・台数)	
1階	エントランスホール・休憩コーナー	121.7	12	
	開架閲覧・レファレンススペース	1,279.8	132	
	対面朗読室兼授乳スペース	13.7	2	
	事務スペース	79.1	8	
	作業スペース・荷解スペース	97.9	9	
	応接室	17.9	4	
	その他 (スタッフラウンジ・更衣室・倉庫等)	52.8	8	
	閉架書庫	346.5	0	
	設備関係諸室 (機械室・変電室)	118	0	
	1階共用スペース (廊下・倉庫・階段・WC等)	224.5	0	
1階部分延床面積		2,351.9	175	
2階	集会室1	56.4	20	
	集会室2	80.8	20	
	ボランティア室兼お話の部屋	61.2	8	
	学習コーナー・ギャラリー	331.4	72	
	視聴覚室	81.9	50	
	郷土資料展示室	285.5	0	
	作業・整理室	61	8	
	収蔵室	61	0	
	2階共用スペース (廊下・通路・倉庫・WC・テラス等)	168.1	0	
2階部分延床面積		1,187.3	178	
R階部分延床面積		16.6	0	
全体 (延床面積)		3,556	353	
建築面積		2,585	0	
敷地面積		12,315	0	
屋外	駐車場(西側:利用者専用駐車場)	2,209	68	
	駐車場(南側:利用者専用駐車場)	544	23	
	駐輪場	60	30	
書架名		開架 (棚数)	閉架 (棚数)	計 (棚数)
書架棚数	普通書架	3,045	2,232	5,277
	うち参考図書	136	0	136
	うち郷土行政資料	100	0	100
	うち児童図書	559	0	559
	うち雑誌架	10	0	10
	うち新聞架	56	0	56
	積層書架/集密書架		0	0
	合計	3,045	2,232	5,277

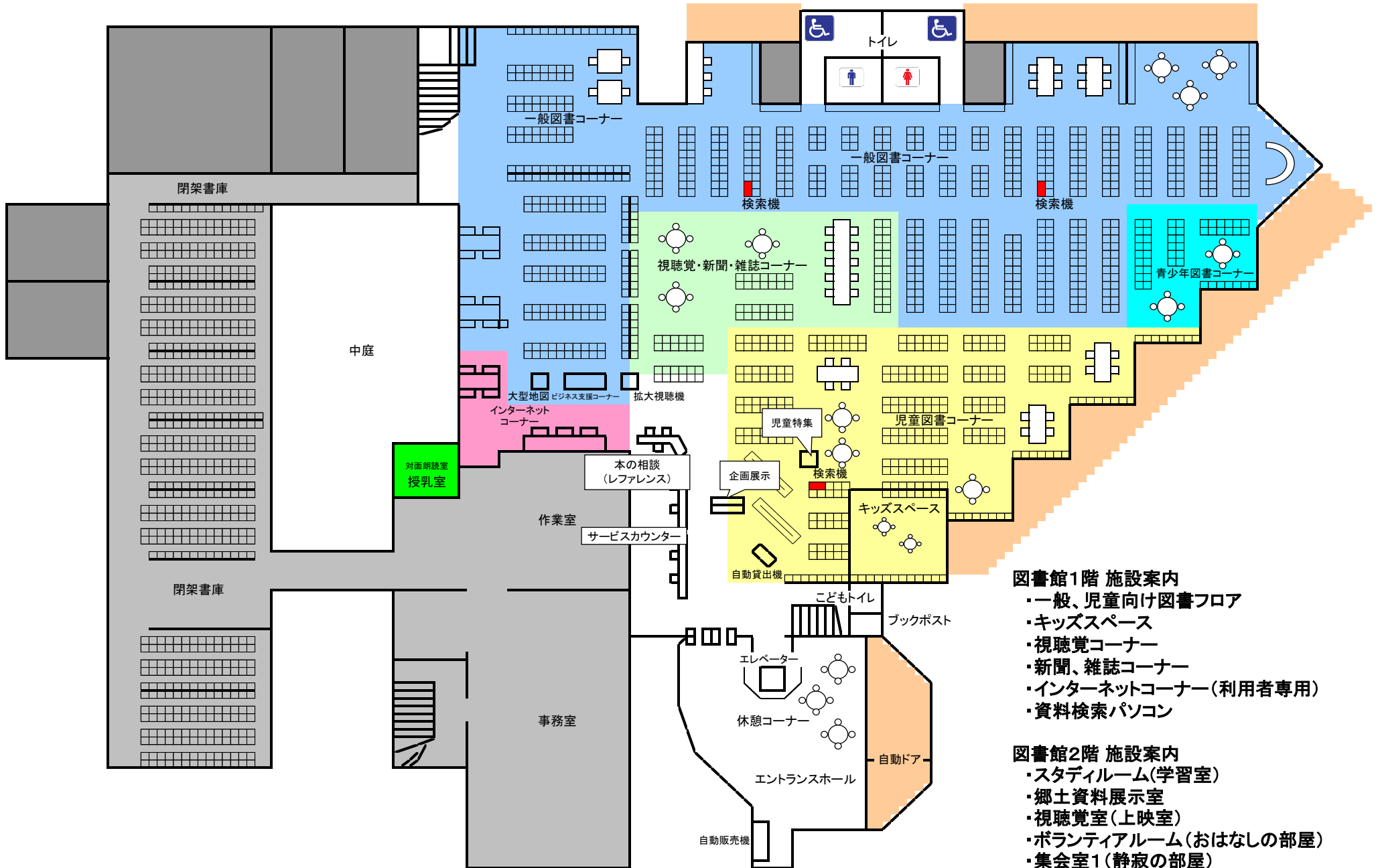

図書館1階 施設案内

- ・一般、児童向け図書フロア
- ・キッズスペース
- ・視聴覚コーナー
- ・新聞、雑誌コーナー
- ・インターネットコーナー(利用者専用)
- ・資料検索パソコン

図書館2階 施設案内

- ・スタディールーム(学習室)
- ・郷土資料展示室
- ・視聴覚室(上映室)
- ・ボランティアルーム(おはなしの部屋)
- ・集会室1(静寂の部屋)

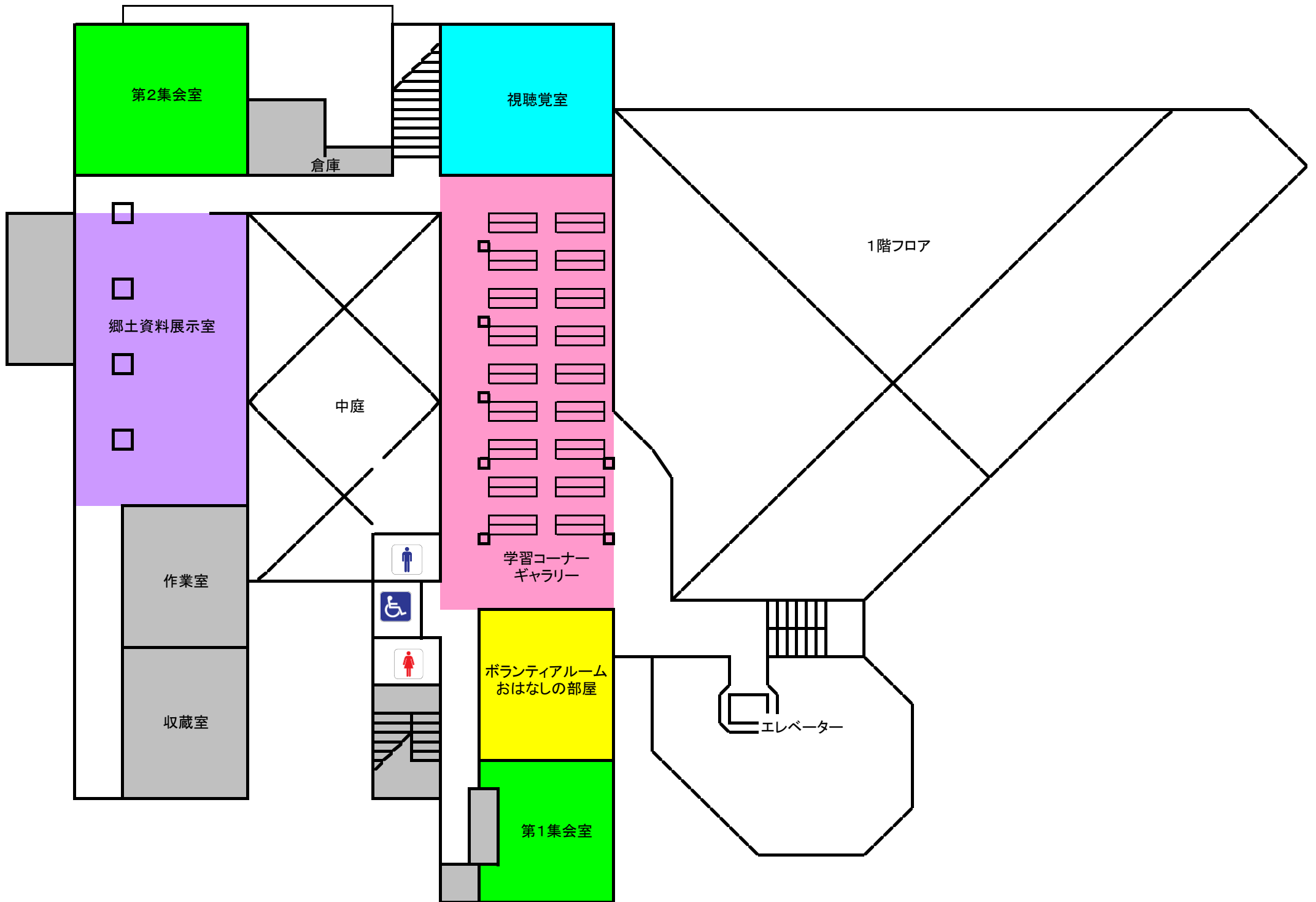

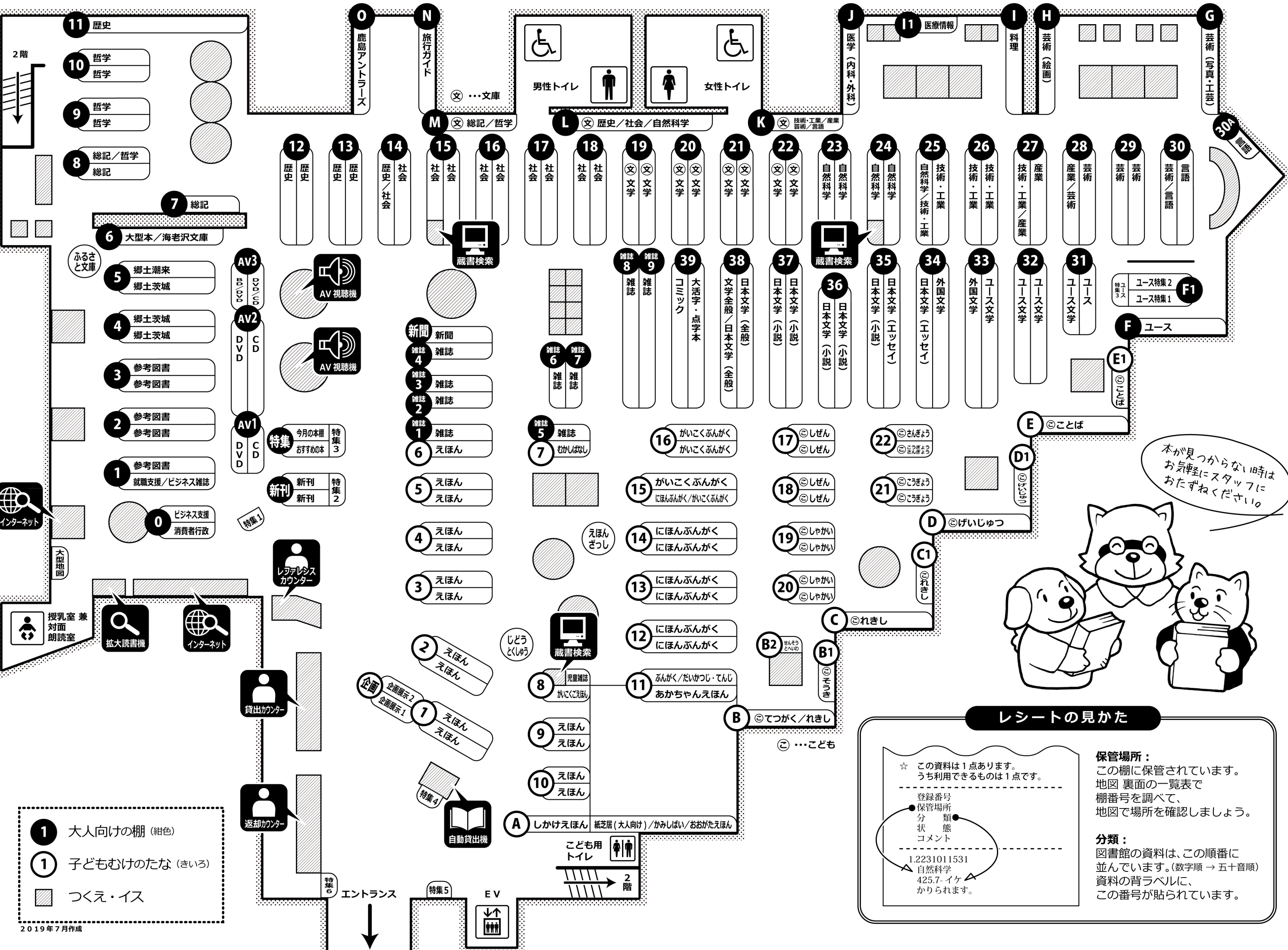

本が見つからない時は
お気軽にスタッフに
おたずねください。

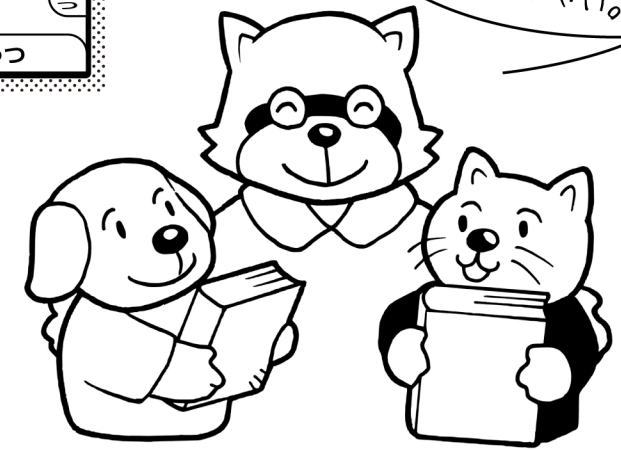

レシートの見かた

☆ この資料は1点あります。
うち利用できるものは1点です。

登録番号
保管場所
分類
状態
コメント

1.2231011531
自然科学
425.7-イケ
かりられます。

保管場所：
この棚に保管されています。
地図 裏面の一覧表で
棚番号を調べて、
地図で場所を確認しましょう。

分類：
図書館の資料は、この順番に
並んでいます。(数字順 → 五十音順)
資料の背ラベルに、
この番号が貼られています。

- ① 大人向けの棚 (紺色)
- ① 子どもむけのたな (きいろ)
- つくえ・イス

◎ 大人向け（紺色の棚）

保管場所	棚番号	分類	詳細
今月の本棚 1～3	特集	-	毎月テーマを変えて、展示しています。
おすすめの本 1～3		-	大河ドラマ/映画原作/追悼特集 など
特集1～6		特集1-6	-
新刊	新刊	-	新しく入った本（大人/ユース/子ども）
大型地図	大型地図	-	大型地図/電話帳
CD・DVD BD・カセット	AV 1-3	C/D/BD/CT	CD/DVD/ ブルーレイ/カセットテープ
消費者行政 ビジネス支援	0	-	消費者行政コーナー ビジネス支援コーナー
就職支援・ビジネス雑誌	1	-	就職支援コーナー/雑誌（ビジネス）
参考図書	1	R000～R210	参考図書（総記/哲学/歴史）
	2	R210～R499	参考図書（歴史/社会科学/自然科学）
	3	R500～R999	参考図書（技術・工業/産業/芸術/言語/文学）
郷土茨城	4	I000～I599	郷土茨城（総記/哲学/歴史/社会科学/自然科学/技術・工業）
	5	I600～I999	郷土茨城（産業/芸術/言語/文学）
郷土潮来	I	I (緑テープ/子ども)	潮来市に関する郷土資料（大人/子ども）
大型本/海老沢文庫	6	-	大型本/海老沢文庫
ふるさと文庫	ふるさと 文庫	-	ふるさと文庫
総記	7	000～015	パソコン（インターネットやワードは26の棚）/図書館
	8	016～099	図書館/読書/出版/博物館
哲学	9	100～141	東洋哲学/西洋哲学/哲学全集/心理学
	10	141～159	心理学/倫理/古い/名づけ/臨床心理学/人生訓
	10	160～199	宗教学/神道/仏教/キリスト教
歴史	11	200～210	歴史学/古代/中世/江戸/明治/大正/昭和
	12	211～289	地方史/中国史/西洋史/各国史/皇室/伝記（日本）
	13	289～293	伝記（日本/東洋/西洋）/日本の地理 ※旅行ガイドはNの棚
	14	293～299	世界の地理・紀行・旅行
社会	15	300～319	政治/国家/行政/外交
	15	319～335	法律/経済/企業・経営
	16	335～361	企業・経営/貨幣/金融/保険
	17	361～374	社会保障/労働/家族問題/社会福祉/教育
18	375～399	教育/学校案内/家庭教育/民俗学/冠婚葬祭/伝説/軍事	
文庫（文学）	19	B900～B913.5 BFア～BFサ	文庫（文学全般/詩歌/古典/日本の現代小説：ア～サ）
	20	BFサ～BFマ	文庫（日本の現代小説：サ～マ）
	21	BFマ～BFワ BF913.68～B916	文庫（日本の現代小説：マ～ワ/日本のエッセイ）
	22	B916～B999	文庫（日本のエッセイ/各国の文学）

◎ 大人向け（紺色の棚）

保管場所	棚番号	分類	詳細
自然科学	23	400～488	科学/数学/物理学/化学/天文学/地学/植物学/動物学
	24	488～492 495～498	動物学基礎医学/看護学/女性医学/眼科/歯科/健康 ※ 493/494（内科/外科）はJの棚
	25	498～499	食品・栄養/薬学
技術・工業	26	500～544	技術/特許/環境/建築/原子力/機械/電気
	26	545～595	インターネット/金属製造/家計/手芸 ※ 596（料理）はIの棚
産業	27	597～599	インテリア/子育て
	27	600～673	園芸/畜産/商業
芸術	28	674～699	商業/交通/観光/放送
	28	700～719 760～770	美術/音楽/舞踏/演劇 ※ 720～729（絵画/書道）はHの棚 ※ 730～759（版画/写真/工芸）はGの棚
	29	771～788	映画/歌舞伎/落語・大衆演芸/趣味/スポーツ
	30	789～799	武術/囲碁・将棋
言語	30	800～899	スピーチ/手紙文例・作文/各国言語
	30A	-	洋書コーナー
ユース特集1～3	F1	-	ユース特集
ユース	F	Y000～Y499	ユース（総記/哲学/歴史/社会/自然科学）
	31	Y500～Y899 Y933～Y999	ユース（技術・工業/産業/美術/言語） ユース文学（各国）
ユース文学	32	BFシ～BFワ B913.68～B933	ユース文学（日本/各国）
	33	B900～B913.5 BFア～BFシ	ユース文学（日本）
外国文学	34	933～999	各国文学（英米/ドイツ/フランス など）
	34	920～933	各国文学（中国/英米）
日本文学（エッセイ）	35	914.6～919	日本文学（エッセイ/手記/日記）
	35	913.68～914.6	日本文学（エッセイ/落語）
日本文学（小説）	36	Fフ～Fワ	日本の小説（作家名：フ～ワ）
	36	Fシ～Fフ	日本の小説（作家名：シ～フ）
	37	Fア～Fシ	日本の小説（作家名：ア～シ）
日本文学（全般）	38	910～913.5	日本文学（作家研究/和歌/俳句/川柳/詩/古典）
文学全般	38	900～909	文学全般
大活字・点字本	39	T/L	大活字本/点字本
コミック	39	M	コミック
芸術(写真・工芸)	G	730～759	版画/写真/工芸
芸術(絵画)	H	720～729	書道/絵画
料理	I	595	料理全般
医療情報	I1	-	闘病記コーナー

◎ 大人向け（紺色の棚）

保管場所	棚番号	分類	詳細
医学（内科・外科）	J	492～493	外科/精神医学/内科
文庫（言語）	K	B800～B899	文庫（言語）
文庫（芸術）		B700～B799	文庫（芸術）
文庫（産業）		B600～B699	文庫（産業）
文庫（技術）		B500～B599	文庫（技術）
文庫（自然科学）	L	B400～B499	文庫（自然科学）
文庫（社会）	L	B300～B399	文庫（社会科学）
文庫（歴史）	L	B200～B299	文庫（歴史）
文庫（哲学）	M	B100～B199	文庫（哲学）
文庫（総記）	M	B000～B099	文庫（総記）
旅行ガイド	N	-	旅行ガイド（茨城/国内/国外） ※茶色の丸シール
鹿島アントラーズ	O	-	アントラーズコーナー ※ サッカーボールのシール
雑誌1-9	雑誌1	-	雑誌（女性誌/女性ファッション）
	雑誌2	-	雑誌（育児/家庭/料理）
	雑誌3	-	雑誌（園芸/エンターテイメント）
	雑誌4	-	雑誌（文学・文芸/歴史/旅行）
	雑誌5	-	雑誌（図書館/ペット/健康・医療）
	雑誌6	-	雑誌（NHKテキスト）
	雑誌7	-	雑誌（NHKテキスト）
	雑誌8	-	雑誌（週刊誌/教育・福祉/建築・デザイン）
	雑誌9	-	雑誌（スポーツ/釣り/乗り物/男性誌/パソコン）

◎ 子どもむけ（きいろのたな）

保管場所	棚番号	分類	詳細	
あかちゃんえほん	11	E	0・1・2さいむけのえほん ※ 赤シールのえほん	
だいかつじ・てんじ		T/L	文字の大きな本/点字本	
ぶんがく		900～912	文学全集/詩	
にほんぶんがく	12	913ア～ク	日本のよみもの（書いた人の名前 ア～ク）	
	13	913ク～ニ	日本のよみもの（書いた人の名前 ク～ナ）	
	14	913ニ～ヨ	日本のよみもの（書いた人の名前 ニ～ヨ）	
がいこくぶんがく	15	913ラ～919	日本（ラ～ワ）/実話	
	16	920～933ヒ	中国/英米のよみもの（～ヒ）	
こども（しぜん）	17	933ヒ～999	英米のよみもの（ヒ～）/そのほかの国のよみもの	
	17	472～499	植物/動物/こん虫/魚/体・健康	
こども（こうぎょう）	18	400～471	科学/算数/宇宙/天気/きょうりゅう/植物	
	21	500～579	エネルギー/工作/工業/環境/のりもの/原子力/ロボット/機械	
こども（さんぎょう）	22	580～599	生活/料理/手芸/料理	
しかけえほん	A	600～699	農業/ペット/水産業/商業	
		-	しかけえほん ※ 黄色シールのえほん	
		C	紙芝居（大人向け）	
		C	かみしばい	
		-	大型絵本	
		B1	000～099	パソコン/じてん
こども（そうき）	B2	-	戦争と平和	
	B	100～199	心理ゲーム/うらない/宗教	
		200～279	歴史	
	こども（しゃかい）	C1	280～289	人物・伝記・国旗
		C	289～299	人物・伝記/地理・地図/世界のくらし
		19	369～399	福祉・ボランティア/教育/昔話/戦争
20		300～369	政治/法律/経済/社会/仕事/福祉・ボランティア	
こども（げいじゅつ）	D	700～799	芸術/音楽/あそび/スポーツ/なぞなぞ・めいろ	
こども（ことば）	E	800～899	日本語/漢字/ことわざ/英語/そのほかの国の言葉	
	E1	-	みんなにすめたい1冊の本（小学生版）	
児童特集	児童特集	-	毎月テーマをかえて、絵本を集めています。	
絵本雑誌	絵本雑誌	-	こどものとも/かがくのとも復刻版	
企画展示1・2	企画1.2	-	定期的にテーマをかえて、展示をしています。	

◎ 子どもむけ（きいろのたな）

保管場所	棚番号	分類	詳細	
えほん	1	Eア～Eオ	えほん（絵を書いた人の名前 ア～オ）	
	2	Eカ～Eコ	えほん（絵を書いた人の名前 カ～コ）	
	3	Eサ～Eソ	えほん（絵を書いた人の名前 サ～ソ）	
	4	Eタ～Eト	えほん（絵を書いた人の名前 タ～ト）	
	5	Eナ～Eハ	えほん（絵を書いた人の名前 ナ～ハ）	
	6	Eヒ～Eホ	えほん（絵を書いた人の名前 ヒ～ホ）	
	9	Eユ～Eワ	えほん（絵を書いた人の名前 ユ～ワ）	
	10	Eマ～Eヤ	えほん（絵を書いた人の名前 マ～ヤ）	
	むかしばなし	7	E	日本のむかしばなしえほん ※ 緑シールのえほん
	児童雑誌	8	-	子供の科学・ジュニアエラ・毎日小学生新聞 など
がいこくごえほん	8	-	外国語でかいてあるえほん ※ えいごシールのえほん	

3. 運営方針

3-1. はじめにー基本方針

図書館は、国民の知る権利を保障する重要な社会的基盤として位置付けられる機関です。

情報化社会といわれる今日、多くの人が必要な知識・情報を入手し、生涯を通じて学びながら、楽しく心豊かな生活を送ることを求めています。図書館は、こうした要求に応じて人間の向上心や知的好奇心を満たし、市民に心の充足感を与えることを目標とします。

さらに、市民が日常的に図書館を利用することによって、さまざまな知識と情報を共有することで個々の生活の向上につながり、市民自身による豊かな市民社会の形成や文化の創造に貢献することになります。このような意味で、効果的な図書館運営に努めます。

3-2. サービスの基本原則

・本と人が出会うサービスの4つの広場づくりをめざして

■ 知識のひろば

「市民に必要とする資料を提供できる」環境づくり。

■ 情報のひろば

市民と資料の橋渡しをする「レファレンス・サービス(調べものの支援や相談)の役割。

■ 文化のひろば

地域(市民)の文化活動を支援したり、文化事業を開催し、地域文化を育む。

■ 地域のひろば

市民の憩いの場、くつろぎの場、交流の場。人が集まり、人と人が交流できる「地域のひろば」のような環境づくり。

3-3. 館運営の目標 ー 平成30年度サービス事業 主な施策

①図書館資料の充実

- ・市民と市民が求めている資料や情報をつなぐため、図書館による資料・情報の収集とレファレンスサービスの充実、市民が情報を入手できる環境の整備に努めます。

平成30年度図書館資料費(税込): ¥12,160,000

- ・図書費: ¥7,500,000 (内電子書籍費約100万)
- ・雑誌費: ¥2,050,000
- ・視聴覚: ¥1,940,000
- ・新聞費: ¥670,000

- ②図書館を利活用した調べ学習や学習支援等の学校への提供と企画事業の実施
 - ・学校教育現場における調べ学習に資する資料および活用事例等の提供。
 - ・学童保育事業との連携を図ります。
 - ・企画事業として、例えば2020年より実施される子どもプログラミングカリキュラムを学習できる機会等の提供をします。
- ③子ども読書活動の推進
 - ・子どもが豊かな感性や想像力を身に付け、人生をより深く生きるための本との出会いを支援するとともに、読書に親しむ環境を整えます。
- ④学校図書館支援の充実
 - ・学校図書館システムに関する相談受付等の支援や、学校図書館専門スタッフの配置、巡回図書 of 配送便等により、学校図書館が学校教育活動に活用されるよう、活性化を図ります。
- ⑤生涯学習講座の充実
 - ・潮来市立図書館ボランティア友の会をはじめ、市民の参加と協働による図書館事業の展開を図ります。
- ⑥マイナンバーカード利用の導入
 - ・図書の貸出の際、個人のマイナンバーカードでも貸出手続きができるシステムを導入し、カード普及と利用促進を図ります。

【平成30年度事業計画 主なサービス事業内容】

- ①外部機関・地域団体との連携による企画事業の実施（コンソーシアム事業）
 - ・市民の生涯学習に資する取組みとして、図書館を核とした各種団体や企業との連携を図り、講座、セミナーをはじめとした事業を展開します。
- ②レファレンスサービスの充実
 - ・利用者の資料相談に対応するために、各種辞典、事典、目録、索引、年鑑、統計書、法規類集及び文献等の参考図書を整備し、レファレンスサービスの充実を図ります。
 - ・レファレンス資料の収集・整理・保存 ・レファレンス事例のデジタル化の推進
 - ・オンラインデータベースの提供 ・行政情報サービス及び調査支援
 - ・ビジネス支援コーナーでの情報提供の充実
- ③学校図書館支援事業
 - ・小中学校との連携を深め、学校図書館データ管理システムの運営を支援するために、学校図書館支援担当による巡回と相談業務の充実を図ります。
 - ・選書相談 ・蔵書整備（新規資料整備継続） ・図書室内環境整備
 - ・システム整備および操作支援 ・調べ学習支援としての情報提供
- ④図書巡回貸出事業
 - ・学校図書館との連携推進を図るため、引き続き小学校・中学校への図書巡回貸出事業を実施します。
- ⑤障がい者サービスの充実
 - ・障害者差別解消法に伴う取組みとして、大活字図書の収集や作成、マルチメディアデジターの収集を積極的に行うなど、サービスの充実を図ります。

⑥プログラミング学習講座の提供

- ・2020年から施行されるプログラミング学習を背景として、子ども、保護者、指導者等が幅広く学習できる講座として、関連団体等と連携を図りながら実施します。講座は単回ではなく、通年で定期的に同内容で実施し多くの方に参加いただけるよう配慮します。

⑦国立国会図書館デジタル化資料送信サービスの提供

- ・国立国会図書館がデジタル化した資料のうち、絶版等の理由で入手が困難な資料を潮来市立図書館内に設置されたパソコン端末で閲覧、印刷できるサービスを提供します。

【平成30年度潮来市立図書館事業計画 実施事業内容】

①図書館だよりテーマ（今月の本棚1）

- ・図書館だより「クローバー」で特集するテーマ。テーマに即した本の紹介。

②特集

- ・社会的関心の高い事項および最新時事をテーマにします。

③おすすめの本

- ・長期もしくは年間を通して特集するもの。

④児童特集

- ・主に児童書を中心に読み物、絵本などを特集するもの。特集内容は、子どもだより「スマイル」でも紹介します。

⑤おはなし会

- ・例年通り、毎月第1日曜日、第2第4土曜日に開催します。図書館スタッフ、おはなしボランティアとの共催。通常のおはなし会のほか、季節に合わせた特別版やおはなしボランティアによる朗読会も実施します。
- ・おはなし会事業と別に「子育て広場」にて読み聞かせを行います。
- ・地域市民と協力し、英語によるおはなし会をイベントとして開催します。

⑥上映会

- ・3ヶ月に1回の上映会を実施します。開催月の第3土曜日、日曜日に子ども向け、一般向けの各1本を上映します。上映作品は図書館所蔵資料かつ上映許諾資料から選定します。
- ・12月期にスペシャル版として複数本の上映を行います。

⑦講演会／講座

図書資料への理解を深めるために、講演会、講座などを実施するとともに、読書活動推進のための実践講座・学習会を行います。

⑧企画事業

- ・お話博士検定：読書週間イベントとして開催します。
- ・子ども司書講座：第6期として開催します。
- ・図書館まつり：図書館開館記念月と図書館振興月間として、複数のイベントを開催します。
- ・ミステリーバッグ：本の福袋／読書推進を目的とします。
- ・調べ学習支援講座：夏休みを中心とした児童向け調べ学習講座を開催します。
- ・川柳コンテスト
- ・POPコンテスト：本を紹介するPOPをコンテスト形式で募集します。
- ・仮装で図書館：ハロウィンイベントとして実施します。

- ・クリスマスミニコンサート
- ・大判かるた大会
- ・布えほん制作講座

⑨学校支援事業

- ・読書ノート配布：おすすめ本リストと読書記録ノートを配布します。
- ・学校巡回貸出事業：通年で市内小中学校へ図書の巡回貸出を行います。
- ・学童保育：夏期・冬期に出張読み聞かせと図書の貸出を行います。
- ・学校図書館整備運営支援

⑩公民館図書室連携

- ・公民館巡回貸出：公民館5館について図書館資料の巡回貸出を行います。
- ・公民館図書室相互貸借：資料の相互貸借を行います。

⑪ビジネス支援事業

- ・起業経営無料相談会：潮来市商工会、潮来市産業観光課と連携。
毎月第4日曜日に開催します。
- ・就職無料相談会：鹿行就職支援センター、潮来市産業観光課と連携。
毎月第4水曜日に開催します。
- ・雑誌スポンサー制度：通年で募集を行います。
- ・資格取得講座：潮来市商工会と連携し、「危険物乙4講座」「衛生管理者講座」「簿記講座」等の資格取得のための連続講座を開催します。
- ・経営支援講座：潮来市商工会と連携し、年4回程度、経営改善等につながる様々な講座を開催します。

⑫その他（読み聞かせ）

- ・ブックスタートの一環として、かすみ保健センターで行われる「3歳児健診」にて読み聞かせを実施します。（図書館ボランティア友の会も参加）
- ・毎週木曜日に子育て広場で開催します。第1第3木曜日は子育て広場にて読み聞かせを行います。第4水曜日は中央公民館で読み聞かせを行います。

⑬その他（潮来市立図書館ボランティア友の会自主事業）

図書館の活性化と地域コミュニティ活動の推進を図り、社会の変化に対応した多様な利用者に対する新たな図書館サービスを展開するために、市民の社会参加による自己実現と世代を超えた交流の場を目指した図書館ボランティアの活動を促進します。ボランティア友の会の自主事業として、親子参加型の企画を考案し、市立図書館と連携して開催します。

⑭図書館協議会の開催

- ・図書館協議会（年2回開催）の意見を反映して、図書館サービスの向上を図ります。

⑮予約・リクエストサービス

利用者の多様な資料要求に迅速に対応し、資料・情報の提供に努めます。

- ・所蔵図書の利用予約（貸出予約）
- ・未所蔵図書の購入（リクエスト購入）
- ・相互利用による資料の貸借の促進

⑯広域利用の推進

- ・茨城県内および全国の公立図書館等との相互協力による利用サービスを推進します。
- ・茨城県立図書館および他の公立図書館等との相互貸借の推進
- ・茨城県立図書館とのインターネットによる図書情報ネットワークの推進

⑰蔵書点検の実施

- ・資料保存対策の一環として所蔵図書等の点検を行い、貴重な資料がより長く気持ちよく使えるように心掛けるとともに、効率的な配架を行うために所蔵資料を分類順に整理します。
- ・年1回10日以内 平成30年10月上旬頃実施予定

⑱施設の運営管理

- ・利用者の方々が気持ちよく安全に利用できるように、定期的に施設や設備の点検を行い、優先順位を決めて修繕計画を進め、適正に管理します。

⑲図書館施設の提供

- ・市民の活動機会の提供を図り、読書活動と市民との協力体制を推進するため、図書館活動や読書活動を推進する団体に図書館施設（視聴覚室、集会室、対面朗読室）を提供します。

3-4. 中期的図書資料収集方針および平成30年度図書収集方針

潮来市立図書館 中期的図書資料収集方針（平成27年～令和元年）

これは、別に定めた「潮来市立図書館資料収集方針」に基づいた中期的な収集方針とする。

- (1) 資料の種類は、一般図書、児童図書、参考図書、郷土資料、逐次刊行物、視聴覚資料、各電子資料、その他必要な資料とする。
- (2) 基本的で実用的な入門書、解説書を中心とした資料を優先的に幅広く収集する。
- (3) 資料の選択は、思想、宗教、政治において、自由で公平な立場から中立であること。
- (4) 郷土、行政資料は茨城県、潮来市に関連するものを収集し、貴重資料特に絶版で入手困難な資料も積極的に収集する。
- (5) 電子・情報化に対応した資料を積極的に収集する。
- (6) 利用者の要望をふまえ、利用の多い分野の本を継続的に収集していくが、各分野の基本となる資料も広く収集する。
- (7) 障害のある人にも対応できる大活字本・点字本などは積極的に収集する。
- (8) 複本は、原則として置かないものとする。
- (9) ビジネス支援に役立つ資料または関係機関から発行される冊子類などを積極的に収集する。
- (10) 参考資料、実用書とともに継続して収集するものは、活用状況に応じて収集する。
但し、別に定める取扱い要領に規定するものについては、この限りではない。

平成30年度 図書収集方針（分類別）

◆一般図書の収集

【参考図書】

1. 歴史（特に人物事典や史実を調べるのに役立つ辞事典）社会科学分野（特に経済や法律、政治学の辞事典）、産業分野（農業、商業関連）統計書。
2. 年鑑、便覧類は主要なものを継続的に収集する。（活用状況に応じて）
3. CD-ROMなど電子資料も積極的に収集する。
4. 白書類は本来であれば継続して収集するべきだが、種類が豊富で多分野に及んでいるためインターネットの官公庁が発信している白書のWEBサイトで提供する。但し、どんな種類の白書があるのか

利用者にも判断できるよう目録やホームページなどで紹介する。

【郷土資料】

郷土資料は、潮来市を中心とした茨城県全域に関する資料を対象とする。

- (1) 潮来市を郷土とする資料は豊富に収集する。（＊古文書等の文化財資料は除く）
 1. 歴史的に編纂・編集された図書、雑誌、地誌（地名、地図、史跡、紀行、絵画、写真）。
 2. 観光、産業、歴史を内容とする冊子、案内マップ、パンフレット、ポスター。
 3. 神社・仏閣に関するもの（歴史的文化財）、民俗、風俗に関する文献・著作物。
 4. 潮来市出身者及び在住者の著した全ての著書。
 5. 東日本大震災に関する資料は、積極的に収集する。
- (2) 茨城県全域を郷土とする資料は積極的に収集する。
 1. 郷土に関する資料（地理、歴史、自然等）。
 2. 先人に関する資料（人物伝、人物評伝等）および先人の著した資料（文学作品等）。

【行政資料】

行政資料は、潮来市内の発行資料、市に関する記述資料、市に影響を与える資料、行政サービスや市民生活の充実度を客観的に捉え、評価する比較資料などを対象とする。

- (1) 潮来市の行政資料
 1. 潮来市が作成および発行する広報誌、情報版、議事録及び議会だより。
 2. 潮来市の各部署が作成および発行する行政冊子、パンフレット類、施策計画書。
 3. 行政、地方自治関係の雑誌、新聞記事。また近隣の市・町が発行する広報誌（基本的には県全域）。
 4. 民間出版の地方自治資料、住民が作成した資料。
- (2) 茨城県の行政資料
 1. 県議会報告をまとめたもの（ダイジェスト版）。
 2. 茨城県の行政機関、学術教育機関が作成および発行する資料。

【総記（0類）】

1. 図書館活動・運営等の向上に役立つ資料、読書指導に関する資料、一般的な読書案内・読書方法に関する資料は、積極的に収集する。学校図書館に関する資料についても積極的に収集する。
2. 情報科学（※ウィンドウズ、プログラム、エクセル等）に関する資料は基本的な技術書・概説書を中心とし、情報工学（5類）と調整を計りながら選択する。
3. 百科事典、一般年鑑は、定評のあるものを各種収集するが基本的には参考図書として収集する。
4. 新聞の縮刷版は、寄贈は受け入れているが、データベースでの新聞記事検索が可能のため、基本的には収集しない。現在収集している新聞の保管期間の設定と併せ調整が必要なものもあるため、継続して検討をする。（新聞社のデータベース事業からの撤退等が想定される場合）

【哲学・心理学（1類）】

1. 哲学は東洋思想、西洋哲学の各分野にわたって、主要な思想家の著作、著作集、各々の思想家に関する研究・伝記などを体系的に収集する。
2. 心理学は、科学的な立場から記述された解説書・概説書を中心に収集し、興味本位のものは最小限

にとどめる。

3. 倫理学・宗教など各分野は、代表的な教派・会派・宗派を中心に収集し、一党一派に偏らないように注意する。

【歴史・紀行（2類）】

1. 通史、世界史、時代史は、最新の研究成果に基づいて、歴史の変化や内容が正確で理解できる資料を選択する。欧米やアジア等日本と関係のある国の歴史書については出版点数、所蔵数は多いが、それ以外の諸外国の歴史書は少ないので、基本書を収集する。
2. 旅行書・ガイドブックは類書の所蔵状況・利用頻度を基準に選書を行う。
3. 伝記関連は史料的价值が高いため、被伝者の業績が綿密な調査研究に基づいて記述されているものを中心に選択する。

【社会科学（3類）】

1. 政治、法律、経済、統計、地方行政、都市問題、地方自治関係の資料は、今日的課題を扱った資料が多く、住民の身近な問題も多く含んでいるため積極的に収集する。
2. ビジネスマンおよび社会人全般に適応できる啓発図書や株、金融、企業、会社経営に関する法律書や書式などの経済関連図書は重点的に収集する。
3. 子育て支援、教育支援、就職・雇用支援、ビジネス支援に役立つ資料は積極的に収集する。
4. 社会福祉は、今後の社会においてますます重要なテーマとなるので、多様な観点、種類の資料を幅広く収集する。
5. 災害・防災・東日本大震災に関する資料は積極的に収集する。

【自然科学・医学（4類）】

1. 数学・理学・医学など各分野の基本図書を収集する。
2. 医学に関しては、外科、内科、その他と大きく3つに分け、さらに各分野の基本書または専門書を収集する。医学書は、新しい情報に基づいた実用書を、幅広く収集する。社会的関心が高い主題は、一般的な資料を中心に幅広く収集する。

【技術工業・家政学（5類）】

1. 工学・工業・家政学など各分野の基本図書、特に建築は設計に関する資料や住宅建築などは、一般的な資料を中心に幅広く収集する。
2. エネルギー問題、公害問題、環境問題等は、社会的関心が高いため、多様な観点、種類の資料を幅広く収集する。
3. 通信分野（インターネット、ホームページ等）は、初級者向けを中心に、ある程度上級者の要求にも応えられるよう幅広く収集する。
4. 家政学・生活科学の分野は、趣味・実用に役立つ資料を収集する。
5. 海洋工学、船舶工学、金属工学、鉱山工学は、出版点数が少ない分野なので、書籍内容に注意して、入門書を中心にある程度専門的な資料についても配慮しながら収集する。
6. 原子力工学は、社会的関心が高いため、多様な観点、種類の資料を幅広く収集する。

【産業（6類）】

1. 農林水産業・商業・運輸・通信など各分野の基本図書を収集する。特に、農業は潮来市の中心的な産業の一つであるため、実用書、専門書ともに幅広く収集する。
2. 商業は、ビジネス支援の中でも起業・創業に役立つ資料が多くあり、利用も多いため、趣味や実用に役立つ資料を豊富に収集する。また店舗経営に役立つ資料なども収集する。
3. 園芸・ペットなどの分野は、趣味・実用に役立つ資料を収集する。
4. 森林保護、鳥獣保護、水産保護等の自然保護に関する資料は、社会的関心が高いため、多様な観点、主張、種類の資料を幅広く収集する。

【芸術（7類）】

1. 画集、作品集、製作技法、写真集、工芸に関する資料は利用が多いため、初級者向けの資料を中心に幅広い資料を豊富に収集する。
2. 音楽関連は、クラシックからポピュラー音楽まで各ジャンルにわたり、幅広く収集する。
3. スポーツ、体育は、各種目にわたって、新しい種目、ルール改正等についても、常に最新の情報を提供できるよう留意する。利用が多い各種目については、必要に応じて十分な量の資料を収集する。
4. 潮来市との関わりが深いボートレース関連、鹿島アントラーズ関連は、積極的に収集する。

【言語（8類）】

1. 日本語・英語等主要な言語の基本図書を収集する。
2. 言語については入門書から概説書までを収集し、日本語・英語等などは広く学習されている言語については、文法や発音・学習法など内容を吟味して収集する。
3. 文章、作文などは、利用が多いため、用語集・例文集や実用に役立つ資料を中心に、出来る限り収集する。ただし、辞事典は参考図書として収集する。

【文学（9類）】

1. 日本の小説・随筆・詩歌・作品集・評論・研究書などは、古典から現代文学まで幅広く収集する。
2. 一般向けのほか青少年図書の文学作品も幅広く収集する。
3. 外国文学は、日本文学に準ずる。

◆ユース図書の収集

1. 中学生、高校生ならびに同世代の勤労青少年（以下ユースと呼ぶ）を対象とした資料を収集する。
2. ユースの直面している問題・悩みに対しての資料を積極的に収集する。
3. ユースの将来を考えるうえで役に立つ資料を収集する。
4. ユースの学校生活や家庭生活に役に立つ資料を収集する。
5. ユースの知識、学習、娯楽に役に立つ資料を収集する。
6. 図書館側の価値の押し付けとならないよう努める。

◆児童図書の収集

【絵本】

1. 長く読み継がれる良書を収集する。

2. 乳幼児や児童のおはなし会事業に関連し、乳児向けまた低学年向けの絵本は積極的に収集する。
3. 大型絵本は、長く読み継がれる良書が大型化されるため出来る限り収集する。

【知識・調べ物・読み物】

1. 児童の調べ学習に対応できるものを積極的に収集する。特に、社会科学分野は学習に広く対応できるため、今日的主題のものを体系的に収集する。
2. 児童の創造性を高め、豊かな心を育てられるものを豊富に収集する。特に、技術工業、自然科学分野は、図鑑による資料が多いため、偏りがないうように収集する。
3. 一般的な評価の高いものについて、積極的に収集する。特に児童の読み物は、シリーズで出版されることが多く刊行頻度も高いため常にチェックする。さらに、一般的な古典文学の児童版なども多く出版されているので、文脈、文章を考慮したうえで収集する。

【紙芝居】

1. 絵の表現がすぐれ、豊かな心を育てる内容のものを収集する。
2. 遠目にきく、はっきりとしたわかりやすい絵と内容のものを収集する。
3. 紙芝居を鑑賞することで、みんなで感動を共有できるものを収集する。

◆電子情報・電子資料の収集について

1. レファレンスに有用なもの、調査研究に有用なものを選択して導入する。
2. 契約等により電子データへのアクセス権を有する電子ジャーナル、新聞等のオンラインデータベースなどの電子資料は、紙媒体に比べて検索利便性及び速報性が優れている場合に導入する。
3. 一般的な商用コンテンツだけでなく、地域、郷土資料を積極的に電子化し提供するよう努める。

◆収集参考媒体

- ・茨城県が発行する優良図書目録、課題図書など。
- ・各出版社の目録（新書も含む）
- ・十社の会、NCL目録（児童用の読み物や知識、調べ物の資料選定に役立つ）。
- ・新聞、雑誌の書評（文学作品などが多い）。
- ・各出版社 WEB サイト。

◆社会の情勢に柔軟に対応できるよう幅広く資料を収集する。

1. 青少年（ユース）の中心である中高生世代向けの資料を収集する。
2. 大人または児童を対象とした資料の中から、中高生世代の関心の高い分野の図書、学校生活や家庭生活、今後の将来を考えるうえで役に立つ資料を収集する。
3. 中高生世代の知識、学習、娯楽に役立つ資料を収集する。
4. 中高生世代が主人公もしくは話の中心になっている資料から収集する。

4. 業務概要

4-1. 図書館の運営形態

平成22年度より指定管理者制度の導入を開始

a. 指定管理業者	シダックス大新東ヒューマンサービス株式会社
b. 委託期間	平成22年～26年（5年間）／平成27年～31年（5年間）
c. 委託内容	図書館奉仕サービス （カウンター業務・レファレンス・書架整理、選書、除籍、読書推進事業、施設、システム管理・予算管理・事業、広報計画など。）
d. 組織	図書館スタッフ：21名（平成31年度4月時点） ⇒社員級スタッフ：10名 （館長1名/統括1名/サービス責任者4名/サービス副責任4名） パートスタッフ：6名 学校図書館スタッフ：3名 清掃係：2名
e. サービスの変更	j. 開館時間の変更 一部委託：金曜日のみ13時～19時開館 指定管理：全日 9時～19時開館（平成26年度まで） 全日 9時30分～19時開館（平成27年度から） *8月期のみ9時開館となる 2. 休館日の変更 一部委託：毎週月曜日、毎月第3水曜日、年末年始、蔵書点検 指定管理：第3水曜日、年末年始、蔵書点検 3. 新規事業の増加（サービス向上）
f. 市窓口（管理）	潮来市生涯学習課（潮来市立中央公民館）
g. 評価	第三者委員による指定管理業者およびサービスの評価を行う。
h. 業務管轄	・図書館サービス全般・施設管理・予算管理：指定管理 ・運営評価・進捗管理・決裁：潮来市
i. 連絡体系	・通常業務内での連絡のやり取りのほか、月1回（第3水曜日／館内整理日）にミーティングを行う。
j. 委託費用 （税抜）	・平成22年～26年（年額）¥72,252,000 ・平成27年～31年（年額）¥79,400,500

4-2. 平成30年度事業実績(サービス内容)

(1) 企画事業/関係機関連携事業

例年定期開催している事業、外部機関との連携で実施している事業。

1. 図書館まつり (平成22年度開始)



・「子ども読書の日」「こども読書週間」を記念し、図書館で子どもたちが本と出会い、ふれあえる様々なイベントを開催する。

■開催日：平成30年4月21日(土)～5月12日(土)

■参加対象：幼児～小学生まで

■参加人数：919名(前年度：528名)



【イベント内容】

イベント	人数	備考
①しおり	536名	・図書館で本を借りた人(小学生まで)に、図書館オリジナルしおり「折紙式しおり」をプレゼント(1日1枚まで)
②子ども映画会	23名	「ころわんとこいのぼり」
③お話し会	35名	期間中に3回実施 ・通常版：4月22日(日) ・拡大版：4月28日(土) ・お外でお話し会：5月6日(日) (図書館の中庭にテント等を張って行う)
④図書館バッグ作り	28名	・布製バッグに参加者がハンコを押したり、ペンで絵を描いたりしてオリジナルバッグを作る。 ・4月30日(日・祝)*1日5回 各回30分 ①午前11時～ ②午後1時～ ③午後2時～ ④午後3時～ ⑥午後4時～
⑤ポップアップブックカバー作り	19名	・本を開くとしおりが飛び出し、本を閉じると読んでいたページにしおりが入るブックカバーを作る ・5月12日(土)*1日2回 各回1時間30分 ①午前10時～ ②午後2時～
⑥スタンプマン	250名	・館内を不定期で巡回する青いエプロンを着たスタンプマンに声をかけて図書館地図記号の缶バッジをもらう。
⑦スタンプラリー	28名	・①～⑥までのイベントのうち4つ以上参加した方におもしろ消しゴムをプレゼント ※人数はスタンプラリー達成数

【イベントの様子】



2. おもしろ理科先生派遣事業／科学工作・実験講座事業（平成19年度開始）

理科に関する専門的な知識を持った大学や研究所の職員および県内学校の教員 OB を招いて、さまざまな実験や体験をすることで、科学技術分野における幅広い興味関心の向上や学習機会の提供を図るとともに、関連する図書館の資料提供を促進させる。

『偏光板のふしぎ』

おもしろ理科先生
あもしろりからんせいしんしつとしまかん

みんなに大活躍の「おもしろ理科先生」、今度は、偏光板で高のヒミツに挑戦だ！みんなの参加をまっけてませ！

偏光板のふしぎ
偏光板のふしぎをわかっていろいろな実験をしてみよう！！
透き通ったり曇ったりする間に挟むといろんな色感が現れたり！！
工作もあるのをお楽しみに。

7月7日 14:00-15:30
※ 13:45までに会場にお越しください

場 所 潮来市立図書館 第2集会所
参加者 小学3～6年生 20名程度
参加費 1人120円(送料別途)
※ お持ちがないようになっています。
持ち物 なし

お申し込み
お申し込みは、6/11 9:30 から受付スタート(先着順)。
図書館カウンター 職員で受け付けます。【申込先】 潮来市立図書館 ☎0399-80-3511
©MOBINO PINK BENBEE

- 開催日：平成30年7月7日（土）
午後2時～午後3時30分
- 参加者：11名（子ども8名、保護者3名）
- 配布物：実験テキスト
- 講師：松本宏 先生
- 内容：偏光版の説明、光の伝わり方の説明
偏光版を利用した実験と工作



『液体窒素で-196℃の世界を体験』

みんなに大人気の「おもしろ理科先生」!!
今回は、液体窒素でマイナスの世界を体験!!
自分で作ったアイスクリームはどんな味がするかな?

おもしろ理科先生

液体窒素で、物を凍らせたり、
超伝導を液体にしたりしながら
物質の性質も体験しよう。
①超伝導の実験②アイス
クリーム作りもあるよ!

10月14日 日 14:00-15:30
※ 13:45までに到着にきてください。

場 所 潮来市立図書館 第2集会室
参加対象 小学1～6年生 20名程度 (1-3年生は保護者同伴)
参加費 1人 300円 (材料代など)
※ おおりのがないようになっています。
持ち物 はさみ
注意! 乳製品アレルギーのある方は、
実験で作ったアイスを
食べられません。 10/15(月)～10/16(火)は、
お申し込み・受付できません。

事前申込 が必要です。9/10(月) 9:30 から受付スタート (先着順)。
図書館カウンター、電話で実行します。【申込先】潮来市立図書館 ☎099-80-3311

OHOSIRO RIKKA SENSEI

- 開催日：平成30年10月14日(日)
午後2時～午後3時30分
- 参加数：32名(子ども：20名/保護者：12名)
- 参加費：300円/人(材料代として)
- 講師：稲野辺滋 先生
- 内容：液体窒素を用いた実験やクイズ
超伝導の実験
アイスクリーム作り



『アトム(原子)からスライムの科学』

みんなに大人気の「おもしろ理科先生」!!
今回は、みんなが大好きな
スライムやスーパーボールを
作ってあそんじゃうぞ!!

おもしろ理科先生

アトム(原子)について
学びながら
スライムを作ってみよう!
さらに!! スライムから
スーパーボールも作っちゃおう!

11月17日 土 14:00-15:30
※ 13:45までに到着にきてください。

場 所 潮来市立図書館 第2集会室
参加対象 小学1～6年生 20名程度 (1-2年生は保護者同伴)
参加費 1人 100円 (材料代など)
※ おおりのがないようになっています。
持ち物 なし

事前申込 が必要です。10/15(月) 9:30 から受付スタート (先着順)。
図書館カウンター、電話で実行します。【申込先】潮来市立図書館 ☎099-80-3311

OHOSIRO RIKKA SENSEI

- 開催日：平成30年11月17日(土)
午後2時～午後3時30分
- 参加数：28名(子ども：19名/保護者：9名)
- 参加費：100円/人(材料代として)
- 講師：石孝弘 先生
- 内容：アトム(原子)の学習
片栗粉、洗濯糊とホウ酸を使ったスライム作り
スライムと食塩でスーパーボール作り



『コマの力学』

みんなに大人気の「おもしろ理科先生」!!
今回は、コマを作るよ!
あちこちで飛ぶ
まごへいコマを
作っちゃおう!!

おもしろ理科先生

伝統的なおもちゃ「コマ」。
どんな種類があるのかな?
どんなコマが回りやすいのかな?
コマについて学んでみよう。
簡単なコマも作っちゃおう!

3月10日 日 14:00-15:30
※ 13:45までに到着にきてください。

場 所 潮来市立図書館 第2集会室
参加対象 小学1～6年生
20名程度 (1-3年生は保護者同伴)
参加費 1人 100円 (材料代など)
※ おおりのがないようになっています。
持ち物 はさみ・筆記用具(カラーペン)

事前申込 が必要です。2/1(土) 9:30 から受付スタート (先着順)。
図書館カウンター、電話で実行します。【申込先】潮来市立図書館 ☎099-80-3311

OHOSIRO RIKKA SENSEI

- 開催日：平成31年3月10日(日)
午後2時～午後3時30分
- 参加数：12名(子ども：7名/保護者：5名)
- 参加費：100円/人(材料代として)
- 講師：石孝弘 先生
- 内容：紙皿と厚紙を利用したコマの作成/重心の学習
作成したコマを使用した目の錯覚の学習
講師持参のコマの体験



3. 親子で楽しむプログラミング講座 (新規事業)

2020年より全国の小学校において導入の決定したプログラミング教育について、概要の解説、プログラミング言語の基礎的な知識等をより詳細に解説する。また、代表的なツールの作品を作ることで操作解説を行う。一般、保護者向けとして開催し、プログラミング教育への理解を深める。

- 開催日時
- 【小学生親子向け】
 - ・毎月第4日曜日／平成30年5月～平成31年3月
 - ・1日2回開催
 - ①午前10時～正午
 - ②午後1時30分～午後3時30分
- 【一般(保護者)向け】
 - ・第4土曜日／平成30年6月、9月、11月
平成31年2月
 - ・1日1回開催
 - ①午後1時30分～4時
- 参加対象：
 - ・小学生親子向け／小学1年生～6年生
 - ・一般(保護者向け)／主に教育従事者を想定

【講座内容】

【小学生親子向け】

- 基礎編(各回共通実施)
 - ・プログラムって何? ⇒ プログラミングのイメージと日常生活での考え方
 - ・Scratchとは?
 - ・Scratchの基本操作
 - ・簡単な作品を作ってみる ⇒ 『ネコのお散歩』
 - ・プログラミング関係図書の紹介／展示貸出
- 応用編
 - *Scratchのいろいろな機能を覚えながら作品を作る
 - *作成する作品は実施回によって異なる
 - *実施実績および参加状況により変更する場合がある
 - ①『シューティングゲーム』 ⇒ 宇宙船からタマを発射する古典シューティング
 - ②『ネコのパトロール』 ⇒ ネズミを捕まえるゲーム
 - ③『計算の達人』 ⇒ 自動で出題される算数のゲーム

【一般(保護者)向け】

- 基礎編(各回共通実施)
 - ・子どもへのメリット／プログラミングとは?
 - ・プログラミング教育の現状
 - ・プログラミング言語の種類
 - ・コンピュータプログラミングの三大要素
 - ・プログラミング関係図書の紹介(目録提供)／展示貸出
- 応用編(各回共通実施)
 - *Scratchのいろいろな機能を覚えながら作品を作る
 - *実施実績および参加状況により変更する場合がある
 - ①『シューティングゲーム』 ⇒ 宇宙船からタマを発射する古典シューティング
 - ②『計算の達人』 ⇒ 自動で出題される算数のゲーム

【平成30年度実績】

■子ども・親子向け *104組/203名(子ども:105名/保護者:98名)

- ①平成30年5月27日(日) 12組(子ども:13名/保護者:10名 計:23名)
- ②平成30年6月24日(日) 15組(子ども:15名/保護者:13名 計:28名)
- ③平成30年7月29日(日) 16組(子ども:16名/保護者:15名 計:31名)
- ④平成30年8月26日(日) 9組(子ども:9名/保護者:9名 計:18名)
- ④平成30年9月23日(日) 8組(子ども:8名/保護者:8名 計:16名)
- ⑤平成30年10月28日(日) 5組(子ども:5名/保護者:5名 計:10名)
- ⑥平成30年11月25日(日) 11組(子ども:11名/保護者:10名 計:21名)
- ⑦平成30年12月23日(日) 11組(子ども:11名/保護者:11名 計:22名)
- ⑧平成31年 1月27日(日) 6組(子ども:6名/保護者:6名 計:12名)
- ⑨平成31年 2月24日(日) 5組(子ども:5名/保護者:5名 計:10名)
- ⑩平成31年 3月24日(日) 6組(子ども:6名/保護者:6名 計:12名)

■一般向け *17名

- ①平成30年6月23日(土) 一般成人 8名
- ②平成30年9月22日(土) 一般成人 4名
- ③平成30年11月24日(土) 一般成人 4名
- ④平成31年 2月23日(土) 一般成人 1名

■講座の様子



■製作するプログラミング作品

①シューティングゲーム



②ネコのパトロール

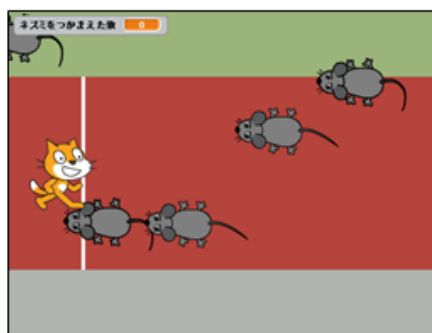

③計算の達人

(たし算、ひき算、かけ算、わり算)



4. 夏休み宿題応援『図書館でマスター！読書感想文書き方講座』

小学生向けに夏期課題学習支援の一環として、読書感想文（本選び、読み方、感想文の準備、書き方）について学習することを目的とする。読書感想文そのものの完了を目指すのではなく、読み方や文章の書き方等をアドバイスすることに重点をおく。

読書感想文書き方講座

日程

- 7/28(土) 10:00-12:00 → 小学5・6年生向け
- 7/28(土) 14:00-16:00 → 保護者向け
- 8/9(木) 10:00-12:00 → 小学1・2年生向け
- 8/10(金) 10:00-12:00 → 小学1・2年生向け

内容

- 本の選び方
- 本の読み方
- 感想文を書くための準備
- 感想文の書き方

持ち物

- 読書感想文を書くための本 (本が読まれている人のみ)
- 筆記用具
- 読書感想文の書き方カード

参加無料

大好评につき、小学1・2年生向け講座を追加開催します!!

瀬東市立図書館 ☎0299-80-3311

■開催日：

- ①平成30年7月21日(土)
 - ・午前10時～12時/小学1, 2年生向け(要保護者)
 - ・午後2時～4時/小学3, 4年生向け(要保護者)
- ②平成30年7月28日(土)
 - ・午前10時～12時/小学5, 6年生向け
 - ・午後2時～4時/保護者向け

■追加実施

- *1, 2年生向けの申込みが多かったため、追加実施。
- ③平成30年8月9日(木)
 - ・午前10時～12時/小学1, 2年生向け(要保護者)
- ④平成30年8月10日(金)
 - ・午前10時～12時/小学1, 2年生向け(要保護者)

【講座内容】

■小学生向け

1. 本の選び方/図書館利用案内 課題図書のポイント解説/自由図書の選び方
2. 本の読み方 感想文の材料集めとしてのメモや付箋のテクニック
3. 感想文を書くための準備 本の内容と自分の考えをまとめるコツ
4. 感想文の書き方 文章の組み立て方のコツ/文章表現のコツ

■保護者向け

1. 本の選び方/図書館利用案内 課題図書のポイント解説/自由図書の選び方
2. 本の内容に応じた感想文の材料集めのコツ
3. 感想文の組み立て方

*本講座は、本選びかた書き方の組み立て方について支援するものであり、感想文を仕上げるまでの工程は行わない。

■参加者：

①平成30年7月21日(土)			
(午前の部)	子ども：20名	/ 保護者：20名	計：40名
(午後の部)	子ども：17名	/ 保護者：17名	計：34名
②平成30年7月28日(土)			
(午前の部)	子ども：13名	/ 保護者：3名	計：16名
(午後の部)	子ども：0名	/ 保護者：3名	計：3名
③平成30年8月9日(木)			
(午前のみ)	子ども：11名	/ 保護者：11名	計：22名
④平成30年8月10日(金)			
(午前のみ)	子ども：13名	/ 保護者：13名	計：26名

合計 子ども：74名 / 保護者：67名 計：141名

■ 講座の様子：



5. 第6回POP（ポップ）コンテスト（平成25年度開始）

中高生にオススの本を紹介する POP コンテストを開催。読書離れが進む中高生世代に向けた読書推進事業の一環。



- 募集：平成30年9月1日（土）～11月9日（金）
- 授賞発表：平成30年12月1日（土）
- 応募数：45点
- 展示：授賞作品と書籍を館内に展示
- 選考：図書館員選考により、大賞・準大賞・佳作として表彰する。

■ 展示の様子



6. ミステリーバッグ (平成24年度開始)

ミステリーバッグは本の福袋という意味で世代ごとに図書館職員のおすすめ本を詰めたセット袋を貸出する。



■開催日：年3回実施

第1回：平成30年7月14日～7月29日
(中高生向け) 10袋

第2回：平成30年9月15日～9月30日
(子ども向け) 70袋

第3回：平成30年10月27日～11月11日
(一般向け) 10袋

7. 第5回図書館川柳 不定期開催

五・七・五の言葉のリズムの楽しさを味わいながら、普段、何気なく利用している図書館について考えていただくことで、図書館への愛着を深め、サービスの利用向上を目的とする。



■募集：平成30年7月20日(金)～9月9日(日)

■授賞発表：平成30年10月27日予定

■受賞作品は“栞”を作成し、配布する。

■選考：図書館員選考により、小学生、中学生、高校生・一般の部に分け、それぞれ金賞、銀賞、銅賞として表彰する。

■応募総数：190句

図書館川柳2018 入賞作品

銀賞

- 小学生の部
動画よりじっくり読める本が好き
潮来小4年 YYさん
- 中学生の部
本読めば半端ないって！発想力
潮来一中1年 太陽さん
- 一般の部
本よりも気になる妻の顔色が
潮来市 ショディーさん

銅賞

- 小学生の部
雨の日もぼうげんでます 図書館で
延方小3年 あおいさん
- 中学生の部
本迷い 館内さまよい ひよこり本
潮来二中2年 くまちゃんグミさん
- 「こんな時間!!」門限過ぎたわどうしよう
潮来一中2年 K-Mさん
- 一般の部
図書館が認知予防の灯をともし
潮来市 よしきりさん

図書館川柳2018 入賞作品

金賞

- 小学生の部
またあえたいつもこの本えらんでる
延方小1年 いつちゃんさん
- 中学生の部
言わないで楽しみにしてたそのラスト
潮来一中3年 いるかさん
- 一般の部
レシピ本借りてみたけど作らない
潮来市 みつちゃんさん

多くの方から素晴らしい作品が寄せられました。たくさんのご応募ありがとうございました！

潮来市立図書館
〒311-2436 茨城県潮来市年郷289
Tel: 0299-80-3311 Fax: 0299-64-5880

8. 知って得する！野菜づくりのコツと裏ワザ (平成29年度開始)

日常生活で興味関心の高い家庭菜園を中心に、専門の職員による解説とDVD上映を交えたセミナーを行い野菜づくりの知恵を学習する。図書館が所蔵する専門図書も紹介し、図書館利用促進を図る。



初心者から農家の方まで！この秋、野菜づくりを始めよう！
このDVDと専門書による解説で、家庭菜園のコツや裏ワザを一緒に学びましょう。

参加無料

知って得する
野菜づくり
の**コツと裏ワザ**

2018年10月20日(土) 10:30-12:00
潮来市立図書館 視聴覚室

事前のお申込みは必須です！
図書館カウンター、または電話・FAXでお申し込みください。定価 40 名/先着受付

潮来市立図書館 ☎0299-80-3311 ☒0299-64-5880

■開催日：平成30年10月20日(土)
午前10時30分～正午

■参加数：25名

■講座内容：

- ・「直売所名人が教える野菜づくりのコツと裏ワザ」
種まき、土づくり、定植、肥料、雑草対策など
- ・「人気野菜の裏ワザ」
秋野菜、冬野菜など(ダイコン、タマネギ、葉物野菜)
- ・雑誌「現代農業」、データベース「ルーラル電子図書館」の活用方法、家庭菜園に役立つ記事、情報の探し方
- ・えひめA Iの作り方(実演)と使い方紹介

■講師：鈴木稔氏(一般社団法人農山漁村文化協会)



*「ルーラル電子図書館」は、農山漁村文化協会がサービスしている日本の農業・農村・食文化等に関する幅広い情報を集録しているデータベースです。

9. パソコンを使って音楽を作ってみよう(DTM講座) 友の会共催

図書館友の会との共催として開催し、ボランティアの活動の拡大や市民参画の促進を図る。



DTM超入門!!
自分だけの音楽作りは可能か?

◆ 対象者
パソコンが使える方(初心者歓迎)。
音楽制作に興味がある方。
音楽制作の楽しさを知りたい方。
音楽制作の基礎知識を学びたい方。
音楽制作のスキルを身につけたい方。

♪ 講座内容
・音楽制作の基礎
・DTMの仕組み
・音楽制作の楽しさ
・サンプルを参考に音楽を作ってみよう!
・音楽制作のスキルを身につけよう!

♪ 参加費
1人 1,000円(税別)

♪ 持ち物
・ノートパソコン(Windows Vista以降)
・パソコン用イヤホン

♪ 対象
中学生～大人 15名程度(先着順)
事前の申し込みが必要です。
定員に達した場合は、キャンセル待ちとなります。

♪ 申し込み・お問い合わせ
潮来市立図書館 ☎0299-80-3311

2018年9月29日(土) 13:30-15:30
潮来市立図書館 視聴覚室

■開催日：平成30年9月29日(土)
午後1時30分～午後3時30分

■参加数：11名

■講師：榊原 春美(潮来市立図書館ボランティア友の会)

■配布物：講座テキスト/USB保存用フリーソフト

■参加費：1000円/材料代

1. DTMによる音楽制作の解説。
 - ・パソコンで音楽制作するための準備物、基礎知識などを解説。
 - ・サンプルとしてどのような音楽制作ができるか講師が用意した作品を紹介。
2. MIDI規格のフリーソフトを使用し、講師が用意したサンプルを参考に音楽制作をして楽しむ。
3. 製作した楽曲の提供。



13. ハーバリウムを作ってみよう 友の会共催

- 開催日：平成30年11月18日（日）
午後1時30分～午後3時30分
- 参加数：28名（子ども：10名／保護者：18名）
- 講師：堀江真由美
- 参加費：2000円／材料代
- 内容：
ハーバリウムに関する基本的な解説を交えながら、
100ccボトル2本のハーバリウムを作る。



14. 消しゴムはんこで年賀状作り（新規事業）

- 開催日：平成30年11月23日（金）
午前10時～正午
- 参加数：10名（子ども：5名／保護者：5名）
- 参加費：500円／人（材料代として）
- 内容：大判の消しゴムを使用し、丸、三角、四角等の図型
を作成。図型を組み合わせる模様やオリジナルのはんこを作る。

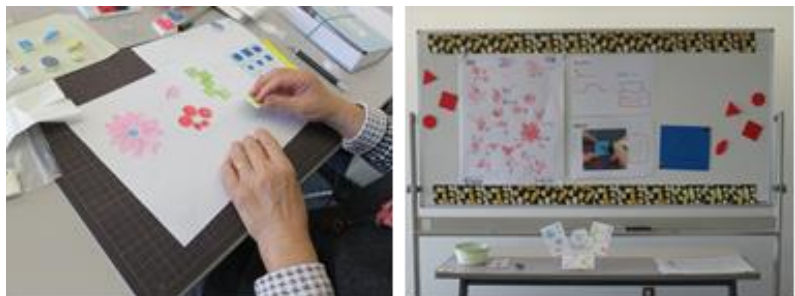

15. クリスマスミニコンサート（平成18年度開始）

- 開催日：平成30年12月9日（日）
午後6時～午後7時30分
- 参加数：65名（子ども：4名／一般：61名）
- 演奏者：現役音楽大学院生等
 - ・ 傳田実咲（ソプラノ）
 - ・ 津田詩織（メゾソプラノ）
 - ・ 高本聖都（テノール）
 - ・ 大川裕貴（バリトン）
 - ・ 大木 雅子（ピアノ）
- 参加費：無料
- 内容：声楽、コーラスでクリスマス
の名曲を届ける



16. 2019年を祝うお正月飾りを作ろう (平成29年度開始)

日本の伝統行事に慣れ親しむイベントを開催し、図書館資料を紹介することで利用促進を図る。



2019ねん いのししどしめをいう歳
おしょうがつ かざりをつくらう
2018ねん **12**がつ **15**にち日
10:30-12:00 ※10:15までに、おしよかんまで来てほしい
いたこしりつとしよかん だい1しゅうがいしつ
2017 2018 2019
小学生～大人向けのイベントです。小学4年生までは保護者同伴。
参加には、事前のお申し込みが必要です。定額200円/人(材料代として)
図書館カウンター、または電話にてお申し込みします(メール、FAX不可)
参加費 **200円**
潮来市立図書館 ☎0299-80-3311

- 開催日：平成30年12月15日(土)
午前10時30分～正午
- 参加数：18名(子ども：15名/保護者：3名)
- 参加費：200円/人(材料代として)
- 内容：丸型の発泡スチロール、色和紙等の材料を使用し、おきあがりこぼしの飾りを作成する。



17. 大判かるた大会 (平成19年度開始)



おかるた大会
2019ねん **1**がつ **13**にち日
14:00-15:00 ※13:45までに、おしよかんまで来てほしい
いたこしりつとしよかん だい2しゅうがいしつ
たて33センチ、よこ45センチの
おかるた かるたをつかって かるたたいかいをするよ!
あみを ずまて よく 書いて——あみは なんどいどけなの?
かなたのこころを だせよう!
あなは かなた あるから、
あみで あそびに きてよ!
4～7歳向けのイベントです。読解学習は保護者同伴。
参加には、事前のお申し込みが必要です。※ 参加費無料
図書館カウンター、または電話で受け付けします。(メール、FAX不可)
■4、5歳～10名、6、7歳～10名を募集します。※ イベント当日の抽選
■11時までに参加費5名に満たない場合は、開催を中止します。
参加 **無料**
潮来市立図書館 ☎0299-80-3311

- 開催日：平成31年1月13日(日)
午後2時～午後3時
- 参加数：10名
(4、5歳の部：5名 6、7歳の部：5名)
- 参加費：無料
- 内容：大判に作成したかるたを使用し、童謡を流して曲の絵札をとる。かるた大会のほか、読み聞かせを実施する。



18. 文学講演会『石崎洋司さんと楽しむお話の世界』 (毎年開催)



潮来市立図書館 文学講演会
お話しの世界
石崎洋司さんと楽しむ
2019 **1/19** 土曜日
13:30-16:00
潮来市立図書館 第2集会室
事前のお申し込みが必要です。12/1(土)9:30から受付開始!!
小学生～大人向けのイベントです。
※参加費は13:00からの入場券を販売します。
※お申し込みは、事前にお電話かメールでお申し込みください。定額80円/人(参加費)
12月19日(土)13:30～16:00
※講演終了後、石崎先生のサイン会を行います。
※当日会場では児童の読書感想文募集を行います。
※サイン会は抽選となります。
※抽選は13:00から入場券を販売します。
※お申し込みは、事前にお電話かメールでお申し込みください。定額80円/人(参加費)
12月19日(土)13:30～16:00
※講演終了後、石崎先生のサイン会を行います。
※当日会場では児童の読書感想文募集を行います。
※サイン会は抽選となります。
潮来市立図書館 ☎0299-80-3311 ☎0299-64-5880

- 開催日：平成31年1月19日(土)
講演/午後1時30分～午後2時50分
サイン会/午後3時～午後4時
- 参加数：72名(子ども 33名/一般成人 39名)
サイン会参加者計 44名
- 講演者：石崎洋司氏(児童文学作家)
講談社青い鳥文庫/<http://aoitori.kodansha.co.jp/>
- 参加費：無料

【講演内容】

講演『いっしょにお話作りを体験してみよう』 他

- ・どのようにお話作りをしているのかお題をだしながら、参加者に回答いただき、架空のストーリーを作成。
- ・完成したストーリーを先生が予め用意したテキストと比較しながらお話しづくりの奥深さを体験。

企画展示

- ・文学講演会に伴って図書館書架で石崎洋司さん著作物の企画展示を行った。展示期間は平成30年12月～平成31年1月19日まで

物販

- ・石崎洋司さん著作物および許諾・承認を受けたものに限定。

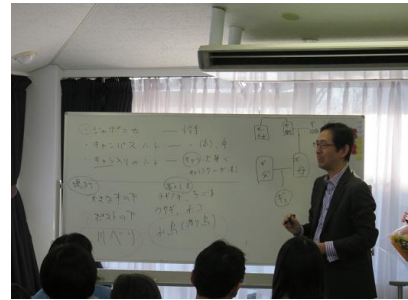

19. 茨城県立歴史館出前講座『紋切りあそび』



■開催日：平成31年1月14日（月・祝）

午後2時～午後3時30分

■参加数：14名（子ども：7名／保護者：7名）

■参加費：無料

■内容：紙を折って型通りに切り抜く紋切りを体験する。江戸時代から続く粋な遊びとして、体験を通して文化を学ぶ。



20. 茨城県立歴史館出前講座『勾玉作り』

- 開催日：平成31年3月17日（月・祝）
午後2時～午後3時30分
- 参加数：27名（子ども：20名／一般：7名）
- 参加費：300円／人（材料代として）
- 内容：縄文時代から作られていた勾玉についての解説と、ろう石を使った勾玉づくりを体験する。



21. 自分だけのカレンダー作り（不定期開催）

参加者お気に入りのぬいぐるみが図書館で過ごす様子を図書館員が撮影し、写真入りカレンダーに仕上げる。図書館への親しみやすさ向上を目的とする。

- 開催日：平成31年2月20日（水）館内整理日
午前9時30分～午後5時
- 参加数：9名（子ども：8名／一般：1名）
- 参加費：500円／人（材料代として）



22. 布絵本作り（不定期開催）

- 開催日：平成31年3月21日（木・祝）
午後0時30分～午後4時
- 募集：8名程度（なみ縫いなど基本的な裁縫ができる方）
- 参加費：500円／人（材料代として）
- 内容：小さい子どもとのコミュニケーションツールの1つとして注目されている布えほんの作成をする。実際の子育てやプレゼント等に役立ててもらおう。



23. おはなし会事業／子育て広場読み聞かせ事業（平成18年度開始）

- ・図書館スタッフおはなし会、図書館友の会（ボランティア）によるおはなし会を実施。
- ・子育て支援の一環として、図書館、中央公民館で開催する子育て広場での読み聞かせを実施。季節に合わせ、おはなし会の特別版を開催。

<平成30年度実績>

参加者：1,284名（子ども：805名／保護者：479名）

24. 潮来市立電子図書館サービス（平成27年度開始）

<平成30年度実績>

【ID・パスワード配布数】

- ・配布数：545名（内）～10代：107名、20代：121名、30代：138名
40代：135名、50代：28名、60代：14名
70代以上：2名

*市立図書館が管理上使用するID数：3／上記配布数には含みません。

【アクセス回数】 *サイト訪問しログインした総数

- ・6,033回

【各種利用数】

- ・総貸出数：3,673点
- ・総貸出者数：1,392人
- ・利用者層：10代～30代：51%
40代～50代：48%
60代～：1%

【蔵書点数】

- ・総蔵書数：14,394点
- ・平成30年度実績

新規購入数：481点（一般：355点、児童：126点／¥1,054,759）

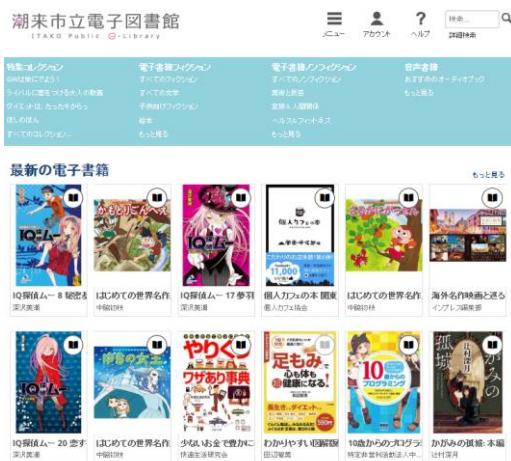

25. 農業データベース ルーラル電子図書館（商用データベース） 新規導入・新規事業

■「ルーラル電子図書館」は、農山漁村文化協会がサービスしている日本の農業・農村・食文化等に関する幅広い情報を集録しているデータベースです。国立国会やその他図書館機関から取り寄せしないと閲覧できない資料および情報について、本文情報をデータベース上から取得し迅速に利用者への提供につなげ、レファレンスサービスの向上を図る。また、農業データベースの導入をすることで、市内農業従事者のみならず農産物を活かした新たな商品の開発等の地場産業への支援、家庭への食育や学校での調べ学習等の教育支援への情報提供を行う。

■提供開始：平成30年6月～

■利用端末：市立図書館スタッフ作業用パソコン
利用者専用パソコン



26. 潮来市ブックスタート (新規事業)

ブックスタートは、0歳児健診などの機会に、絵本をひらく楽しい「体験」と「絵本」をセットでプレゼントする活動です。主に行政と市民が連携して行う自治体の事業。



- 期間：平成30年4月～平成31年3月期
各月に実施される1歳児育児相談日
- 時間：午前10時～ / 午後1時15分～
出生数(相談予定者数)に応じて、午前のみ開催、両方の開催と変動する場合があります
- 対象：1歳児育児相談対象者および保護者
(前年度に出生した児童)
- 場所：かすみ保健センターひまわり
- 支援員：潮来市立図書館及び図書館ボランティア友の会

<平成30年度実績>
・配布数：161組(パック)



【実施内容】

1. 1歳児育児相談の機会に絵本を開く楽しい体験と一緒にブックスタートパックを配布
2. 地域に生まれたすべての1歳児を対象とし、1歳児育児相談時にパックを渡せなかった対象者に対してもパックを手渡すよう努める。
3. 配布絵本の読書タイムを提供する。
4. 市立図書館およびボランティアスタッフによる絵本の読み聞かせを行う。(絵本展示含む)
5. ガイドブック配布に伴う市立図書館の利用案内(アドバイス・相談)
おすすめ絵本ガイドの提供をする。子育てに参考となる資料リストの提供をする。

【ブックスタートパック】

- ・トートバッグ ・絵本2冊
- ・利用案内 ・イベントチラシ ・図書ガイドブック

27. マイナンバーカードの利用 (新規事業)

平成30年6月11日(月)から、これまでの図書館利用者カードに加え、新たにマイナンバーカード(個人番号カード)を使って資料を借りることができるサービスを開始。

対象施設	<ul style="list-style-type: none"> ・潮来市立図書館 ※各地区公民館図書室でのご利用は出来ません。
対象者	<ul style="list-style-type: none"> ・マイナンバーカードをお持ちの潮来市立図書館利用登録者
事前手続	<ul style="list-style-type: none"> ・マイナンバーカードで図書館を利用する場合、マイキーIDの登録が必要です。 ・マイキーIDの登録は潮来市立図書館窓口でできますので、図書館利用者カードとマイナンバーカードを持参のうえお越しください。 ※マイキーIDの作成・登録について、図書館職員による登録作業の代行は行いません。 ※マイキーIDとは…マイキープラットフォーム(マイナンバーカードを使って公共施設や商店街等のサービスを利用できるようにする取組)を利用するために必要なもの。
注意事項	<ul style="list-style-type: none"> ・潮来市立図書館ではマイナンバーカードの交付申請はできません。 ・マイナンバーカードでの図書館利用にあたって、マイナンバー(個人番号)やICチップ内の個人情報を利用することはありません。

28. 潮来市立図書館デジタルアーカイブ (新規事業)

【デジタルアーカイブとは】

- ・従来の紙媒体の出版物、古写真、美術作品等をデジタルデータや写真撮影、スキャン等を用いてインターネットを通じパソコンなどで閲覧・利用できるようにする仕組みです。
- ・潮来市立図書館の「郷土資料デジタルアーカイブ」は、市の情報拠点である図書館が行う情報提供のひとつとして取り組んでいくものです。

【デジタルアーカイブの方針】

- ・潮来市立図書館で収集している郷土資料は歴史的にも文化的にも貴重な資料であり、永年での保存と蓄積が必要です。しかしながら、閲覧提供には資料の破損や劣化が懸念されます。こうしたことから、デジタルアーカイブを通じ、貴重資料の提供を行えるようサービスを構築しました。
- ・特に、潮来市に関する郷土資料について著作権法に基づき許諾を得たうえでデジタル化を行い、閲覧できる環境を継続的に整備していく予定です。

【特徴】

- ・従来のデジタル資料の閲覧だけでなく、メモや付箋といった機能のほか、文字列検索も可能。

【公開点数】

- ・3点 (公開時の点数) *平成30年度末までに3点追加



(2) 学校図書館連携事業

1. 学校巡回貸出事業 (平成23年度開始)



- ・朝の読書用資料など、市立図書館所蔵資料から貸出用の専用資料を用意し、市内全校を対象に二ヵ月毎に巡回貸出を行う。

■平成30年度実績

- ＜小学校6校＞巡回：4回 貸出：9, 240冊
- ＜中学校4校＞巡回：4回 貸出：3, 040冊

2. 団体貸出（学校対象）（平成18年度開始）

- ・学校巡回貸出事業のほか、授業等で役立つ資料の貸出を行う。

平成30年度実績 依頼数：44回 貸出：1,639冊

3. 読書ノート配布（平成24年度開始）



潮来市内小学1年生～3年生を対象に読書ノートの配布を行う。

- ・読書ノート1冊につき50冊分の記録がとれる。
- ・小学2年生、3年生の読書ノートは、専用台紙（ぬり絵）を添付。読書ノート5冊（計250冊）を読破することで完成する。

- ①小学1年生 ⇒ 読書記録ノート
- ②小学2年生 ⇒ 本を読んで旅にでかけよう（茨城）
- ③小学3年生 ⇒ 本を読んで旅にでかけよう（日本）

平成30年度配布実績（単位：人）

	1冊	2冊	3冊	4冊	5冊	6冊	7冊以上	計
1年生	87	54	40	30	22	17	37	287
2年生	65	34	24	18	13	9	2	165
3年生	61	13	5	2	0	0	0	81

4. 放課後学童クラブ出張おはなし会（工作）／貸出（平成22年度開始）

- ・夏休み期間中に出張読み聞かせを実施。読み聞かせの他、工作も実施。
- ・学童向けに児童図書を選定、貸出の実施をした。
- ・事前に開催チラシを配布し、実施日の調整を行った。

平成30年度実績

<夏期実施結果>

- ・おはなし会：10回（5クラブ）／参加者：291名
- ・図書の貸出：630冊（5クラブ貸出）
- ・その他工作：ペープサートを作ろう／缶バッジを作ろう／新聞で作る飛ぶ工作

■ イベントの様子



5. 学校図書館支援事業 (平成27年度開始)

【支援内容】

- ・学校連携として実施してきた図書巡回貸出事業の継続のほかに、学校図書館の活性化支援として、以下の取り組みを行う。
 - 「学校図書館蔵書整備・蔵書管理システムの構築」
 - 「図書の選書相談」、「図書の配架方法・配架の工夫」
 - 「図書の装備・修繕アドバイス」、「図書館だより作成支援」
 - 「学校図書ボランティアの募集と育成」、「各種研修会の定期開催」
 - 「授業におけるブックトークの実施と企画支援」
 - 「授業における調べ学習支援」
- ・学校との連携を重視する観点から、各学校における教科に関する資料や読書に適した優良図書を積極的に収集する。

(平成30年度実績)

【学校図書館環境整備】

- ・潮来小学校、日の出小学校、延方小学校、津知小学校、牛堀小学校、大生原小学校
- ・潮来第一中学校、潮来第二中学校、牛堀中学校、日の出中学校

【学校図書館用図書装備、登録】

- ・平成30年度潮来市予算購入分および学校独自購入分について全学校対象に実施

【各種研修】

- ・延方小学校／進級処理、操作研修(図書委員)／4月11日
- ・牛堀小学校／進級処理、操作研修(図書委員)／4月16日
- ・大生原小学校／進級処理、教員向け操作研修／4月5日
- ・大生原小学校／操作研修(図書委員)／4月18日
- ・潮来小学校／進級処理、保守メンテナンス／5月10日
- ・津知小学校／進級処理、保守メンテナンス／5月11日
- ・牛堀中学校／図書の整理方法、操作研修(図書委員)／9月25日
- ・牛堀中学校／図書の整理方法、操作研修(教員向け)／10月11日

【ブックトーク】

- ・潮来小学校／1, 3学年／7月4日／テーマ：夏の本
- ・潮来小学校／4学年／7月6日／テーマ：夏の本
- ・潮来小学校／2学年／7月17日／テーマ：課題図書、読書感想文
- ・大生原小学校／4, 5年／10月11日／テーマ：おすすめの本
- ・牛堀小学校／5年／10月18日／テーマ：棕鳩十
- ・潮来小学校／5学年／10月22日／テーマ：伝記
- ・潮来小学校／6学年／10月22日／テーマ：宮澤賢治
- ・潮来小学校／1学年／11月5日／テーマ：動物とのふれあい
- ・牛堀小学校／5年／12月4日／テーマ：伝記
- ・潮来小学校／2学年／12月10日／テーマ：教科書掲載図書、おすすめ本
- ・潮来小学校／4学年／12月10日／テーマ：教科書掲載図書、おすすめ本

(3) 職場体験、インターンシップ受入／校外学習受入ほか

1. 職場体験受入 (平成18年度開始)

- ・原則、市内中学校を優先し受入する。

<体験内容>

- ・図書館窓口対応、資料整理
- ・POP作成およびおすすめ本紹介
- ・図書館イベントへの参加(学童クラブ出張読み聞かせ、子育て広場読み聞かせ等)

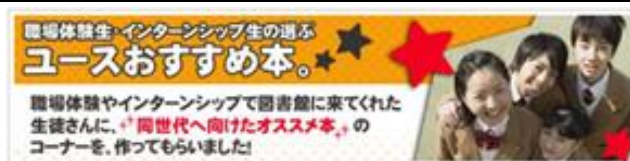

■職場体験

学校名	実施期間		人数
牛堀中学校	8/7 (火) ~9 (木)	3日間	4名
日の出中学校	8/21 (火) ~22 (水)	2日間	3名
潮来第二中学校	9/19 (水) ~21 (金)	3日間	6名

合計：3校、13名

■インターンシップ

学校名	実施期間		人数
都留文科大学社会学科	8/27 (月) ~9/1 (土)	6日間	1名
茨城県立水戸聾学校	9/10 (月) ~9/14 (金)	5日間	1名

合計：2校、2名

2. 校外学習受入 (平成18年度開始)

- ・主に図書館サービス紹介、利用方法案内、施設見学(郷土史料室見学)
- ・学校主催の授業、事業へ参加する。(ブックトーク、総合学習)

<平成30年度2月末実績>

- ・牛堀小学校 社会見学：5月31日/2学年 ・潮来小学校 社会見学：6月7日/3学年
- ・日の出小学校 社会見学：7月4日/2学年
- ・麻生小学校 ブックトーク：7月4日/4学年～6学年
- ・潮来第二中学校 総合学習：7月23日/1学年 ・慈母保育園 社会見学：8月6日
- ・延方幼稚園 社会見学、読み聞かせ：9月7日 ・牛堀小学校 社会見学：9月12日/2学年
- ・うしぼり幼稚園 社会見学、読み聞かせ：10月19日
- ・かすみ子ども園 社会見学、読み聞かせ：11月8日
- ・鹿島特別支援学校 社会見学、読み聞かせ：11月30日
- ・延方小学校 社会見学、郷土資料室見学、調べ学習：1月25日

3. 視察・講師派遣

- ・茨城県図書館協会県南地区部会研修(講師派遣)
2月7日/阿見町立図書館/テーマ：これからの図書館サービスの動向

(4) その他

図書館外施設返却サービス (平成28年度開始)

- ・利用者が日常生活の途中で気軽に返却できるようにし、積極的な図書館利用を促すと共に、利便性の向上を図ることを目的。
- ・平成30年11月15日にアイモアでの返却サービスが終了したため、平成31年1月から中央公民館での返却サービスを開始した。

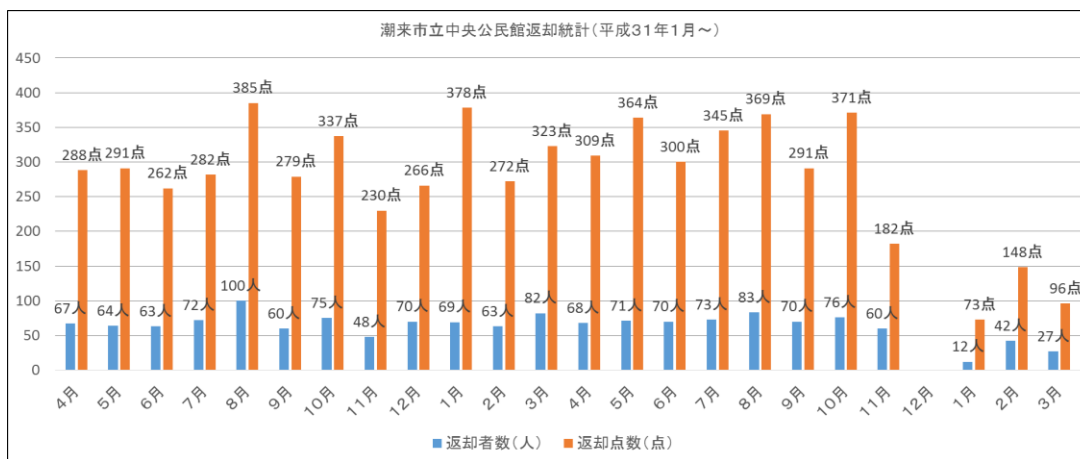

5. 利用案内

◆利用できる方は

- ・市内に住んでいる方、通勤・通学している方ならどなたでも利用できます。
- ・市外は、行方市、鹿嶋市、神栖市、銚田市、稲敷市、香取市在住の方を対象としています。

◆図書館利用カードを作るには

- ・図書館利用申込書に、必要事項を記入の上、住所の確認できるもの（保険証や運転免許証など）を添えて、カウンターにお出し下さい。（未就学児童、小学生は、保護者同伴にてお手続き願います。）

◆借りるときは

- ・本やビデオ、DVD、CDなどを借りる時は、利用カードと一緒にカウンターにお出しください。
- ・自動貸出機もありますのでご利用下さい。

種類	貸出数	貸出期間
図書	8点以内	15日間
雑誌	2点以内	15日間
CD・ビデオ・DVD	2点以内	8日間

※返却期限の過ぎてしまった資料がある場合は、早急にご返却ください。原則として新たな貸出は、返却完了後とさせていただきます。他にもお読みになられる方がいらっしゃいます。期限内にご返却いただけますようご協力をお願いします。

※返却期限内であれば、他の利用者の予約が無いものに限り、1回のみ延長することができます。図書館カウンターもしくはお電話にてお申し込みください。返却期限の過ぎたものは延長できません。

◆団体に借りる場合は

- ・潮来市内および近隣の官公署、学校、事業所、社会教育関係の団体などを対象に団体利用者カードをお作りいたします。

◆返すときは

- ・カウンターにお返し下さい。返却時、お忘れ物などがないか確認させていただきます。
- ・休館日および開館時間外の返却をご希望の場合は、ブックポストをご利用ください。ただし、大型紙芝居、大型絵本、紙芝居、ビデオ、DVD、CD、DVD・CD付き図書はこわれやすいので直接カウンターに返却して下さい。

◆探すときは

- ・館内にある検索用パソコンで、自分でさがすことができます。使い方がわからないとき、見つからないときは、お気軽に職員におたずねください。

◆探している資料がないときは

- ・図書館にない資料は、他の図書館から借りるなどしてお貸しします。また購入希望（リクエスト）を受付しております。

購入希望（リクエスト）とは・・・利用者の方からお受けした購入希望資料を図書館の蔵書として購入し、利用者に貸出を行うサービスです。購入希望（リクエスト）用紙に作品名、著者名、出版社名など必要事項を記入して、カウンターにお出しください。購入希望ができるのは、市内に住んでいる方、通勤、通学している方のみに限らせてください。絶版や選書方針により、ご希望にお応えできない場合がありますのであらかじめご了承ください。

◆探している本が貸出中のときは

- ・貸出中の資料は、返却されしだいお貸しします。予約下さい。
- ・予約用紙に必要事項を記入して、カウンターにお出しください。また、図書館ホームページ、携帯ホームページ、館内検索パソコンからもご予約いただけます。月に図書5点、雑誌2点、視聴覚2点ご予約できます。

・ご予約いただいた資料が返却されたら、ご連絡いたします。ご登録をしていただければ携帯、メールへのご連絡も可能です。

◆調べ物をするためには(レファレンス)

- ・レファレンスとは、図書館職員が、利用者の皆さんの調査、研究に必要な資料を紹介したり、情報を探し出すお手伝いをするサービスです。図書館では、たくさんの辞書や事典類をそろえ、みなさんの調べもののお手伝いをします。
- ・新聞記事や会社情報、各種ビジネス情報を検索できるデータベースをご用意しています。館内の利用者専用パソコンでご利用いただけます。

◆より身近な図書館へ

- ・車イスの方や小さなお子さんをつれた方がスムーズに利用できるトイレがあります。ベビーカー1台、車イス1台をご用意してあります。ご利用の方は図書館スタッフにお声をかけてください。
- ・授乳室、対面朗読室があります。お気軽にお使いください。小さな文字が苦手な方には、大活字本・虫めがね・拡大読書機をご用意しています。

◆そのほか図書館でできること

<コピー>

- ・資料はすべて“著作権法”により、作家や出版元などの権利を保護しておりますので、許される範囲内で図書館の本や雑誌に限り、有料でコピーできます。当日発行の新聞、雑誌の最新号のコピーはできません。
- ・白黒：10円 カラー：50円（※サイズ問わず、1枚につき）

<インターネット>

- ・館内にある利用者専用パソコンで、インターネットからの情報検索ができます。文書作成、データのダウンロード、メモリなどへデータ保存はできません。利用は、1人1回30分程度とします。

<館内視聴>

- ・視聴覚資料（CD・DVD・ビデオ）は貸出のほか、館内でも視聴できます。DVD・ビデオはお二人様まで一緒にご覧いただけます。

◆開館時間

- ・月曜日～日曜日：午前9時30分～午後7時（*8月のみ午前9時～午後7時）

◆休館日

- ・第3水曜日（館内整理日）
※ただし、国民の祝日にあたる場合は開館いたします。その場合は、直近の休日でない日が休館日となります。
- ・年末年始
- ・特別整理期間（年1回10日以内）

◆図書館からのお願い

- ・返却日（図書館へ返す日）を守って下さい。次に貸りる方が待っています。
- ・小さなお子様からは目を離さぬようお願いいたします。
- ・館内での飲食は禁止です。エントランスホール（休憩コーナー）に限り飲食ができます。ごみ箱はありませんので、責任を持ってお持ち帰り下さい。図書館の敷地内は禁煙です。喫煙所はありません。
- ・携帯電話はマナーモードに設定し、通話はエントランスホールでのみご利用ください。
- ・図書館の資料は、みんなの“共有財産”です。大事にして下さい。
- ・借りた本やビデオ、CDをなくしたり、壊したりしたとき（修理ができず貸出が不可能な場合）は、同等のものを弁償していただくことになります。また、修理は図書館スタッフが行いますので、自宅で修理せず、そのままお持ちください。
- ・図書館利用カードは、再発行の場合、実費（300円）を負担していただきます。
- ・集会室、視聴覚室の使用は、図書館活動に支障がない場合に限りお貸しします。ただし、読書団体や生涯学習団体以外の使用については有料です。
- ・図書館に対して、ご意見、ご要望がありましたら、お気軽にお申し出下さい。

6. 平成30年度評価（指標）・予算（収支実績）・各種統計

6-1. 図書館運営費の推移

単位：千円

項目	22年度決算	23年度決算	24年度決算	25年度決算	26年度決算
図書館費	35,848	35,918	35,394	31,320	34,413
内訳					
施設管理費	27,282	26,080	24,690	20,127	22,170
備品購入費	8,566	9,838	10,704	11,193	12,243
項目	27年度決算	28年度決算	29年度決算	30年度決算	31年度予算
図書館費	32,664	32,636	31,046	33,525	37,118
内訳					
施設管理費	17,331	17,933	17,577	19,203	23,958
備品購入費	15,333	14,703	13,469	14,322	13,160

* 図書館費：人件費、負担金等は除く

* 施設管理費：奉仕業務委託等、需用費、使用賃借、役務費、工事費、施設保守業務委託等

* 備品購入費：図書館資料購入費（雑誌、視聴覚、新聞代含む）

* 平成22年度指定管理者制度による運用開始以降の予算推移

6-2. 平成30年度図書館収支実績

【収入の部】

項目	決算額(税込)	
基本料	平成30年度指定管理委託費	¥81,838,500
その他収入	図書館施設収入等	¥330,966
	内)資料複写料	¥36,730
	カード再発行手数料(図書館利用者カード)	¥41,400
	自動販売機設置売上料等	¥252,836
	収入合計	¥82,169,466

【支出の部】

項目	決算額(税込)	
人件費	給与	¥37,855,246
	賞与・賞与引当金	¥2,989,670
	退職給付費	¥889,185
	法定福利費	¥5,843,394
	福利厚生費	¥148,012
	通勤費	¥848,894
	教育費(被服費、視察研修等含む)	¥18,473
	旅費交通費(出張・研修交通費等)	¥51,506
	計	¥48,644,380
消耗品費	消耗品・事務用品費(行事使用消耗品含む)	¥1,176,183
	資料装備・登録用品費(バーコード/図書ラベル)	¥186,171
	資料装備・登録用品費(図書用ICタグ/利用者カード)	¥523,800
	資料装備・登録用品費(ブックコート)	¥277,155
	資料装備・登録用品費(装備消耗品)	¥89,959
	資料展示関係用品(棚、ブックスタンド等)	¥104,503
	計	¥2,357,771
図書館資料費	図書・書籍資料	¥6,398,836
	内)地元書店	¥4,001,372
	株式会社トーハン/その他出版社直販	¥2,397,464
	電子図書館・電子書籍	¥1,054,759
	視聴覚資料	¥1,894,082
	内)視聴覚資料(CD)	¥495,886

	視聴覚資料(DVD)	¥1,398,196
	雑誌	¥2,229,060
	新聞	¥676,350
	その他(製本費等)	¥114,264
	計	¥12,367,351
図書館事業費	事業費(イベント講師料等)	¥520,965
	広報・宣伝費	¥50,890
	イベント消耗費	¥62,692
	計	¥634,546
水道光熱費	水道費	¥338,895
	電気料金	¥6,325,655
	燃料費	¥83,776
	計	¥6,748,326
役務費	通信費(電話・郵便)	¥204,701
	インターネット回線契約・使用料	¥310,781
	計	¥515,482
委託費 (施設管理)	植栽管理費	¥452,520
	清掃・環境衛生管理費	¥667,440
	保健衛生費	¥214,178
	電気保守管理費	¥226,800
	自動ドア保守管理費	¥116,640
	消防設備保守管理費	¥183,600
	エレベーター機器点検費	¥362,880
	施設・機械警備費	¥259,200
	冷暖機器設備管理費	¥540,000
	電話機保守点検費	¥57,024
	その他施設修繕費	¥663,408
	計	¥3,743,690
委託費 (図書システム)	書誌データシステム(書誌データ・マーク)費	¥741,798
	図書館情報システム(データベース)保守費	¥1,620,000
	図書館情報システム(クラウド)保守費	¥1,870,128
	図書館情報システム(クラウド)減価償却費	¥1,054,966
	図書館情報システム(データベース)改修費	¥129,600
	電子図書館システム利用料	¥1,404,000
	デジタルアーカイブ費	¥551,100
	計	¥7,371,592
委託費 (データベース)	商用データベース契約・使用料(日経テレコン21)	¥155,520
	商用データベース契約・使用料(茨城新聞)	¥129,600
	商用データベース契約・使用料(朝日新聞聞蔵)	¥259,200
	商用データベース契約・使用料(ナクス)	¥202,500
	商用データベース契約・使用料(ルーラル電子図書館)	¥103,680
	計	¥850,500
使用料 賃貸料	印刷機(カウンター料)	¥754,989
	印刷機(リース料)	¥285,163
	車両リース料/点検等	¥103,524
	計	¥1,143,677
その他経費	保険料(総合賠償保険)(車両任意保険)	¥168,900
	その他(手数料等)	¥8,424
	計	¥177,324
	支出合計	¥82,169,466

6-3. 主な利用統計

項 目	23 年度		24 年度		25 年度		26 年度	
開館日数（日）	325		337		335		333	
入館者数：人	193,830		209,161		193,511		198,428	
登録者数：人（団体含む）	914		892		1,009		799	
貸出者数：人（団体含む）	110,877		127,059		108,557		108,973	
貸出冊数（団体を含む）	313,166		326,306		313,173		315,936	
蔵書冊数	151,188		158,090		164,501		170,513	
受入資料数：冊	6,860		6,902		6,411		6,012	
購入冊数/寄贈冊数	3,717	3,143	4,237	2,665	4,634	1,777	4,511	1,501
職員数：人	17		17		17		18	
	0 人		0 人		0 人		0 人	
人口（年度当初）	30,234		29,854		29,637		29,333	
項 目	27 年度		28 年度		29 年度		30 年度	
開館日数（日）	339		337		337		337	
入館者数：	208,148		209,511		196,708		220,764	
登録者数：（団体含む・新規）	767		737		623		686	
貸出者数：（団体含む）	105,098		103,106		93,782		109,545	
貸出冊数：（団体含む）	318,181		327,852		326,491		330,638	
蔵書冊数	177,514		183,699		188,840		194,545	
受入資料数：冊	7,001		6,185		5,141		5,705	
購入冊数/寄贈冊数	5,412	1,589	4,746	1,439	3,735	1,406	3,972	1,733
職員数：人	19		22		21		21	
人口（年度当初）	29,017		28,804		28,286		28,201	

6-4. 統計による評価

項 目	25 年度	26 年度	27 年度	28 年度	29 年度	30 年度
一日当たりの貸出冊数 （総貸出冊数／開館日数）	934	949	939	973	969	984
一利用者一回当たりの貸出冊数 （総貸出冊数／総貸出者数）	2.9	2.9	3.0	3.2	3.5	3.0
市民一人当たりの貸出冊数 （総貸出冊数 / 人口）	10.7	10.8	10.9	11.4	11.5	11.7
市民一人当たりの図書館費 （図書館費 / 人口）	1,056	1,173	1,125	1,133	1,096	1,189
市民一人当たりの蔵書冊数 （蔵書冊数 / 人口）	5.6	5.8	6.1	6.4	6.7	6.9
登録率（％） （登録者数／人口×100）	58.5	61.8	65.1	68.2	71.6	74.2
資料回転率（回） （総貸出冊数／蔵書冊数）	1.9	1.9	1.8	1.8	1.7	1.7

6-5. 年度別利用統計

(平成19年度～平成30年度)

開館時間 10:00～19:00

休館日 第3水曜日、特別館内整理日 (※平成21年度まで月曜日は休館)

	平成19年	平成20年	平成21年	平成22年	平成23年	平成24年	平成25年	平成26年	平成27年	平成28年	平成29年	平成30年	総計	一日平均 (実日数4105日) (電図1203日)
開館日数	290日	288日	287日	318日	325日	337日	335日	333日	339日	337日	337日	337日	4105日	
総来館者数 (本館)	192,157	197,776	192,110	189,717	193,830	209,161	193,511	198,428	208,148	209,511	196,708	220,764	2,568,711	626
(電子図書館)	-	-	-	-	-	-	-	-	8,488	8,069	6,588	6,033	29,178	24
貸出し冊数 (本館)	287,945	327,232	315,419	308,198	313,166	326,306	313,173	315,936	318,181	327,852	326,491	330,638	4,039,630	984
(電子図書館)	-	-	-	-	-	-	-	-	8,630	3,162	5,384	3,673	20,849	17
貸出者数 (本館)	123,514	135,322	131,977	118,579	110,877	127,059	108,557	108,973	105,098	103,106	93,782	109,545	1,485,101	362
(電子図書館)	-	-	-	-	-	-	-	-	2,858	748	1,690	1,392	6,688	6
新登録者数 (本館)	2,176	1,722	1,303	1,082	914	892	1,009	799	767	737	623	686	20,942	5
(電子図書館)	-	-	-	-	-	-	-	-	243	134	98	70	545	0

各種月計														
AV館内閲覧		3,829	3,933	3,841	2,781	2,193	1,997	1,586	1,390	1,412	1,275	978	1,272	29,912
予約		5,051	6,859	6,817	7,346	7,414	7,861	7,057	4,552	4,303	4,221	4,353	4,166	71,993
リクエスト		468	652	707	1,116	1,232	1,377	1,492	1,609	1,677	1,736	1,779	1,780	16,058
データ ベース	聞蔵	250	91	80	203	125	138	105	123	146	135	110	118	1,905
	茨城新聞	297	57	147	255	201	150	141	163	165	224	231	197	2,491
	日経テレコン21	-	227	173	310	172	171	182	195	205	203	185	217	2,240
	ルーラル農文協	-	-	-	-	-	-	-	-	-	-	-	115	115
	ナクソス	-	-	-	-	-	-	344	211	182	109	88	79	1,013
パソコン	ノート	857	532	163	74	30	7	15	8	48	29	25	97	2,531
	デスクトップ	5,473	5,560	5,371	3,932	3,208	2,433	1,851	1,495	1,851	1,950	2,098	1,944	41,031
レファレンス	文献・事項調査	4,178	4,636	5,048	4,945	3,572	3,329	2,810	2,516	2,657	2,482	2,183	2,397	43,302
	利用指導	4,710	5,223	5,633	5,157	3,504	3,475	2,957	2,408	1,965	1,768	1,576	1,521	42,753
	その他	-	4	2	1	2	1	4	-	1	-	1	-	103
	参考調査	171	80	161	257	135	181	145	188	231	172	234	221	2,286
文献複写		252	453	555	778	1,060	1,105	1,888	1,860	1,284	2,208	1,986	3,193	16,845

おはなし会動員数	毎月4回	毎月4回	毎月4回	毎月4回	毎月4回	毎月4回	毎月4回	毎月4回	毎月4回	毎月4回	毎月4回	毎月4回	毎月4回	
こども	742	343	288	259	673	836	1,043	1,058	765	932	745	805		9,062
同伴者	690	318	231	183	304	507	688	728	518	571	508	479		6,265
合計	1,432	661	519	442	977	1,343	1,731	1,786	1,283	1,503	1,253	1,284		15,327

上映会動員数	毎月4回	毎月2回	毎月2回	毎月2回	毎月2回	毎月2回	毎月2回	毎月2回	毎月2回	毎月2回	毎月2回	年4回	年4回	
こどもえいが会	599	247	113	75	86	101	84	61	56	57	37	53		2,695
シネマテーク	563	196	97	55	67	68	60	64	59	71	22	33		1,789
合計	1,162	443	210	130	153	169	144	125	115	128	59	86		4,484

学習室利用状況														
スタディールーム利用人数	3,051	3,695	4,916	6,974	5,810	6,867	5,678	7,500	8,325	9,973	8,616	8,962		82,161
集会室	403	423	507	83	-	3,299	4,000	3,669	3,133	3,627	2,739	4,529		26,736
合計	3,454	4,118	5,423	7,057	5,810	10,166	9,678	11,169	11,458	13,600	11,355	13,491		108,897

図書館利用登録者累計一覧

地区	性別	利用者種別別				合計	人口 (人)	割合 (%)
		一般	児童	団体	その他			
1001 潮来	男	625	299	0	1	925	5,116	8.0
	女	932	361	0	0	1293		
	etc	0	0	49	0	49		
	計	1557	660	49	1	2267		
1002 津知	男	516	235	0	0	751	3,522	6.1
	女	689	255	0	0	944		
	etc	0	0	18	0	18		
	計	1205	490	18	0	1713		
1003 日の出	男	749	462	0	0	1211	6,282	10.5
	女	1126	600	0	0	1726		
	etc	0	0	10	0	10		
	計	1875	1062	10	0	2947		
1004 延方	男	610	473	0	0	1083	6,587	8.9
	女	930	472	0	0	1402		
	etc	0	0	29	0	29		
	計	1540	945	29	0	2514		
1005 大生原	男	157	84	1	0	242	1,774	2.1
	女	228	110	0	0	338		
	etc	0	0	16	0	16		
	計	385	194	17	0	596		

地区	性別	利用者種別別				合計	人口 (人)	割合 (%)
		一般	児童	団体	その他			
1006 牛堀	男	739	457	1	0	1,197	4,907	9.9
	女	1,078	483	0	0	1,561		
	etc	0	0	34	0	34		
	計	1,817	940	35	0	2,792		
市内 合計	男	3,396	2,010	2	1	5,409	28,188	45.5
	女	4,983	2,281	0	0	7,264		
	etc	0	0	156	0	156		
	計	8,379	4,291	158	1	12,829		
5001 市外	男	1,612	610	0	0	2,222		
	女	2,746	776	1	0	3,523		
	etc	0	0	25	0	25		
	計	4,358	1,386	26	0	5,770		
6001 県外	男	549	362	1	0	912		
	女	1,006	416	0	0	1,422		
	etc	0	0	9	0	9		
	計	1,555	778	10	0	2,343		
館合計	男	5,557	2,982	3	1	8,543		
	女	8,735	3,473	1	0	12,209		
	etc	0	0	190	0	190		
	計	14,292	6,455	194	1	20,942		

平成30年度 利用者別貸出統計表

全館	地区コード	性別	利用者種別	館外貸出																小計	館内貸出			小計	合計	
				一般書	小説	文庫	YA	コミッ	児童書	絵本	紙芝居	雑誌	郷土	参考	点字	CD	DVD	ビデオ	カセット		相貸	デスクトップパソコン	ノートパソコン			視聴覚席
潮来	男	一般		4,569	3,240	3,109	123	329	3,038	2,995	34	492	61	5	0	271	832	0	0	18	19,116	90	4	158	252	19,368
	女	一般		5,381	3,700	3,255	358	887	4,008	4,902	79	1,237	48	0	0	356	445	0	0	27	24,683	63	0	45	108	24,791
		団体A		485	121	457	495	51	3,084	1,175	10	0	0	0	0	0	2	0	0	0	5,880	0	0	0	0	5,880
	小計			10,435	7,061	6,821	976	1,267	10,130	9,072	123	1,729	109	5	0	627	1,279	0	0	45	49,679	153	4	203	360	50,039
津知	男	一般		4,387	3,361	3,084	229	293	2,717	2,236	13	469	42	0	0	163	518	0	0	29	17,541	351	0	36	387	17,928
	女	一般		4,376	3,482	2,940	249	488	3,832	4,222	58	654	27	0	0	191	309	0	0	10	20,838	40	0	21	61	20,899
		団体A		339	65	229	20	0	1,225	442	3	0	0	0	0	0	2	0	0	0	2,325	0	0	0	0	2,325
	小計			9,102	6,908	6,253	498	781	7,774	6,900	74	1,123	69	0	0	354	829	0	0	39	40,704	391	0	57	448	41,152
日の出	男	一般		4,112	3,320	3,546	80	437	2,813	2,587	78	478	37	0	0	361	840	0	0	8	18,697	71	0	73	144	18,841
	女	一般		6,165	3,371	3,626	586	726	4,516	4,463	422	1,224	56	2	0	300	787	2	0	80	26,326	17	0	55	72	26,398
		団体A		488	118	463	360	21	390	143	13	1	0	6	0	0	149	0	0	0	2,152	0	0	0	0	2,152
	小計			10,765	6,809	7,635	1,026	1,184	7,719	7,193	513	1,703	93	8	0	661	1,776	2	0	88	47,175	88	0	128	216	47,391
延方	男	一般		4,038	3,076	3,020	189	616	3,006	2,700	12	658	78	0	0	215	586	0	0	14	18,208	99	0	37	136	18,344
	女	一般		5,347	3,324	2,759	182	757	4,020	5,794	87	794	45	0	0	168	662	0	0	47	23,986	13	0	25	38	24,024
		団体A		388	104	354	351	44	2,004	850	13	0	0	0	0	0	5	0	0	0	4,113	0	0	0	0	4,113
	小計			9,773	6,504	6,133	722	1,417	9,030	9,344	112	1,452	123	0	0	383	1,253	0	0	61	46,307	112	0	62	174	46,481
大生原	男	一般		2,896	2,493	1,610	9	177	1,699	1,240	4	221	9	0	0	52	130	0	0	0	10,540	2	0	12	14	10,554
	女	一般		2,962	2,667	1,720	61	295	2,067	1,472	3	242	5	0	0	30	269	0	0	4	11,797	3	0	1	4	11,801
		団体A		356	56	227	18	0	1,233	492	2	0	0	0	0	0	0	0	0	0	2,384	0	0	0	0	2,384
	小計			6,214	5,216	3,557	88	472	4,999	3,204	9	463	14	0	0	82	399	0	0	4	24,721	5	0	13	18	24,739
牛堀	男	一般		4,451	2,841	3,262	791	785	3,788	2,986	130	749	68	0	0	516	971	0	0	73	21,411	454	13	256	723	22,134
	女	一般		5,383	3,730	3,596	664	1,472	4,495	5,501	249	1,353	68	0	0	384	1,001	1	0	28	27,925	64	0	101	165	28,090
		団体A		1,530	267	720	677	333	3,418	2,593	82	220	43	3	0	107	491	0	0	23	10,507	21	74	53	148	10,655
	小計			11,364	6,838	7,578	2,132	2,590	11,701	11,080	461	2,322	179	3	0	1,007	2,463	1	0	124	59,843	539	87	410	1,036	60,879
市内合計	男	一般		24,453	18,331	17,631	1,421	2,637	17,061	14,744	271	3,067	295	5	0	1,578	3,877	0	0	142	105,513	1,067	17	572	1,656	107,169
	女	一般		29,614	20,274	17,896	2,100	4,625	22,938	26,354	898	5,504	249	2	0	1,429	3,473	3	0	196	135,555	200	0	248	448	136,003
		団体A		3,586	731	2,450	1,921	449	11,354	5,695	123	221	43	9	0	107	649	0	0	23	27,361	21	79	53	148	27,509
	計			57,653	39,336	37,977	5,442	7,711	51,353	46,793	1,292	8,792	587	16	0	3,114	7,999	3	0	361	268,429	1,288	96	873	2,252	270,681
市外	男	一般		2,626	916	1,212	357	1,769	1,347	1,470	34	806	77	0	0	643	872	0	0	25	12,154	438	0	136	574	12,728
	女	一般		6,070	1,651	1,755	1,174	2,009	3,501	5,226	403	2,126	107	0	0	627	873	0	0	29	25,551	46	0	114	160	25,711
		団体A		258	0	26	6	0	146	139	19	5	0	0	0	2	0	0	0	601	0	0	2	2	603	
	小計			8,954	2,567	2,993	1,537	3,778	4,994	6,835	456	2,937	184	0	0	1,270	1,747	0	0	54	38,306	484	0	252	736	39,042
県外	男	一般		2,413	402	416	375	1,507	1,114	830	9	828	72	0	0	705	644	0	0	42	9,357	126	0	72	198	9,555
	女	一般		2,631	685	1,054	588	2,149	2,664	2,256	83	1,268	30	0	0	359	668	0	0	14	14,449	46	1	75	122	14,571
		団体A		23	0	0	0	5	48	10	0	7	4	0	0	0	0	0	0	97	0	0	0	0	97	
	小計			5,067	1,087	1,470	963	3,661	3,826	3,096	92	2,103	106	0	0	1,064	1,312	0	0	56	23,903	172	1	147	320	24,223
市外・県外合計	男	一般		5,039	1,318	1,628	732	3,276	2,461	2,300	43	1,634	149	0	0	1,348	1,516	0	0	67	21,511	564	0	208	772	22,283
	女	一般		8,701	2,336	2,809	1,762	4,158	6,165	7,482	486	3,394	137	0	0	986	1,541	0	0	43	40,000	92	1	189	282	40,282
		団体A		281	0	26	6	5	194	149	19	12	4	0	0	0	2	0	0	0	698	0	0	2	2	700
	計			14,021	3,654	4,463	2,500	7,439	8,820	9,931	548	5,040	290	0	0	2,334	3,059	0	0	110	62,209	656	1	399	1,056	63,265
総合計	男	一般		29,492	19,649	19,259	2,153	5,913	19,522	17,044	314	4,701	444	5	0	2,926	5,393	0	0	209	127,024	1,631	17	780	2,428	129,452
	女	一般		38,315	22,610	20,705	3,862	8,783	29,103	33,836	1,384	8,898	386	2	0	2,415	5,014	3	0	239	175,555	292	1	437	730	176,285
		団体A		3,867	731	2,476	1,927	454	11,548	5,844	142	233	47	9	0	107	651	0	0	23	28,059	21	79	55	150	28,209
	計			71,674	42,990	42,440	7,942	15,150	60,173	56,724	1,840	13,832	877	16	0	5,448	11,058	3	0	471	330,638	1,944	97	1,272	3,308	333,946

一般・小説・文庫・YA 165,046
 児童書・絵本・紙芝居 118,737
 CD・DVD・ビデオ 16,509

団体貸出 28,059

※市外・・・鹿嶋市、神栖市、稲敷市、行方市、鉾田市、その他県内が含まれます。
 その他県内とは、例えば、土浦市に在住で潮来に勤務している利用者などが対象となります。

※県外・・・香取市、その他県外が含まれます。
 その他県外とは、例えば、千葉県(香取市以外)に在住で潮来に勤務している利用者が対象となります。

7. 所蔵資料(蔵書構成)

7-1. 分類別図書構成

蔵書構成 総計								
分類	購入		小計	寄贈		小計	合計	蔵書率(%)
	一般書・ユース	児童書		一般書・ユース	児童書			
0 総記	2,878	366	3,244	1,466	36	1,502	4,746	2.4
1 哲学	5,595	444	6,039	867	11	878	6,917	3.6
2 歴史	11,890	2,254	14,144	2,772	120	2,892	17,036	8.8
3 社会科学	15,937	2,486	18,423	3,872	189	4,061	22,484	11.6
4 自然科学	8,692	2,869	11,561	892	266	1,158	12,719	6.5
5 技術・工学	9,631	1,543	11,174	1,201	121	1,322	12,496	6.4
6 産業	4,587	795	5,382	669	41	710	6,092	3.1
7 芸術	13,279	1,640	14,919	1,785	86	1,871	16,790	8.6
8 言語	2,535	1,236	3,771	338	29	367	4,138	2.1
9 文学	21,549	14,415	35,964	3,419	771	4,190	40,154	20.6
C 紙芝居	0	916	916	0	8	8	924	0.5
E 絵本	0	13,026	13,026	0	1,657	1,657	14,683	7.5
F 日本小説	20,276	0	20,276	7,575	4	7,579	27,855	14.3
M コミック	1,505	0	1,505	6,006	0	6,006	7,511	3.9
蔵書合計	118,354	41,990	160,344	30,862	3,339	34,201	194,545	

7-2. 視聴覚資料

CDのジャンル別数

ジャンル		数	
クラシック	クラシック	42	
	交響曲	94	
	管弦楽	53	
	協奏曲	48	
	器楽曲	73	
	室内音楽	55	
	歌劇	17	
	声楽曲	12	
	小計	394	
	ポピュラー	ポピュラー(日本)	1317
		演歌・歌謡曲	180
ポピュラー(外国)		299	
ラテン		22	
ジャズ		53	
映画音楽		75	
小計		1946	
邦楽	日本民謡	117	
	小計	117	
芸能文化	演芸	414	
	朗読	33	
小計	447		
児童・教育その他	講演	103	
	童謡	219	
小計	322		
合計	3,226		

DVDのジャンル別数

ジャンル		数
娯楽	日本映画	488
	SF・ホラー	128
	外国アクション	221
	外国ドラマ	514
	日本アクション	65
	日本ドラマ	247
	小計	1663
	教養	ドキュメンタリー
ミュージカルダンス	8	
クラシック	31	
美術	78	
演劇・演芸	91	
球技・スポーツ	47	
教養	124	
自然科学	92	
歴史	274	
手話・実用	142	
語学	75	
家政・生活	84	
小計	1254	
児童	アニメ	846
小計	846	
合計	3,763	

カセットのジャンル別数

ジャンル		数
ポピュラー	演歌・歌謡曲	4
小計	4	
合計	4	

ビデオのジャンル別数

ジャンル		数
娯楽	アクション	22
	ドラマ	34
	レクリエーション	6
	娯楽	37
	小計	99
教養	日本映画	52
	美術・演劇	26
	自然科学・歴史	53
	図書館関係	31
	社会科学	56
	ビデオ教材	22
家政	45	
小計	285	
児童	アニメ	140
小計	140	
合計	524	

娯楽 合計	1,762
教養 合計	1,539
児童 合計	986
DVD・ビデオ 合計	4,287
視聴覚資料 合計	7,517

平成30年度受入分合計

	購入	寄贈
DVD	74	0
CD	131	0
ビデオ	0	0
計	205	0

7-3. 潮来市立図書館 所蔵雑誌・新聞一覧

所蔵雑誌数：255タイトル（平成30年度末時点／バックナンバーのみの保管は含まない）

1	愛犬の友	32	オレンジページ	63	国立国会図書館月報
2	EYESCREAM	33	音楽の友	64	COTTON TIME
3	iちやっど	34	会社四季報	65	こどもとしゃかん
4	AERA	35	かがくのとも	66	子供の科学
5	AERA with Kid's	36	かつくら	67	こどものとも
6	アトリサーチ	37	cut	68	こどものとも 0.1.2
7	アニメージュ	38	家庭画報	69	こどものとも 年少版
8	aff(あふ)	39	カレントアウェアネス	70	こどものとも 年中向き
9	ALBA TROSS-VIEW	40	関東・東北じゃらん	71	kodomoe
10	ALPS	41	キネマ旬報	72	この本読んで！
11	an・an	42	CAPA(キャパ)	73	碁ワールド
12	安心	43	Cancam(キャンキャン)	74	コンパス時刻表
13	&home(アンド・ホーム)	44	NHKきょうの健康	75	サッカークリニック
14	アントラージュフリークス	45	NHKきょうの料理	76	サッカーダイジェスト
15	一個人	46	きょうの料理ビギナーズ	77	The21
16	イラストレーション	47	近代盆栽	78	someone
17	With	48	金曜日	79	サライ
18	美しいキモノ	49	クーヨン	80	サンキュ！
19	永青文庫	50	暮らしの手帖	81	自家用車
20	栄養と料理	51	CouLour. (クルール)いば らき版	82	時空旅人
21	エキスパートナーズ	52	クローバー	83	司法の窓
22	エコノミスト	53	クロワッサン	84	週刊朝日
23	ESSE	54	群像	85	週刊新潮
24	MdN	55	芸術新潮	86	週刊文春
25	LDK	56	蛭雪時代	87	出版ニュース
26	園芸ガイド	57	健康365	88	ジュニアエラ
27	園芸JAPAN	58	現代詩手帖	89	NHK趣味どきっ(月曜)
28	男の隠れ家	59	現代農業	90	NHK趣味どきっ(火曜)
29	おとなの週末	60	現代の図書館	91	NHK趣味どきっ(水曜)
30	オートバイ	61	剣道時代	92	NHK趣味の園芸
31	オール読物	62	航空ファン	93	NHK趣味の園芸 やさいの時 間

94	将棋世界	127	NHKためしてガッテン	160	日経トレンディ
95	小説現代	128	短歌	161	日経パソコン
96	常陽藝文	129	NHK短歌	162	日経PC21
97	Joyo ARC	130	ちいさなかがくのとも	163	日経ビジネス
98	新潮	131	チャイルドヘルス	164	日経ヘルス
99	人文会ニュース	132	CHANTO	165	日経マネー
100	心理臨床の広場	133	中央公論	166	日本の参考図書 四季版
101	Sweet	134	創	167	ニューズウィーク日本版
102	SCREEN	135	つり人	168	Newsがわかる
103	すてきにハンドメイド	136	鉄道ジャーナル	169	Newton
104	STORY	137	鉄道ファン	170	猫びより
105	Spike !	138	テルミ	171	ネットワーク資料保存
106	すばる	139	天然生活	172	農業いばらき
107	Sports graphic number	140	天文ガイド	173	農耕と園芸
108	SUMAI no SEKKEI	141	東京女子医科大学雑誌	174	non-no
109	smart	142	ドゥーパ	175	のんびる
110	墨	143	東洋経済	176	俳句
111	相撲	144	週刊読書人	177	NHK俳句
112	生命誌	145	図書	178	BiCYCLE CLUB
113	正論	146	図書館雑誌	179	ハウジング
114	世界	147	図書館の学校	180	ハウジング・トリビューン
115	sesame	148	飛ぶ教室	181	パーゴルフ
116	SEVENTEEN	149	Domani(ドマーニ)	182	BIRDER
117	Sense	150	なごみ	183	Happy Angel
118	TIME(タイム)	151	NATIONAL GEOGRAPHIC	184	Hanako
119	週刊ダイヤモンド	152	ナチュリラ	185	VOLLEY BALL
120	ダイヤモンドZai	153	にちぎん	186	PHP増刊号 くらしラクーる
121	たくさんのふしぎ	154	日経 woman	187	PHP
122	Tarzan(ターザン)	155	日経エンタテインメント	188	PHPスペシャル
123	卓球王国	156	日経おとなのOFF	189	PHPのびのび子育て
124	旅の手帖	157	日経サイエンス	190	Begin
125	ダ・ヴィンチ	158	日経ソフトウェア	191	PEAKS
126	たまごクラブ	159	日経トップリーダー	192	美術手帖

193	up PLUS	215	VOCE	237	Lightning
194	ひばり	216	Hobby Japan	238	ランドネ
195	BE-PAL	217	本郷	239	ランナーズ
196	ひよこクラブ	218	盆栽世界	240	LEE
197	月刊福祉	219	Mart	241	陸上競技マガジン
198	婦人公論	220	MAMOR	242	リンネル
199	BOOKMARK	221	ミセス	243	Lure magazine (ルアーマガジン)
200	プラス1リビング	222	mini	244	LEON(レオン)
201	FRANEWS(フラニュース)	223	MILK CLUB	245	レクリエ
202	BRUTUS	224	NHKみんなのうた	246	歴史街道
203	プレジデント	225	みんなの図書館	247	歴史人
204	プレジデントFamily	226	MUSICA	248	歴博
205	フローリスト	227	Mundi	249	レコード藝術
206	文学界	228	MEN'S CLUB	250	レタスクラブ
207	文藝	229	Men's nonno	251	Letter Park
208	文藝春秋	230	More	252	Rowing
209	週刊ベースボール	231	MOE	253	ロータリーの友
210	へら専科	232	モノマガジン	254	Rock' in on Japan
211	VERY	233	やさい畑	255	和楽
212	Pen	234	山と溪谷		
213	法律のひろば	235	ゆうゆう		
214	Poco' ce	236	読売家庭版		

所蔵新聞数：23誌

1	毎日新聞	9	スポーツ報知	17	ジャパンタイムズ
2	読売新聞 (朝刊・夕刊)	10	日刊工業新聞	18	読売KODOMO新聞
3	朝日新聞 (朝刊・夕刊)	11	日経産業新聞	19	中小企業振興
4	茨城新聞	12	日経ヴェリタス	20	EL GOLAZO(エル・ゴラツ)
5	東京新聞	13	日経MJ	21	読売中高生新聞
6	日本経済新聞 (朝刊・夕刊)	14	日本農業新聞	22	高校生新聞
7	産経新聞	15	週刊読書人	23	MORGEN(モルゲン)
8	スポーツニッポン	16	毎日小学生新聞		

8. 平成30年度 潮来市立図書館事業実績

	4月	5月	6月	7月	8月	9月	10月	11月	12月	1月	2月	3月
図書館だより (クローバー特集) 図書館員今月の本棚1	・フレッシュマン、フ レッシュウーマン	・古都の旅	・サッカーワールドカップ	・AI(人口知能)・ロボッ ・甲子園(高校野球)	・現代アート	・ラーメン	・建築	・ハンドメイド	・マラソン・ジョギング	・落語	・花粉症	
図書館員 今月の本棚2 (最新時事関連本)	・桜 ・花粉症	・イギリス王室	・民泊	・少年ジャンプ 50周年 ・妖怪(大人向け)	・彗星		・猟・ジビエ		・平成をふりかえる	・チョコレート		
特集 (その他)	・世界遺産	・伊能忠敬 没後200 年	・太宰治 没後70年	・熱中症 ・東山魁夷 生誕110 年	・熱中症 ・觀賞魚飼育	・熱中症 ・黒澤明 没後20年	・やさしい数学・物理 学・化学	・手塚治虫 生誕90年	・鍋	・家計簿	・インフルエンザ ・やなせたかし生誕 100年	・童謡・唱歌・歌謡曲
おすすめ本1	大河ドラマ(通年)						大河ドラマ(通年)					
おすすめ本2	映画・ドラマ原作本(通年)						映画・ドラマ原作本(通年)					
おすすめ本3 (作家特集)	・日本、世界の著名人および文学作家等の追悼特集 ・各人の著作物および新聞報道等の記事を展示貸出						・日本、世界の著名人および文学作家等の追悼特集 ・各人の著作物および新聞報道等の記事を展示貸出					
その他(特集) ※不定期コーナー	・本屋大賞	・本屋大賞 ・角野栄子特集	・芥川賞直木賞	・七夕特集	・本屋さんイチオシの 100冊(読売 KODOMO新聞)	・敬老の日特集 ・みんなにすすめたい 1冊の本	・ハロウィン特集		・POPコンテスト結果 ・茨城県推奨図書	・茨城県推奨図書 ・若い人に贈る図書 のすすめ	・茨城県推奨図書 ・若い人に贈る図書 のすすめ	・茨城県推奨図書 ・若い人に贈る図書 のすすめ
児童特集	がっこうだいすき! (テーマ:学校)	お母さんだいすき! (テーマ:お母さん)	やさいでげんき! (テーマ:野菜)	虫・虫大集合 (テーマ:虫)	こわい?かわいい?お ぼけがいつばい (テーマ:おぼけ)	かずあそび (テーマ:数・算数)	おいしい絵本 (テーマ:お菓子・食 べ 物)	おいしゃさん、ありが とう (テーマ:お医者さん・病 院)	ハッピーホリデーズ (テーマ:クリスマス)	猪突猛進 (テーマ:いのしし)	オニってこわい? (テーマ:おに・節分)	でんしゃでゴー! (テーマ:電車・列車・汽 車)
企画展示1 (2段棚)	セカンドライフ・老いを楽しむ 4月1日(日)~7月5日(木)まで			夏休み特集 7月6日(金)~8月31日(金)まで		厚生労働省児童福祉文化財 9月1日(土)~11月23日(金)			冬休み特集 11月24日(土)~ 1月6日(日)		ジャケット読み(ジャケット、タイトルにインパクトのある本) 1月7日(月)~3月31日(日)	
企画展示2 (5段棚)	聴いて観て楽しむ本 (朗読CDやDVDを原作本と一緒に展示する)						各種文学賞受賞作品					
学校支援事業	・学校巡回貸出事業:市内の小学校、中学校に図書館で選定した資料を巡回で貸出をする。セットを2ヶ月(または3ヶ月)ごとに各学校を巡回。 ・読書ノート配布:小学生1年生、2年生、3年生を対象に読書ノートを配布する。 ・学童クラブ出張おはなし会、セット貸出:夏期・冬期に市内各学童クラブにて出張おはなし会と図書の貸出を行う。											
巡回貸出 読書ノート 社会見学 ブックトーク 職場体験等	・読書ノート配布(通年) ・巡回貸出事業(通年)	・牛堀小(社会見学)	・潮来小(社会見学)	・日の出小(社会見学) ・潮来小(ブックトーク) ・麻生小(ブックトーク) ・潮来2中(調べ学習支 援)	・牛堀中(職場体験) ・日の出中(職場体験) ・都留文科大学(イン ター ン)	・牛堀小(社会見学) ・水戸藍学校(インター ン)	・潮来小(ブックトーク) ・牛堀小(ブックトーク) ・うしほり幼稚園(社会見 学)	・潮来小(ブックトーク) ・大生原小(ブックト ーク)	・潮来小(ブックトーク) ・かすみ認定子ども園 (社会見学)	・牛堀小(ブックトーク) ・潮来小(ブックトーク)	・延方小(社会見学)	・しらほ園(社会見学)
学童おはなし会				・牛堀、潮来、延方	・牛堀、津知、潮来、延 方							
学校図書館支援	・延方小図書館委員研修 ・牛堀小図書館委員研修 ・大生原小図書館委員研 修	・学校図書館ヒアリング ・選書相談アドバイス ・潮来小図書館委員研 修 ・図書館環境整備	・選書相談アドバイス ・日の出中図書館委員研 修 ・図書館環境整備	・図書館環境整備 ・牛堀中PC保守作業 ・潮来2中PC保守作業	・新刊図書整備納品 ・図書館環境整備	・新刊図書整備 ・図書館環境整備 ・牛堀中図書館委員研 修	・新刊図書整備 ・図書館環境整備	・図書整備 ・図書館環境整備	・図書整備 ・図書館環境整備	・図書整備 ・図書館環境整備	・図書整備 ・図書館環境整備	・図書整備 ・図書館環境整備
講演会・講座 ボランティア講座 (依頼)		・大人のための朗読 会	・おもしろ理科先生	・潮来祇園祭礼パネ ル展 ・戦争と平和パネル展	・おもしろ理科先生 ・パソコンで音楽作り	・おもしろ理科先生 ・野菜つくり講座	・おもしろ理科先生 ・手形アート講座 (潮来市市民文化 祭) ・講話社おはなし隊 ・ハーバリウム作り	・クリスマスコンサート	・文学講演会 (児童作家:石崎洋 司) ・県立歴史館出前講 座		・おもしろ理科先生 ・県立歴史館出前講 座	
企画事業 (スタッフ他)	・図書館まつり (開館記念、振興月 間)	・図書館まつり (開館記念、振興月 間) ・親子で楽しむプロ gramming講座	・親子で楽しむプロ gramming講座	・読書感想文書き方 講座 ・川柳コンテスト ・親子で楽しむプロ gramming講座 ・ミステリーバッグ(書 少)	・読書感想文書き方 講座 ・川柳コンテスト ・親子で楽しむプロ gramming講座 ・POPコンテスト	・親子で楽しむプロ gramming講座 ・ポップコンテスト ・ミステリーバッグ(児童 童)	・親子で楽しむプロ gramming講座 ・仮装で図書館 (ハロウィンイベ ント) ・消しゴムハンコで年 賀状作り ・ミステリーバッグ(一般)	・親子で楽しむプロ gramming講座 ・消しゴムハンコで年 賀状作り	・親子で楽しむプロ gramming講座 ・お正月飾り作り	・親子で楽しむプロ gramming講座 ・親子で楽しむプロ gramming講座 ・大判かるた大会	・親子で楽しむプロ gramming講座 ・自分だけのカレン ダー作り	・親子で楽しむプロ gramming講座 ・布絵本作り
ビジネス支援	・起業経営無料相談会(中小企業診断士協会、潮来市観光工商課、潮来市商工会との連携事業として/毎月第4日曜日に開催する) ・就職無料相談会(茨城県就職支援センターとの連携事業として/毎月第4水曜日に開催する)											
映画会 (年間定期開催)	・図書館まつり(映画 会)	・忍たま乱太郎の宇 宙大冒険 ・ボンベイ			・フチパンビ ・アーティスト				・花さか爺さん ・サンタ カンパニー ・びったんこ!ねご かな			・おしりたんてい ・SCOOP!
おはなし会 (年間定期開催)	・図書館まつり(特別 版) ・うさぎ ・きょうりゅう	・図書館まつり(お外 でおはなし会) ・みず ・えんそく	・は ・たいよう ・あめ	・たなばた ・うみ ・のりもの	・むし ・せんそう ・おぼけ	・おじいちゃんおばあ ちゃん ・たぬき ・おんがく	・オオカミ ・ハロウィンお話し 会(うしほりお話し会)	・つき ・どうぶつ	・誕生 日 ・クリスマスお話し 会 ・冬休みお話し 会(スタッフ)	・干支、十二支 ・昔ばなし ・大判かるた大会、 読み聞かせ会		
<p>・第1、3木曜日:子育て広場(読み聞かせ)/場所:2階、第2集会所/おはなし会開催時間:11:30~ <第1木曜日:うしほりおはなし会、第3木曜日:スタッフ> ・第1日曜日、第2、4土曜日/場所:2階、おはなしの部屋/時間:午後2時~ <第1日曜日:スタッフ、第2土曜日:図書館友の会A、第4土曜日:図書館友の会B> ※おはなし会イベントが企画されている場合は、開催日および担当が変更になる場合がある。</p>												

9. 平成31年度(令和元年度) 潮来市立図書館事業計画

	4月	5月	6月	7月	8月	9月	10月	11月	12月	1月	2月	3月	
図書館だより (クローバー特集) 図書館員今月の本棚1	・パン	・写真の撮り方	・旅行記	・水(名水～海洋)	・怪談、都市伝説	・国体	・筋トレ、ヨガ、ストレッチ	・ネットオークション	・年末の過ごし方 (掃除・おせち)	・露天風呂	・日本神話	・ライフハック	
図書館員 今月の本棚2 (最新時事関連本)	・元号(皇室)	・マンガ大賞	・ガンダム40周年	・ロックフェス &アウトドア	・男はつらいよ特集	・米	・登山	・ビール、ワイン、酒	・今年の漢字予想	・長谷川町子 生誕100周年	・チョコレート	・水上勉生誕100周年	
特集 (その他)	・印象アップ	・ゴルフ	・盆栽	・熱中症	・熱中症	・熱中症 ・防災	・消費税	・将棋	・スターウォーズ	・小動物	・インフルエンザ	・インフルエンザ	
おすすめ本1	大河ドラマ(通年)						大河ドラマ(通年)						
おすすめ本2	映画・ドラマ原作(通年)						映画・ドラマ原作(通年)						
おすすめ本3 (作家特集)	・日本、世界の著名人および文学作家等の追悼特集 ・各人の著作物および新聞報道等の記事を展示貸出												
その他(特集) ※不定期コーナー	・本屋大賞	・本屋大賞	・芥川賞直木賞	・緑陰図書 ・芥川賞直木賞	・本屋さんイチオシの 100冊 ・緑陰図書	・敬老の日特集	・ハロウィン特集	・POPコンテスト結果	・芥川賞直木賞 ・茨城県推奨図書	・芥川賞直木賞 ・茨城県推奨図書 ・本屋大賞	・本屋大賞 ・若い人に贈る読書の すすめ	・若い人に贈る読書の すすめ	
児童特集	・魚	・遠足、ピクニック	・歯	・海、プール	・おばけ	・ご当地(方言)	・侍、忍者	・侍、忍者 ・クリスマス	・クリスマス ・ねずみ	・ねずみ	・ねこ	・探し絵	
企画展示1 (2段棚)	図書館長おすすめ ちょっと気になって読みたいくなる本 4/1(月)～7/4(木)			夏休み特集 課題、宿題、調べ物に役立つ本 7/5(金)～9/1(日)		無人島にもっていくなら・・・この1冊! (市民から推薦本を募集) 9/2(月)～12/5(木)			冬休み特集 12/6(金)～1/9(木)		虹のかけはし (いろいろな色の本) 1/10(金)～3/31(火)		
企画展示2 (5段棚)	本の舞台を旅しよう (物語の舞台となった地域を本とともに展示)						・育児応援します!(育児本、離乳食、育児医学、育児相談等の関連本) ・絵本博物館(絵本を出版された年代順に展示)						
学校支援事業	・学校巡回貸出事業:市内の小学校、中学校に図書館で選定した資料を巡回で貸出をする。セットを2ヶ月(または3ヶ月)ごとに各学校を巡回。 ・読書ノート配布:小学生1年生、2年生、3年生を対象に読書ノートを配布する。 ・学童クラブ出張おはなし会、セット貸出:夏期・冬期に市内各学童クラブにて出張おはなし会と図書の貸出を行う。												
巡回貸出 読書ノート 社会見学 ブックトーク 職場体験等	・学校からの依頼に応じて、職場体験や社会見学の受入を行う。 ・ブックトークや出張読み聞かせの活動は積極的に受入をする。			・職場体験(受入予定)	・職場体験(受入予定)	・職場体験(受入予定)	・職場体験(受入予定)						
学童おはなし会				・各学童クラブ (読み聞かせ、工 作、団体貸出等)	・各学童クラブ (読み聞かせ、工 作、団体貸出等)				・各学童クラブ (団体貸出等)	・各学童クラブ (団体貸出等)			
学校図書館支援	・学校図書館ヒアリン グ (年度整備の計画)	・学校図書館ヒアリン グ ・選書相談アドバイス ・図書館環境整備 ・図書委員研修	・選書相談アドバイス ・図書館環境整備 ・図書委員研修	・図書館環境整備 ・図書委員研修	・新刊図書整備納品 ・図書館環境整備	・新刊図書整備 ・図書館環境整備	・新刊図書整備 ・図書館環境整備	・新刊図書整備 ・図書館環境整備	・図書整備 ・図書館環境整備	・図書整備 ・図書館環境整備	・図書整備 ・図書館環境整備	・図書整備 ・図書館環境整備	
講演会・講座 ボランティア講座 (依頼)	・野菜づくり講座	・食品サンプル作り体 験	・大人のための朗読 会 ・人形劇 ・SNS講座(各種)	・印刷博物館 ワークショップ ・文化体験出前講座 (茨城文化振興財団) ・粘土で作る!講座	・祇園祭礼ハネル展 ・戦争と平和ハネル展 ・液体窒素の実験 ・文化体験出前講座 (茨城文化振興財団) ・昭和館(ハネル展)	・家系図作成講座	・自分史作成講座	・文学講演会 ・JAL折り紙ヒコーキ 教室 ・大人のための朗読 会	・クリスマスコンサート	・県立歴史館出前講 座	・新美南吉(ハネル 展)	・県立歴史館出前講 座	
企画事業 (スタッフ他)	・図書館まつり (開館記念、振興月 間)	・図書館まつり ・親子フログラミング講座 ・見計らい選書イベン ト	・親子フログラミング講座 ・季節の工作講座 ・ボードゲーム	・読書感想文講座 ・川柳コンテスト ・親子フログラミング講座 ・ミステリーバッグ	・読書感想文講座 ・POPコンテスト ・親子フログラミング講座 ・親子フログラミング講座 ・POPコンテスト	・親子フログラミング講座 ・POPコンテスト ・ミステリーバッグ ・季節の工作講座	・親子フログラミング講座 ・布絵本制作 ・仮装で図書館 (ハロウィンイベン ト)	・親子フログラミング講座 ・消しゴムハンコで年 賀状作り ・ボードゲーム ・見計らい選書イベン ト	・親子フログラミング講座 ・お正月飾り作り	・親子フログラミング講座 ・大判かるた大会 ・季節の工作講座	・親子フログラミング講座	・親子フログラミング講座	
ビジネス支援	・起業経営無料相談会(中小企業診断士協会、潮来市観光商工課、潮来市商工会との連携事業として/毎月第4日曜日に開催する) ・就職無料相談会(茨城県就職支援センターとの連携事業として/毎月第4水曜日に開催する)												
映画会 (年間定期開催)	・図書館まつり(映画 会)		・上映会開催			・上映会開催			・上映会スペシャル版			・上映会開催	
おはなし会 (年間定期開催)	・図書館まつり特別版 ・がっこう ・はな ・さかな	・図書館まつり(お外 でおはなし会) ・ともだち ・えんそく	・アイスクリーム ・かさ ・あめ	・たなばた ・なつ ・うみ	・むし ・せんそう ・おばけ	・かんさいべん ・きつね ・月	・ハロウィンお話し会 (うしほりお話し会) ・たべもの	・おいも ・本 ・本	・クリスマス特別版 ・冬休み特別版 ・てぶくろ	・大判かるた大会 ・えと ・むかしばなし	・節分 ・チョコレート ・ねこ	・ひなまつり ・のほら ・いちご	
<p>・第1、3木曜日:子育て広場(読み聞かせ)/場所:2階、第2集会所/おはなし会開催時間:11:30～ <第1木曜日:うしほりおはなし会、第3木曜日:スタッフ> ・第1日曜日、第2、4土曜日/場所:2階、おはなしの部屋/時間:午後2時～ <第1日曜日:スタッフ、第2、4土曜日:図書館ボランティア友の会> ※おはなし会イベントが企画されている場合は、開催日および担当が変更になる場合がある。</p>													

10. 公民館図書室

館名	中央公民館			<施設内容> 1階：大ホール・和室 2階：和室・研修室・料理室 図書室 3階：学習室・研修室 視聴覚室 体育室、工作室
住所	潮来市日の出 3-11			
電話番号	0299-66-0660			
F A X	0299-66-4339			
開館時間	午前9時～午後5時			
休館日	年末年始			
所蔵資料	一般図書	4,519点		
	児童図書	2,877点		
	計	7,396点		

館名	潮来公民館			<施設内容> 地下：中ホール 1階：会議室・和室・実習室 大ホール 2階：学習室・図書室
住所	潮来市潮来 456-1			
電話番号	0299-62-3522			
F A X	0299-62-4683			
開館時間	午前9時～午後5時			
休館日	・年末年始 ・毎週月曜日。(※1)			
所蔵資料	一般図書	3,636点		
	児童図書	2,439点		
	計	6,075点		

館名	津知公民館			<施設内容> 1階：和室・実習室 2階：学習室1・学習室2 大ホール
住所	潮来市辻 794-1			
電話番号	0299-62-4755			
F A X	0299-62-4755			
開館時間	午前9時～午後5時			
休館日	・年末年始 ・毎週月曜日。(※1)			
所蔵資料	一般図書	850点		
	児童図書	971点		
	計	1,821点		

館名	延方公民館			<施設内容> 1階：和室・実習室・工芸室 2階：学習室・大ホール
住所	潮来市新宮 1942-1			
電話番号	0299-66-6011			
F A X	0299-66-6012			
開館時間	午前9時～午後5時			
休館日	・年末年始 ・毎週月曜日。(※1)			
所蔵資料	一般図書	768点		
	児童図書	1,251点		
	計	2,019点		

館名	大生原公民館			<施設内容> 1階：大会議室 2階：研修室・和室・実習室
住所	潮来市大生 1027-4			
電話番号	0299-67-5898			
F A X	0299-67-5898			
開館時間	午前9時～午後5時			
休館日	・年末年始 ・毎週月曜日。(※1)			
所蔵資料	一般図書	532点		
	児童図書	1,050点		
	計	1,582点		

※1：原則月曜日が休館日。ただし、国民の祝日にあたる場合は開館いたします。

その場合は、直近の休日でない日が休館日となります。ただし、国民の祝日にあたる場合は開館いたします。その場合は、直近の休日でない日が休館日となります。

<利用案内>

◇利用できる方：市内在住・在学・在勤の方のみ。

◇資料を借りるには：図書貸出票に必要事項を記入の上、
住所の確認できるもの(保険証や運転免許証など)を添えて提出します。

◇貸出冊数：5冊

◇貸出期間：14日間

◇返すとき：資料を借りた公民館へ返却してください。

【市立図書館・公民館図書室相互連携】

潮来市立図書館が所蔵する豊富な資料を、市民のみなさまに広く提供するために、月ごとに公民館図書室へ、巡回展示貸出をすることになりました。日常生活において、関心の高いテーマを選び資料を集め、各地区公民館ごとに巡回いたします。

<展示期間・巡回ルート>

◇展示期間：1ヶ月間。毎月初めに、新しいセット資料が展示されます。

◇巡回ルート：

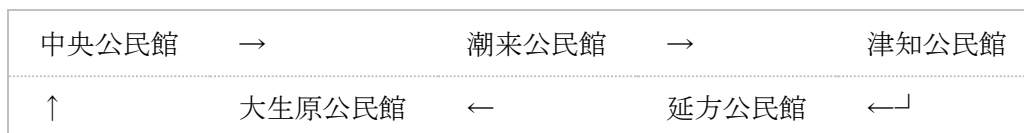

<貸出・返却>

◇貸出できます。詳しくは、公民館職員へお問合せください。

◇返却は、借りた公民館へお戻しください。図書館には返却できません。

(資料編)

- ・ 潮来市立図書館の設置及び管理に関する条例
- ・ 潮来市立図書館管理運営規則
- ・ 潮来市立図書館資料収集要綱
- ・ 潮来市立図書館資料の除籍及び処理に関する要綱

○潮来市立図書館の設置及び管理に関する条例

平成 17 年 12 月 12 日

条例第 46 号

(趣旨)

第 1 条 この条例は、図書館法(昭和 25 年法律第 118 号。以下「法」という。)第 10 条及び地方自治法(昭和 22 年法律第 67 号)第 244 条の 2 第 1 項の規定に基づき、潮来市立図書館(以下「図書館」という。)の設置及び管理に関し必要な事項を定めるものとする。

(平 21 条例 29・一部改正)

(設置)

第 2 条 市民の教育と文化の発展に寄与するため、法第 2 条第 1 項に規定する図書館を設置する。図書館の名称及び位置は次のとおりとする。

名称	潮来市立図書館
位置	潮来市牛堀 289 番地

(管理)

第 3 条 図書館は、潮来市教育委員会が管理する。

2 図書館は、常に良好な状態で管理し、設置目的に応じて最も効果的な運用をしなければならない。

3 図書館の利用者は、管理者の指示した事項を遵守しなければならない。

(平 21 条例 29・旧第 4 条繰上)

(図書館協議会)

第 4 条 法第 14 条第 1 項の規定に基づき、潮来市立図書館協議会(以下「協議会」という。)を置く。

2 協議会は、潮来市立図書館協議会委員(以下「委員」という。)10 人以内をもって組織し、学校教育及び社会教育の関係者、家庭教育の向上に資する活動を行う者並びに学識経験のある者の中から、教育委員会が委嘱する。

3 委員の任期は、2 年とし、再任を妨げない。ただし、委員が欠けた場合の補欠委員の任期は、前任者の残任期間とする。

4 非常勤職員の報酬及び費用弁償については、潮来市特別職の職員で非常勤のものものの報酬及び費用弁償に関する条例(昭和 32 年条例第 7 号)の定めるところによる。

(平 21 条例 29・旧第 5 条繰上、平 24 条例 6・一部改正)

(施設貸出及び使用料)

第 5 条 図書館施設のうち集会室、視聴覚室を図書館の事業運営に支障がない限りにおいて、使用目的が生涯学習の振興のための活動と認めた場合、他に使用させることができる。なお、貸出施設は、別表の左欄に掲げる使用区分の施設とする。

2 図書館施設を使用できる者は、主に生涯学習振興を目的に活動する団体とする。ただし、館長が特に必要があると認めたときは、この限りではない。

3 図書館を使用する者は別表に定める使用料に消費税等相当額(消費税法(昭和 63 年法律

第 108 号)に基づく消費税額に、地方税法(昭和 25 年法律第 226 号)に基づく地方消費税額を加えて得た額)を加算した額を納付しなければならない。ただし、10 円未満については切り捨てるものとする。

(平 21 条例 29・旧第 6 条繰上, 平 26 条例 18・一部改正)

(使用料の減免)

第 6 条 使用料は、教育委員会規則で定めるところにより、減額又は免除することができる。

(平 21 条例 29・旧第 7 条繰上)

(使用料の返還)

第 7 条 すでに納付された使用料は、返還しない。ただし、特別の事情がある場合は、教育委員会規則で定めるところにより、その全部又は一部を返還することができる。

(平 21 条例 29・旧第 8 条繰上)

(指定管理者による管理)

第 8 条 教育委員会は、図書館の管理に関する業務を地方自治法(昭和 22 年法律第 67 号)第 244 条の 2 第 3 項の規定により、法人その他の団体で教育委員会が指定する指定管理者(以下「指定管理者」という。)に行わせることができる。

2 前項の規定により図書館の管理を指定管理者に行わせる場合においては、第 3 条、第 4 条及び第 8 条の規定の適用については、同条中「潮来市教育委員会」及び「教育委員会」とあるのは「指定管理者」とし、第 5 条、第 6 条及び第 7 条の規定の適用については、同条中「使用料」とあるのは「利用料」とする。

(平 21 条例 29・追加)

(指定管理者が行う業務の範囲)

第 9 条 指定管理者に行わせることができる業務は、次に掲げる業務とする。

- (1) 施設等の使用許可に関すること。
- (2) 施設等の維持管理に関すること。
- (3) その他教育委員会が定めること。

2 指定管理者は、この条例及びこれに基づく規則で定める基準に従い、図書館の管理を行わなければならない。

3 第 5 条の使用料は、指定管理者が別表に定める範囲内において、あらかじめ教育委員会の承認を得て定めることができる。

(平 21 条例 29・追加)

(個人情報の取扱い)

第 10 条 指定管理者は、図書館の管理に関し保有する個人情報(以下「個人情報」という。)の漏えい、滅失又はき損の防止その他の個人情報の適切な管理のために必要な措置を講じなければならない。

2 指定管理者は、図書館の管理以外の目的のために個人情報を自ら利用し、又は提供して

はならない。指定の期間が満了し、又は指定を取り消された後も、また同様とする。

- 3 個人情報の取扱いに従事する者は、その職務に関して知り得た個人情報の内容をみだりに他人に知らせ、又は不当な目的に利用してはならない。その職を退いた後も、また同様とする。
- 4 指定管理者は、その指示を受けた期間が満了し、又はその指定を取り消されたときは、市長の指示に従い、個人情報を市長に引き渡し、又は廃棄し、若しくは消去しなければならない。

(平 21 条例 29・追加)

(委任)

第 11 条 この条例に定めるもののほか、図書館の管理運営その他に関し必要な事項は、教育委員会規則で定める。

(平 21 条例 29・旧第 9 条繰下)

附 則

この条例は、公布の日から施行する。

附 則(平成 21 年 9 月 30 日条例第 29 号)

この条例は、公布の日から施行する。

附 則(平成 24 年 3 月 26 日条例第 6 号)

この条例は、平成 24 年 4 月 1 日から施行する。

附 則(平成 26 年 3 月 26 日条例第 18 号)

この条例は、公布の日から施行する。

別表(第 6 条関係)

(平 26 条例 18・一部改正)

潮来市立図書館使用料

使用区分	午前 10 時～正午		午後 1 時～午後 5 時	
	通常	暖冷房装置を使用する期間	通常	暖冷房装置を使用する期間
集会室 1	2,000 円	2,200 円	3,000 円	3,305 円
集会室 2	2,000 円	2,200 円	3,000 円	3,305 円
視聴覚室	2,000 円	2,200 円	3,000 円	3,305 円
備考	暖冷房装置を使用する期間は、冬期を 12 月 1 日から 2 月末日とし、夏期を 7 月 1 日から 8 月 31 日とする。			

○潮来市立図書館管理運営規則

平成 17 年 12 月 22 日
教委規則第 8 号

目次

- 第 1 章 総則(第 1 条)
- 第 2 章 組織(第 2 条・第 3 条)
- 第 3 章 図書館奉仕
 - 第 1 節 通則(第 4 条～第 11 条)
 - 第 2 節 個人貸出(第 12 条～第 16 条)
 - 第 3 節 団体貸出(第 17 条～第 19 条)
 - 第 4 節 配送貸出(第 20 条・第 21 条)
 - 第 5 節 図書館施設及び設備の利用(第 22 条～第 27 条)
- 第 4 章 図書館資料の寄贈及び寄託(第 28 条・第 29 条)
- 第 5 章 雑則(第 30 条～第 32 条)
- 附則

第 1 章 総則

(趣旨)

第 1 条 この規則は、潮来市立図書館の設置及び管理に関する条例(平成 17 年条例第 46 号)第 9 条の規定に基づき、潮来市立図書館(以下「図書館」という。)の管理及び運営に関し必要な事項を定めるものとする。

第 2 章 組織

(平 18 教委規則 2・追加)

(館長)

第 2 条 図書館に館長を置く。

2 館長は、図書館の所掌事務を統括し、所属職員を指揮監督する。

(平 18 教委規則 2・追加)

第 3 条 削除

(平 21 教委規則 7)

第 3 章 図書館奉仕

(平 18 教委規則 2・旧第 2 章繰下)

第 1 節 通則

(事業)

第 4 条 図書館は、図書館法(昭和 25 年法律第 118 号。以下「法」という。)第 3 条に掲げる事業及びその他図書館の目的達成に必要な事業を行う。

(平 18 教委規則 2・旧第 2 条繰下)

(開館時間)

第 5 条 図書館の開館時間は、次のとおりとする。ただし、館長が必要と認めるときは、これを変更することができる。

市立図書館	午前 9 時 30 分から午後 7 時まで ただし、8 月については午前 9 時から午後 7 時まで
-------	---

(平 18 教委規則 2・旧第 3 条繰下, 平 22 教委規則 2・平 27 教委規則 9・一部改正)

(休館日)

第 6 条 図書館の休館日は、次の各号に定めるとおりとする。ただし、館長が必要と認めるときは臨時に休館することができる。

- (1) 1 月 1 日から 1 月 3 日まで及び 12 月 29 日から 12 月 31 日まで
- (2) 館内整理日(毎月第 3 水曜日。ただし、その日が国民の祝日に関する法律(昭和 23 年法律第 178 号)に規定する休日当たるときは、その日後の直近の休日でない日とする。)
- (3) 特別整理期間(年間 10 日以内)

2 館長は、前項ただし書きの規定により臨時休館日を定めるに当たっては、教育委員会教育長(以下「教育長」という。)の承認を得るものとする。

(平 18 教委規則 2・旧第 4 条繰下, 平 20 教委規則 16・平 22 教委規則 2・一部改正)

(入館者の心得)

第 7 条 入館者は、次の各号に掲げる事項を遵守しなければならない。

- (1) 所定の場所以外に図書資料を持ち出さないこと。
- (2) 館内においては、静粛にし、他人に迷惑をかけること。
- (3) 所定の場所以外で喫煙、飲食をしないこと。
- (4) その他館長が特に必要と認めたこと。

(平 18 教委規則 2・旧第 5 条繰下)

(入館の制限)

第 8 条 館長は、めいてい者その他館内の秩序を乱す行為のある者に対しては、入館を禁止し、又は退館させることができる。

(平 18 教委規則 2・旧第 6 条繰下)

(利用者の範囲)

第 9 条 図書館奉仕を受けることができる者は、市内に居住し、又は通勤若しくは通学する者とする。ただし、館長が特に必要と認めるときは、この限りでない。

(平 18 教委規則 2・旧第 7 条繰下)

(利用者の制限)

第 10 条 館長は、この規則の規定及び館長の指示に違反した者に対しては、図書、記録、視聴覚教育の資料その他必要な資料(以下「図書館資料」という。)及び館内の施設の利用を一時停止し、又は禁止することができる。

(平 18 教委規則 2・旧第 8 条繰下)

(損害の弁償)

第 11 条 利用者は、故意又は重大な過失により、図書館の施設、設備器具又は図書館資料を汚損、破損若しくは紛失したときは、現品又は相当の代価をもって弁償しなければならない。

(平 18 教委規則 2・旧第 9 条繰下)

第 2 節 個人貸出

(貸出の手続)

第 12 条 図書館資料(以下「図書等」という。)の貸出を受けようとする者は、図書館利用申込書を館長に提出し、その許可を受けなければならない。

2 館長は、前項に定める申込書を審査し、適当と認めたときは、貸出を受けようとする者に対して図書利用カード(以下「利用カード」という。)を交付するものとする。

(平 18 教委規則 2・旧第 10 条繰下)

(利用カードの取り扱い)

第 13 条 利用カードの取り扱いは、次の各号に定めるとおりとする。

(1) 利用カードを紛失したとき、又は住所等を変更したときは、速やかにその旨を館長に届けなければならない。

(2) 利用カードは、他人に譲渡し、又は貸与してはならない。

(3) 利用カードが登録者本人以外の者によって使用され、損害が生じた場合には、その責めは登録者本人に帰するものとする。

(4) 利用者の過失による利用カードの再発行は、利用者の実費負担とする。

(平 18 教委規則 2・旧第 11 条繰下)

(貸出冊数及び期間)

第 14 条 図書等の貸出冊数は、次のとおりとする。ただし、館長が特に必要と認めたときは、これを変更することができる。

資料名	数量	期間	備考
図書	1 回に 8 冊以内	15 日以内	
録音映像(ビデオテープ, DVD, CD)	1 回に 2 点以内	8 日以内	映像資料は著作権処理済みのもの
雑誌	1 回に 2 冊以内	15 日以内	新刊は不可
その他の資料	館長指定	館長指定	

(平 18 教委規則 2・旧第 12 条繰下)

(図書等の返却)

第 15 条 館長は、図書等を貸出期間内に返却しなかった者に対し、その状況により一定期間貸出を停止することができる。

2 図書等の貸出期限後、引き続き利用しようとする者は、館長の承認を受けなければならない

ない。ただし、継続利用の期間は、返却期日から 15 日間を限度とする。

(平 18 教委規則 2・旧第 13 条繰下)

(館外貸出の制限)

第 16 条 特に貴重な図書等，その他館長が特に指定した図書等は，館外貸出を行わないものとする。

(平 18 教委規則 2・旧第 14 条繰下)

第 3 節 団体貸出

(団体貸出の対象及び手続き)

第 17 条 館長は，図書館の目的を達成するため適当と認めた団体(市内の官公署，学校，事業所，社会教育関係団体等をいう。以下同じ。)に対して，図書等を貸し出すことができる。

2 前項の団体で図書等の貸出を受けようとする者は，あらかじめ団体利用申込書を館長に提出して，利用カードの交付を受け，これにより申し込まなければならない。

(平 18 教委規則 2・旧第 15 条繰下)

(貸出冊数及び期間)

第 18 条 団体への貸出冊数は，1 件につき 500 冊以内とし，貸出期間は 1 ヶ月以内とする。

なお，貸出冊数は児童，生徒，学生，その他所属する団体等の人数とする。ただし，館長が特に認めたときは，この限りでない。

(平 18 教委規則 2・旧第 16 条繰下)

(準用規定)

第 19 条 団体貸出における利用カードの取り扱い，図書の貸出制限及び図書の返却については，第 13 条，第 15 条及び第 16 条の規定を準用する。

(平 18 教委規則 2・旧第 17 条繰下・一部改正)

第 4 節 配送貸出

(貸出の手続き)

第 20 条 配送により図書等の貸出を受けようとする者は，次の各号に掲げる者で配送貸出登録をした者とする。

(1) 身体障害者福祉法(昭和 24 年法律第 283 号)第 15 条に規定する身体障害者手帳(以下「身体障害者手帳」という。)の交付を受けている者で障害 1 級から 4 級までの者とし，肢体不自由下肢障害者においては，1 級から 6 級までの者とする。ただし，配送による以外に図書館利用が困難と館長が認めた者。

(2) 前号に準じる者で配送による以外に図書館利用が困難と館長が認めた者。

2 配送により図書等の貸出を受けようとする者は，配送貸出申込書を館長に提出し，その許可を受けなければならない。

3 館長は，前項に定める申込書を審査し，適当と認めたときは利用カードを交付するものとする。ただし，必要に応じ，身体障害者手帳を確認するものとする。

(平 18 教委規則 2・旧第 18 条繰下)

(図書等の貸出冊数及び期間)

第 21 条 図書等の貸出は、貸出冊数を第 14 条第 1 項と同冊数(録音テープ図書にあっては図書 8 冊に相当する巻数)以内とし、貸出期間は 1 ヶ月以内とする。

(平 18 教委規則 2・旧第 19 条繰下・一部改正)

第 5 節 図書館施設及び設備の利用

(利用の手続き)

第 22 条 条例第 5 条第 1 項の規定に基づき、図書館施設及び次の設備を利用しようとする者は、あらかじめ図書館施設(設備)利用申請書を館長に提出し、承認を受けなければならない。ただし、図書館施設の個人利用に関しては、許可しないものとする。

2 前項の利用の申込開始は、利用日前 30 日とする。

3 館長は、第 1 項の申請書を審査し、適当と認めるときは、図書館施設(設備)利用許可書を交付するものとする。

4 館長は、前項の許可書を交付する際に、条件を付することができる。

(平 18 教委規則 2・旧第 20 条繰下・一部改正、平 21 教委規則 8・一部改正)

(利用の不承認)

第 23 条 館長は、次の各号の 1 に該当するときは、図書館施設及び設備利用の承認をしないものとする。

(1) 営利を目的とする利用であると認められるとき。

(2) 特定の政党又は宗派の宣伝に利用されると認められるとき。

(3) 公の秩序又は風紀を乱すおそれがあると認められるとき。

(4) 集团的に又は常習的に暴力的不法行為を行うおそれがある組織の利益になると認められるとき。

(5) その他管理及び運営上に支障があると認めるとき。

(平 20 教委規則 4・全改)

(利用の制限)

第 24 条 館長は、次の各号の 1 に該当すると認められるときは、利用条件を変更し、又は利用を停止し、若しくは利用の許可を取り消すことができる。

(1) 利用者がこの規則の規定に違反したとき。

(2) 利用目的が承認時と異なったとき。

(3) 風紀を害し秩序を乱す行為があったとき。

(4) 災害その他の事故により図書館施設及び設備が使用不可になったとき。

(5) 使用に関して係員の指示に違反し、又は使用上遵守すべき事項に違反する行為をしたとき。

(6) 館長が図書館運営上特に必要と認めるとき。

(平 18 教委規則 2・旧第 22 条繰下)

(利用時間)

第 25 条 図書館施設及び設備の利用時間は、図書館の開館時間内の午前 10 時から午後 5 時以内とする。ただし、館長が特に必要と認めるときは、この限りでない。

(平 18 教委規則 2・旧第 23 条繰下)

(使用料の減免)

第 26 条 条例第 6 条の規定に基づき、使用料の減免の範囲及び減免の割合は、次の各号のとおりとする。

(1) 市が使用するとき 免除

(2) 学校教育法(昭和 22 年法律第 26 号)第 1 条に規定する市内の学校が使用するとき

免除

(3) 社会教育法第 10 条に規定する市内の社会教育関係団体が使用するとき 免除

(4) 官公署又は市内に事務所を有する公共団体が使用するとき 1/2

(5) 市内に住所を有する個人、団体が使用するとき 1/2

(6) その他特に館長が必要と認めるとき 割合

2 前項において使用料の減免を受けようとする者は、図書館使用料減免申請書を提出しなければならない。

(平 18 教委規則 2・旧第 24 条繰下・一部改正, 平 21 教委規則 8・一部改正)

(複写の許可及び費用)

第 27 条 図書館資料を複写しようとする者は、複写申込書を提出し、館長の許可を受けなければならない。

2 前項の規定により許可を受けた者は、当該複写に要する費用を負担しなければならない。

(平 18 教委規則 2・旧第 25 条繰下・一部改正, 平 21 教委規則 7・一部改正)

第 4 章 図書館資料の寄贈及び寄託

(平 18 教委規則 2・旧第 3 章繰下)

(寄贈又は寄託)

第 28 条 図書館は、図書資料の寄贈又は寄託を受けたときは、他の図書館資料と同様の取り扱いにより、一般の利用に供することができる。

2 図書館は、寄託された図書館資料をやむを得ない事由により滅失若しくは紛失し、汚損し、又は破損したときは、その責めを負わない。

(平 18 教委規則 2・旧第 26 条繰下)

(寄贈及び寄託の手続き)

第 29 条 図書館に図書館資料を寄贈又は寄託しようとする者は、図書館資料寄贈(寄託)申込書を提出し、館長の承認を得て、現品を提供するものとする。

2 図書館は、受贈又は受託した図書館資料について図書館資料受贈(受託)証を発行するものとする。

3 寄贈又は寄託に要する経費は、寄贈者又は寄託者の負担とする。ただし、館長が適当と

認めるときは、その経費の一部又は全部を市が負担する。

(平 18 教委規則 2・旧第 27 条繰下)

第 5 章 雑則

(平 18 教委規則 2・旧第 4 章繰下)

(報告)

第 30 条 館長は、各月の事業計画及びその実績報告を教育長に提出しなければならない。

(平 18 教委規則 2・旧第 28 条繰下)

(事務の処理等)

第 31 条 図書館における事務の処理、職員の服務等については、教育委員会事務局の取り扱いの例による。

(平 18 教委規則 2・旧第 29 条繰下)

(委任)

第 32 条 この規則に定めるもののほか、必要な事項は、教育長の承認を得て館長が別に定める。

(平 18 教委規則 2・旧第 30 条繰下)

附 則

この規則は、公布の日から施行する。

附 則(平成 18 年 3 月 24 日教委規則第 2 号)

この規則は、平成 18 年 4 月 1 日から施行する。

附 則(平成 20 年 2 月 25 日教委規則第 4 号)

この規則は、公布の日から施行する。

附 則(平成 20 年 8 月 22 日教委規則第 16 号)

この規則は、平成 20 年 10 月 1 日から施行する。

附 則(平成 21 年 4 月 24 日教委規則第 7 号)

この規則は、公布の日から施行し、平成 21 年 4 月 1 日から適用する。

附 則(平成 21 年 9 月 30 日教委規則第 8 号)

この規則は、公布の日から施行する。

附 則(平成 22 年 3 月 25 日教委規則第 2 号)

この規則は、平成 22 年 4 月 1 日から施行する。

附 則(平成 28 年 2 月 25 日教委規則第 4 号)

この規則は、平成 28 年 4 月 1 日から施行する。

別表第1(第18条関係)

(平18教委規則2・旧別表第1繰下・一部改正, 平21教委規則7・旧別表第3繰上)

登録人数	貸出冊数
0～100	100
101～150	150
151～200	200
201～250	250
251～300	300
301～350	350
351～400	400
401～450	450
451～500	500

別表第2(第27条関係)

(平18教委規則2・旧別表第2繰下・一部改正, 平21教委規則7・旧別表第4繰上, 平28
教委規則4・一部改正)

複写の種類	費用(1枚当たり)
単色黒刷	A3サイズまで10円
フルカラー刷	A3サイズまで50円

潮来市立図書館資料収集要綱

(趣旨)

第1条 この要綱は、潮来市立図書館管理運営規則（平成17年教育委員会規則第8号）第4条に規定する事業を十分かつ円滑に運営するため、潮来市立図書館における資料の収集に関して必要な事項を定めるものとする。

(基本方針)

第2条 公立図書館は、住民の「知る自由」を社会的に保障する機関である。利用者の要求及び社会的動向等が十分に反映されるよう配慮して、利用者の学習、文化、教養、調査研究、実用及びレクリエーション等に資する資料を幅広く収集するものとする。

2 資料の収集にあたっては、著者の思想的立場、人種、国籍及び言語等を理由としてその資料を排除することなく公平で自由な幅広い視野をもって行うものとする。

(収集資料の種類)

第3条 収集する資料の種類は、次の各号に掲げるとおりとする。

- (1) 図書（一般図書・参考図書・児童図書・洋書）
- (2) 逐次刊行物（新聞・雑誌・その他）
- (3) 官公庁出版物
- (4) 地域資料
- (5) 視聴覚資料（DVD・ビデオカセット・CD・レコード・カセットテープ・その他）
- (6) 障害者用資料（点字資料・録音資料・大型活字本・拡大写本・その他）
- (7) その他（マイクロフィルム・その他）

(資料収集の範囲)

第4条 収集する資料の範囲は、全分野にわたり、基本的、入門的なものから専門的なものまで幅広く収集するものとする。

2 収集する資料は、原則として国内で発行及び制作されている資料とする。ただし、必要に応じて、国外で発行及び制作されている資料も収集するものとする。

(資料別収集方針)

第5条 資料の種類別収集方針は、次の各号に掲げるとおりとする。

(1) 図書

- ① 一般図書は、利用者の学習、教養、実用及びレクリエーション等に資するため、基本的、入門的な図書その他、必要に応じて専門的な図書まで幅広く収集するものとする。ただし、極めて高度な専門書、学術書、学習参考書、各種試験問題集及びテキスト類は原則として収集しない。
- ② 参考図書は、利用者の一般的な調査研究のために必要な辞典、事典、年鑑、名鑑、目録、書誌及び地図等幅広く収集するものとする。
- ③ 児童図書は、児童が読書の楽しみを発見し、読書習慣の形成と継続に役立つ資料及び調査研究のための資料を幅広く収集するものとする。

- ④ 他言語資料は、学習、教養、調査研究及び他文化サービスにも応えられるような言語に留意して収集するものとする。
- (2) 逐次刊行物
- ① 新聞は、国内発行の主要全国紙を中心に、児童及び青少年向けのものも含めて収集する。専門紙、機関紙などについては、利用度に応じて収集するものとする
 - ② 雑誌は、国内発行の各分野における基本的な雑誌を中心に、児童及び青少年向けのものも含めて収集する。なお、専門雑誌及び娯楽雑誌などについては、利用度に応じて収集するものとする。ただし、漫画雑誌は、原則として収集しないものとする
 - ③ 宗教及び政党の機関誌及び新聞は、偏らないように配慮し、選択的に収集することとし、収集方法は、寄贈資料を収集するものとする。
 - ④ 年鑑、年報及び白書等は、一般図書及び参考図書に準じて収集するものとする。
- (3) 官公庁出版物
- ① 政府諸機関が発行する資料については、主要なものを収集するものとする。
 - ② 地方公共団体その他公的機関が発行する資料は、必要度の高いものを収集するものとする。
- (4) 地域資料
- ① 潮来市に関する資料は、周辺地域一帯を含めた地域の歴史、地誌、民俗、芸術、文化及び産業等を記録した資料を収集する。図書、新聞、雑誌、行政資料、パンフレット、地図、写真など可能な限り収集するものとする。
 - ② 茨城県及び県内市町村に関する資料は、行政資料、歴史的資料及び潮来市に特に関係ある貴重な資料を中心に収集するものとする。
- (5) 視聴覚資料
- ① 趣味・教養及び学習、実用等に資するため、録音資料としてCD（コンパクトディスク）、映像資料としてDVD（デジタル ヴァサトル ディスク）を中心に収集するものとする。
 - ② カセットテープ、ビデオテープ、スライド等は、必要に応じて収集するものとする。
- (6) 障害者サービス資料
- ① 図書館利用に障害のある人たちへのサービスのため、録音図書、大活字本及び点字資料、さわる絵本等を収集するものとする。
- (7) その他
- マイクロフィルム及び電子出版資料、パンフレット等は、必要に応じて収集するものとする。
- (収集から除外する資料)
- 第6条 資料収集から除外する資料は、次の各号に掲げるとおりとする。
- (1) 個人を中傷し、またはプライバシーを侵害する内容のもの。
 - (2) 内容が不健全または低俗な図書で資料的価値に乏しいもの。
 - (3) 公序良俗に反し、或いは犯罪を助長するもの。

- (4) 学習参考書、受験参考書、各種試験問題集。
- (5) 企業、団体等の宣伝傾向が著しく、資料的価値に乏しいもの。

(収集資料の選択)

第7条 資料収集の選択は、次の各号に掲げるとおりとする。

- (1) この資料収集方針に基づき、収集資料の選択を行うものとする。
- (2) 館長は、前号の選択の結果に基づき、収集資料を決定するものとする。

(収集の方法及び受入れ)

第8条 資料の収集方法は、購入を原則とするが、寄贈、寄託、編入、交換、製作及び再取得等の手段をを十分に活用する。この場合においても、この方針に定める基準を適用する。

(委任)

第9条 この要綱に定めるもののほか、資料収集に関する事項については、館長が別に定める。

附則

この方針は、平成21年4月1日から施行する。

潮来市立図書館資料の除籍及び処理に関する要綱

(趣旨)

第1条 この要綱は、潮来市立図書館管理運営規則（平成17年教育委員会規則第8号）第4条に規定する事業を円滑に運営するため、潮来市立図書館（以下『図書館』という）における資料の除籍に関して必要な事項を定めるものとする。

(基本方針)

第2条 図書館において、利用価値を失った資料を除籍することにより、書架の合理的な利用を図るとともに、常に質の高い新鮮な資料構成を維持するための資料の更新を行なう。
2 長期間にわたり所在を確認できない資料を除籍扱いすることにより、現存する資料を正確に把握するとともに、必要な資料の補充を行い適正な資料構成の維持に努める。

(除籍の対象資料及び基準)

第3条 除籍の対象となる資料及びその基準は、次の各号に掲げるとおりとする。但し、第2号ア、イの規程に該当する資料を除籍した場合において、当該資料を発見したときは、再取得したものとみなし、潮来市立図書館資料収集要綱第8条第1項に規定する収集の方法及び受入れの手続きを行うものとする。

(1) 不用資料

- ア 破損、汚損が著しく、補修が不可能又は補修する資料的価値がないと認められたもの。
- イ 時間の経過によって、内容が古くなり、資料的価値がないと認められたもの。
- ウ 時間の経過によって、利用の可能性が低下し資料的価値がないと認められたもの。
- エ 新版、改訂版又は同類資料の入手によって、代替可能となった既存資料。

(2) 亡失資料

- ア 資料点検の結果、所蔵不明となった資料で3年以上調査をしてもなお不明なもの。
- イ 貸出資料のうち、督促等の努力にもかかわらず3年以上回収不能なもの。
- ウ 利用者が汚損や破損又は紛失した資料で、やむを得ない事情により現品での弁償が不可能なもの。
- エ 不可抗力による災害、その他の事故によるもの。

(3) 管理

- ア 既に登録されている資料で分冊又は合冊により数量更生したもの。
- イ 潮来市の他機関へ保管転換するもの。
- ウ その他、館長が特に認めたもの。

(除籍資料の範囲)

第4条 除籍の範囲は、次の各号に掲げるとおりとする。

- (1) 特別な定めのある資料は、不用資料の選定対象から除外する。
- (2) 郷土資料、行政資料及び絶版等の理由によって、収集困難で特に資料的価値がある資料は、不用資料の選定対象から除外する。

- (3) その他、館長が特に認めた資料は、不用資料の選定対象から除外する。
- 2 前項の資料であっても、亡失資料となったものは除籍の対象とする。

(除籍の決定)

第5条 除籍の決定は、次の各号に掲げるとおりとする。

- (1) 司書は、除籍基準に基づき、除籍資料の選定を行うものとする。
- (2) 館長は、前号の選定の結果に基づき、除籍資料を決定するものとする。

(除籍資料の廃棄処理)

第6条 廃棄が承認された資料は、原簿に記録するとともに。当該資料に廃棄押印後に廃棄を行う。但し、所在不明及び管理更新の場合は、原簿に記録するだけとする。

(除籍資料の譲与)

第7条 館長は除籍を決定した不用資料のうち、再利用可能な資料は、必要に応じて他の図書館及び公共的団体等に譲与することができる。

(譲与の手続き)

第8条 前条第1項の規定により譲与するときは、次の各号に掲げる施設等に譲与するものとする。

- (1) 潮来市が設置している施設。
- (2) 潮来市内で活動する読書団体又は読書ボランティア団体。
- (3) 潮来市内に存する公共団体。
- (4) 潮来市立図書館に利用者登録をしている者、又は潮来市に住所を有する者。

2 譲与するときは、あらかじめ関係団体及び市民に周知するものとする。

(譲与を受ける遵守事項)

第9条 除籍した資料の譲与を受けたものは、次の各号に掲げる事項を遵守しなければならない。

- (1) 譲り受けた資料は、古書店等に譲渡しないこと。
- (2) 施設又は団体等において譲り受けた資料は、施設の利用者又は団体構成員の読書のために、個人において譲り受けた資料は、当該個人の読書のために利用すること。
- (3) 譲り受けた資料が、破損、汚損等により利用できなくなったときは、資源ごみとして取り扱うこと。

(委任)

第10条 この要綱に定めるもののほか、図書館における資料の除籍に関し、必要な事項は、館長が別に定める。

附則

この方針は、平成21年4月1日から施行する。

潮来市立図書館長規定

潮来市立図書館所蔵資料の保存年数（閉架保存基準及び除籍処理基準）

（１）図書資料

種別	分類	中分類	保存年数
一般図書 青少年図書 (ユース)	総記（０類）		１５年
		・ソフトウェア、情報科学	１０年
	哲学（１類）		１５年
	歴史（２類）	・日本史、世界史、文化史全般	１５年
		・地理、地誌、紀行 (ガイドブック)	１０年
	社会科学（３類）		１５年
		・法律、経済、財政、社会	１０年
	自然科学（４類）		１５年
		・医学（疾患別図書、治療関連図書）	１０年
	技術・工学（５類）		１５年
		・通信工学、電子通信（インターネット関連）	１０年
	産業（６類）		１５年
		・商業	１０年
芸術（７類）		１５年	
言語（８類）		１５年	
文学（９類）		１５年	
児童図書	知識・調べ物		１０年
	絵本		１５年
	紙芝居		１５年
	読み物		１５年
参考図書			永年保存
郷土資料			永年保存
行政資料			永年保存
点字・大活字図書			１５年

※一般図書、児童図書において、時代の経過とともに内容が古くなっても、その分野の学習・研究をするうえで基本的な資料であると認められるものは永年保存とする。

(2) 新聞

新聞名	保存年数
茨城新聞	永年
常陽新聞	永年
産経新聞	3年
週刊読書人	3年
図書新聞	3年
朝日新聞	3年
東京新聞	3年
読売新聞	3年
日刊工業新聞	3年
日経ヴェリタス	3年
日経産業新聞	3年
日経流通新聞	3年
日本経済新聞	3年
日本農業新聞	3年
毎日小学生新聞	3年
毎日新聞	3年
サンケイスポーツ	1年
ジャパントイムス	1年
スポーツニッポン	1年
スポーツ報知	1年
日刊スポーツ	1年

新聞名 (地域新聞)	保存年数
エリート情報	永年
茨城朝日	永年
まいいばらき	永年
よみうりタウンニュース	永年
マイタウン21	永年

(3) 雑誌 (逐次刊行物)

種類	保存年数
こどものざっし	3年
ファッション・女性	2年
育児	3年
家庭	2年
料理	2年
健康・医学	3年
生活	2年
建築・デザイン	3年
園芸	3年
エンタテイメント	2年
ペット	2年
文学・文芸	3年
旅行・アウトドア	2年
歴史	3年
図書館	永年保存
行政	永年保存
教育・福祉	永年保存
法律	永年保存
経済・ビジネス	3年
週刊誌	2年
月刊誌	2年
山岳	2年
趣味 (芸術)	3年
趣味 (つり)	2年
趣味 (乗り物)	2年
趣味 (スポーツ)	2年
サイエンス	3年
パソコン	3年
男性誌	2年



潮来市立図書館概要 2019年度

令和元年（2019年）7月発行／編集・発行 潮来市立図書館

〒311-2436 潮来市牛堀289
TEL : 0299-80-3311
FAX : 0299-64-5880
E-mail : lib@itako.ed.jp
URL : <https://lib.itako.jp/> (パソコン)
<https://lib.itako.ed.jp/i/ihome.html> (携帯)

