

平成29年度

潮来市立図書館概要

ITAKO PUBLIC LIBRARY



目 次

1. 潮来市の概況-----	1
・位置と地勢 ・潮来市の沿革	
2. 図書館の紹介	
2-1. 沿革-----	2
2-2. 施設の概要-----	5
2-3. 施設部門別面積・座席数・書架収容力・施設案内図-----	8
3. 運営方針	
3-1. 基本方針-----	1 1
3-2. サービスの基本原則-----	1 1
3-3. 館運営の目標-----	1 1
3-4. 資料収集方針-----	1 3
4. 業務概要	
4-1. 図書館の運営形態-----	1 8
4-2. 平成28年度事業実績（サービス内容）-----	1 9
5. 利用案内-----	4 4
6. 平成28年度評価（指標）・予算（収支実績）・各種統計	
6-1. 図書館運営費の推移-----	4 6
6-2. 平成27年度図書館収支実績-----	4 6
6-3. 主な利用統計-----	4 8
6-4. 統計による評価-----	4 8
6-5. 年度別利用統計・登録者統計・利用者別貸出統計-----	4 9
7. 所蔵資料（蔵書構成）	
7-1. 分類別図書構成-----	5 2
7-2. 視聴覚資料-----	5 2
7-3. 所蔵雑誌・新聞一覧-----	5 3
8. 平成28年度 事業実績-----	5 6
9. 平成29年度 事業計画-----	5 7
10. 公民館図書室-----	5 8
・公民館図書室案内 ・市立図書館、公民館図書室相互連携事業案内	
(資料編)	
・潮来市立図書館の設置及び管理に関する条例-----	1
・潮来市立図書館管理運営規則-----	4
・潮来市立図書館資料収集要綱-----	1 2
・潮来市立図書館資料の除籍及び処理に関する要綱-----	1 5

1. 潮来市の概況

■位置と地勢

潮来市は茨城県東南部に位置し、北は行方市、南は神栖市、東は鹿嶋市、西は千葉県香取市に面しています。位置は、おおむね東経 140° 30′ から 140° 36′ で、北緯 35° 54′ から 35° 59′ にあり、面積は、71.41k m²です。

東西が約 12km、南北が 13km にあり、北部には海拔約 30m から 40m の行方台地が南北に続いています。東部は北浦に面し、西部は霞ヶ浦と常陸利根川、南部は外浪逆浦というように、水辺に囲まれた自然豊かなまちです。

気候は、四季を通じて穏やかで、夏涼しく冬穏やかな海洋性の気候となっています。

(※平成 21 年 3 月 10 日付け総務省告示第 120 号により、霞ヶ浦、北浦及び鰐川の水面境界が確定し、本市の面積が 68.35k m²から 71.41k m²に変更となりました。)



■潮来市の沿革

明治 4 年の廃藩置県によって現在の茨城県内に 15 の県ができ、水戸藩から新治県の所管となりました。明治 8 年には、茨城県、新治県と千葉県の一部が統合されて茨城県ができ、同 11 年には行方郡となりました。明治 22 年の町村制実施により、潮来村が大洲村と合併して潮来町として発足し、牛堀、永山、堀之内、茂木、清水の各村を大字とした香澄村と、島須、上戸の両村をそれぞれ大字とした八代村が組織されました。

その後、農地改革、戦後の経済復興を経て、昭和 28 年の町村合併促進法に基づき、昭和 30 年に潮来町、津知村、延方村、大生原村の 1 町 3 村が合併して潮来町が誕生し、香澄村、八代村の両村が合併して牛堀村となり、さらに同年町制が施行されて牛堀町となりました。そして、平成 13 年 4 月 1 日、潮来町と牛堀町が合併して新潮来町となり、同日付けで市制を施行し、潮来市となりました。



2. 潮来市立図書館の紹介

2-1. 沿革

平成13年 4月 1日 潮来市誕生。(潮来町と牛堀町が合併)

[茨城県新市町村づくり支援事業の検討経緯(平成9年2月潮来・牛堀広域事務研究会～)]

合併協議会や公共施設整備検討委員会、庁舎検討委員会などの市民参画の中で、美術館構想や新庁舎を複合した文化ホール事業などと共に検討が進められ、最終的には、意向調査等における市民要望の高さ、小学校跡地の有効利用、さらには牛堀地区市街地の活性化などから図書館に決定された。

平成15年	6月 3日	合併記念事業として図書館建設を正式決定。
	11月28日	「潮来市立図書館整備委員会」設置。
平成16年	3月25日	『潮来市立図書館基本計画』の策定。
	5月 8日	基本・実施設計に着手。
	12月24日	建設工事に着手。(起工式)
	12月28日	「潮来市立図書館資料選定委員会」設置。
平成17年	11月30日	建設工事完了。
	12月12日	潮来市立図書館の設置及び管理に関する条例の制定。
	12月22日	潮来市立図書館管理運営規則の制定。 潮来市立図書館協議会設置。
平成18年	3月15日	開館準備のため事務室使用開始。
	4月 1日	名誉館長 海老沢勝二就任。 奉仕サービス等の一部業務を委託。
	5月23日	開館記念式典を挙行。
	5月27日	開館。(県内52番目の図書館として利用開始)
	9月23日	貸出冊数10万冊達成。
平成19年	4月21日～	開館1周年‘図書館に集まろう月間‘開始。
	5月31日	
	7月20日～	‘夏休み読書月間‘開始。
	8月31日	
	12月 1日	茨城県まちづくりグリーンリボン賞を受賞する。
	12月11日	『潮来市立図書館概要』(年度版)の発行開始。
平成20年	2月25日	潮来市立図書館管理運営規則の一部改正
	3月13日	貸出冊数50万冊達成。
	5月 1日	中期的図書資料収集方針を策定。
	6月 1日	ホームページを更新。
	7月 4日	地区公民館図書室の分館機能に向けた整備を開始。併せて図書室ごとの資料収集および保存、除籍方針を策定する。(牛堀公民館図書室は廃止)
	7月31日	第24回日本図書館協会建築賞を受賞する。
	8月 8日	エルネット放送(文科省教育情報通信ネットワーク)を試験的に提供。

	8月22日	潮来市立図書館管理運営規則の一部改正。
	8月23日	ビジネス・生活情報支援コーナーの設置。
	9月26日	潮来市子ども読書活動推進計画策定委員会の設置。
平成21年	10月1日	定期休館日（月曜日）の祝日開館を開始する。
	3月25日	潮来市立図書館資料収集要綱並びに資料の除籍及び処理に関する要綱の制定。
	4月1日	潮来市立図書館管理運営規則の一部改正。
	7月	潮来市立図書館指定管理者選定委員会設置要綱制定。 潮来市立図書館の指定管理者導入に伴う管理運営方針提出。
	9月	潮来市立図書館の設置及び管理に関する条例の一部改正。 潮来市立図書館管理運営規則の一部改正。 貸出冊数100万冊達成。
平成22年	10月	地区公民館図書室との相互貸借事業開始。
	12月	潮来市立図書館友の会（ボランティア）の設立。
	3月	潮来市立図書館管理運営規則の一部改正。
	4月	指定管理者制度導入。 郷土資料の特別コーナーとして「鹿島アントラーズコーナー」を設置。
	7月	地区公民館図書室への巡回貸出事業を開始。
	8月	学校図書支援事業として担当者向けに修理修繕研修を実施。 学校への定期的な団体貸出を開始。
	9月	図書館交流事業として川崎市と観光PR展を開催。
	11月	図書館交流事業として新潟市と観光PR展を開催。
平成23年	1月	学校図書支援事業として図書管理用システムの提供をする。 市内学校を対象に巡回貸出事業の提案と説明を行う。
	2月	文学イベントとして「絵本作家のぶみさんと遊ぼう」を開催。
	3月	学校図書支援事業として巡回貸出のための専用資料を購入。 東日本大震災の影響により3月11日～4月10日まで臨時休館した。
	4月	4月11日、図書館再開。開館時間を午前10時～午後5時とした。 利用できるスペースは書架スペースの1階のみとした。
	5月	開館時間を午前10時～午後6時とし、全館利用可能とした。 図書館子どもだより「スマイル」刊行開始。
	5月～6月	図書館交流事業として「全国あやめサミット in 図書館」を開催。
	8月	図書館ホームページにて雑誌記事新着速報を公開。
	9月	市内小学校・中学校への学校巡回貸出事業を開始。
	10月	開館時間を通常通り午前10時～午後7時とした。
	平成24年	1月
3月		潮来市郷土の先人・宮本茶村150年祭記念企画展を開催。
4月		「図書館デビュー」事業を開催。（小学1年生に読書ノートを配布）
5月		第1期子ども司書講座を開講。（年10回講座）
6月		「ミステリーバッグ」事業を開催。（年4回開催）

	7月	「図書館川柳」事業を開催。
	8月	就職無料相談会事業を開始。(毎月第4水曜日開催) 起業経営無料相談会事業を開始。(毎月第4日曜日開催)
	10月	「図書館でハロウィンパーティー」事業を開催。
	11月	「雑誌スポンサー」事業を開始。
	12月	潮来市立図書館こどものページ(ホームページ)を新規開設。
平成25年	4月	読書推進事業の一環として市内小学1, 2, 3年生に読書ノート配布
	5月	平成25年度第2期子ども司書講座開講(年10回講座)
	6月	ビジネス支援事業「就活スキルアップセミナー」開催(年4回)
	7月	ナクソスミュージックライブラリーの提供開始
	8月	「本とあそぼう 全国訪問おはなし隊」開催(講談社事業)
平成26年	2月	「ゆうぞうお兄さんの絵本ライブ」開催(元NHK歌のお兄さん)
	3月	消費生活講座「安全安心くらしのセミナー」開催
	4月	読書推進事業の一環として市内小学1, 2, 3年生に読書ノート配布
	5月	平成26年度潮来市立図書館まつり開催 平成26年度第3期子ども司書講座開講(年10回講座) お悩み解決! ビジネスセミナー開催(年3回)
	7月	POPコンテスト開催
	8月	学校図書館支援事業の一環として担当者向けのブックコート講習開催。学校図書館用システムの製作と提供。 清真学園高等学校中学校との共催による「サイエンスラボ in 図書館」を開催 茨城県立歴史館共催事業「勾玉づくり体験」開催
	10月	市役所庁内への図書巡回貸出事業を開始 図書館システム・ハードウェア機器を更新 図書館でハロウィンパーティー開催
	11月	現代美術作家大村雪乃氏による丸シールアートワークショップ開催 ミステリーバッグイベント開催(年4回) 総務省、経済産業省認定特別創業支援事業として「起業ビジネスプラン塾」開催
平成27年	4月	開館時間を午前9時30分に変更 読書推進事業の一環として市内小学1, 2, 3年生に読書ノート配布
	5月	平成27年度潮来市立図書館まつり開催 平成27年度第4期子ども司書講座開講(年10回講座)
	6月	CINII 公共図書館データベースの提供開始 学校図書館整備運営支援事業を開始 マイナンバーセミナー開催 茨城県立歴史館共催事業「落款づくり体験」開催
	8月	夏休み期間(8月)のみ開館時間を午前9時に変更 ローズウィンドウによるオリジナルしおり作り講座開催

		相続税対策セミナー開催
	9月	OverDriveによる電子図書館サービスの提供を開始
		第3回POPコンテンツ開催
	10月	システム（日本電子計算/Linus）をクラウド型システムへ移行 クラウド型システム移行に伴いWEBサービスの新サービス提供
	12月	消費者行政関連事業として介護予防講座開催
平成28年	1月	茨城県立歴史館共催事業「勾玉づくり体験」開催
	2月	オリジナルカレンダー作り講座開催
	3月	生涯学習講座として小説家・額賀滯氏による文学講演会開催 潮来市内小中学校図書館に学校図書館システムおよび管理パソコン を提供、運用開始。
	4月	読書推進事業の一環として市内小学1, 2, 3年生に読書ノート配布
	5月	潮来市立図書館開館10周年 平成28年度潮来市立図書館まつり開催 平成28年度第5期子ども司書講座開講（年8回講座） ミステリーバッグイベント開催（年4回）
	6月	大人のための職場体験を開催（図書館10周年記念事業）
	7月	音楽制作講座（DTM講座）開催（図書館10周年記念事業）
	8月	中江有里氏 文学講演会開催（図書館10周年記念事業） 株式会社メディアドゥ・楽天・図書館共催による電子図書館講座 開催（図書館10周年記念事業） 調べ学習支援 小中学生のための読書感想文講座開催
	9月	第4回POPコンテンツ開催
	10月	斉田季実治氏 生涯学習講演会開催（図書館10周年記念事業）
	11月	レゴ®ロボットで学ぶ、遊ぶ！プログラミング講座開催 （図書館10周年記念事業） 図書館で婚活イベント開催 茨城県立歴史館共催事業「落款づくり体験」開催

2-2. 施設の概要

1. 施設名称・規模等

- (1) 施設名：潮来市立図書館
- (2) 開館日：平成18年5月27日（土）
- (3) 位置：潮来市牛堀289番地
- (4) 電話番号：0299-80-3311 FAX：0299-64-5880 E-mail：lib@itako.ed.jp
- (5) ホームページ：https://lib.itako.ed.jp/（PC） https://lib.itako.ed.jp/i/ihome.html（携帯）
- (6) 施設規模

①総事業費	1,005,481千円
工事期間	平成16年12月～平成18年3月
②敷地面積	12,315㎡

- ③建築面積 2,585 m²
- ④延床面積 3,556 m²/利用スペース
(既存部分：2,255 m² ・ 増築部分：1,301 m²)
- ⑤構造 鉄筋コンクリート造一部鉄骨造 2階建
- ⑥収容可能数 186,000 冊
開架収容数 図書/96,000 冊・視聴覚資料/5,000 タイトル
閉架収容数 図書・視聴覚資料/90,000 冊
- ⑦駐車台数 91 台 (障害者用 3 台)、駐輪台数 30 台

(7)施設内容

(1 階)

1)開架・閲覧スペース《利用者に書籍や AV 資料などで情報や知識を提供する。》

- ①開架スペース(一般書・児童書・ユース〈青少年〉・郷土資料・新聞雑誌など)
- ②視聴覚ブース (視覚用ブース 6 台・CD 聴覚用 2 台)
- ③インターネットコーナー (データベース検索兼用)
 - ・デスクトップパソコン：7 台
 - ・ノートタイプパソコン：5 台 計 12 台
- ④サービスカウンター/貸出/返却/レファレンス (本の相談)
- ⑤乳児童用トイレ・多目的トイレ (オストメイト/ベビーベッド/ベビーチェア)
- ⑥授乳室兼対面朗読室
- ⑦自動貸出機 1 台、蔵書検索機 3 台、拡大読書機 1 台

2)導入・休憩スペース 《利用者へ図書館情報や身近な地域情報を提供する。》

- ①エントランスホール、休憩コーナー、自動販売機コーナー

3)管理・保存・整理スペース 《図書館の管理及び資料の整理・保存をする。》

- ①閉架書庫
- ②事務室・応接室・図書作業室
- ③スタッフラウンジ

(2 階)

4)集会・展示スペース《展示やイベントなどを通じて市民交流の場を提供する。》

- ①視聴覚室 (50 人利用可能)
- ②スタディールーム (学習室/70 人利用可能)
- ③ボランティア室兼お話の部屋、集会室：2 室
- ④多目的トイレ (ベビーベッド/ベビーチェア)・男女トイレ
- ⑤郷土史料展示室・郷土資料整理作業室・収蔵室

5)屋外スペース

- ①駐車場、駐輪場、風力発電設備
- ②憩いの場：ウッドデッキ、広場 (芝生)、中庭

2.施設の特徴

- (1)子ども向け・青少年向けの図書資料の充実を図った。
 - ・「潮来市子供読書活動推進計画」の実現と文字、活字文化の振興
- (2)既存棟に増築を施し、開架スペースを1階にまとめ、自然光を多く取入れ、開放的な空間とした。
- (3)書架は、棚板を自在性、互換性を持たせ、床に固定して耐震性能も確保した。
 - ・書架高も低めにして本を自由に手に取れる空間を確保した。
- (4)子ども達のため、「幼児童コーナー（フローリング床）」、「お話の部屋」、「児童用トイレ」を設置。
一般利用者には書架周囲に「アルコープ（読書席）」を設置した。机・イスは子ども用、大人用と使い易くした。
- (5)親子の利用者のため、「対面朗読室兼授乳室」や「オストメイト付き多目的トイレ」・「幼児トイレ」を設置した。
- (6)バリアフリーを重視した施設づくり
 - ・多目的トイレ3カ所（1階2カ所、2階1カ所）、通路幅、点字ブロック、エレベーター、段差のない室内、スロープの設置（高低差2.56m／全長22.3m／勾配率5.6%）、読書拡大器（鏡）や車いす・ベビーカーの常備。
- (7)生涯学習や子育て支援の場として郷土史料展示室、ボランティア室（兼お話の部屋）の設置、集会室2室を多目的に利用する。
- (8)ICタグシステムの採用（県内3例目）
 - ・カウンターの貸出を容易にし、無人自動貸出機の利用も可能にして、プライバシー保護も確保。
 - ・図書館の主幹的業務である「図書資料の選書」や「レファレンス（本の相談）」の充実につながり、利用者サービスの向上を図れる。
- (9)フリーアクセス工法の導入
 - ・効率的な暖冷房を行うため、床下空調を採用した。
 - ・コンピューターシステムや電気設備等を床下配線として修理や配線追加などを容易にできる。
- (10)屋外にエコエネルギー教材を兼ねて小型風力発電機（太陽光発電兼備の蓄電型）を設置して、発電した電力で外灯7基を点灯。

2-3. 潮来市立図書館施設部門別面積・利用者用座席数・利用者用書架収容力

部屋名及びスペース		面積 (㎡)	座席 (数・台数)	
1階	エントランスホール・休憩コーナー	121.7	12	
	開架閲覧・レファレンススペース	1,279.8	132	
	対面朗読室兼授乳スペース	13.7	2	
	事務スペース	79.1	8	
	作業スペース・荷解スペース	97.9	9	
	応接室	17.9	4	
	その他 (スタッフラウンジ・更衣室・倉庫等)	52.8	8	
	閉架書庫	346.5	0	
	設備関係諸室 (機械室・変電室)	118	0	
	1階共用スペース (廊下・倉庫・階段・WC等)	224.5	0	
1階部分延床面積		2,351.9	175	
2階	集会室1	56.4	20	
	集会室2	80.8	20	
	ボランティア室兼お話の部屋	61.2	8	
	学習コーナー・ギャラリー	331.4	72	
	視聴覚室	81.9	50	
	郷土資料展示室	285.5	0	
	作業・整理室	61	8	
	収蔵室	61	0	
	2階共用スペース (廊下・通路・倉庫・WC・テラス等)	168.1	0	
2階部分延床面積		1,187.3	178	
R階部分延床面積		16.6	0	
全 体 (延床面積)		3,556	353	
建 築 面 積		2,585	0	
敷 地 面 積		12,315	0	
屋外	駐車場(西側：利用者専用駐車場)	2,209	68	
	駐車場(南側：利用者専用駐車場)	544	23	
	駐輪場	60	30	
書架名		開架 (棚数)	閉架 (棚数)	計 (棚数)
書架棚数	普通書架	3,045	2,232	5,277
	うち参考図書	136	0	136
	うち郷土行政資料	100	0	100
	うち児童図書	559	0	559
	うち雑誌架	10	0	10
	うち新聞架	56	0	56
	積層書架/集密書架		0	0
	合 計	3,045	2,232	5,277

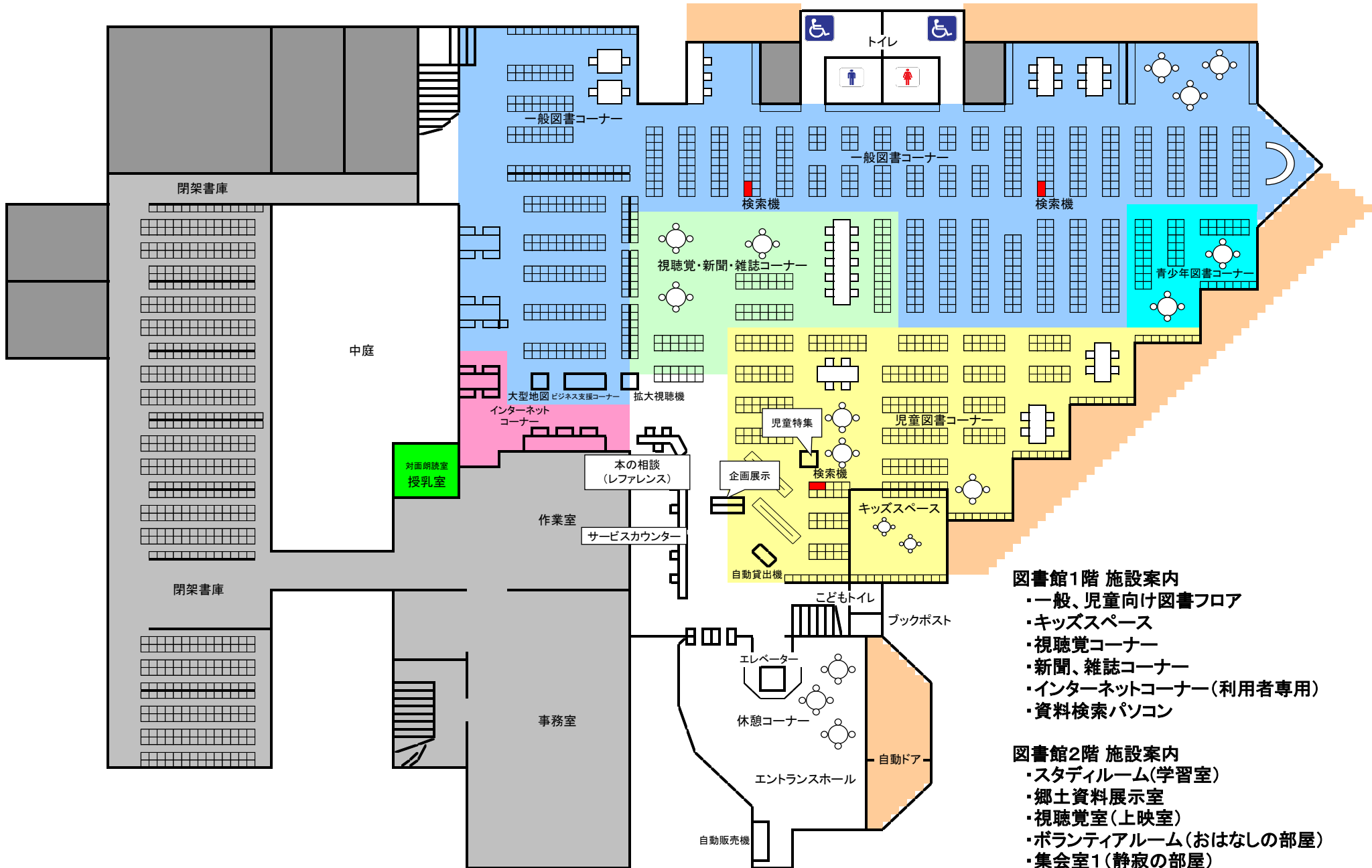

図書館1階 施設案内

- ・一般、児童向け図書フロア
- ・キッズスペース
- ・視聴覚コーナー
- ・新聞、雑誌コーナー
- ・インターネットコーナー(利用者専用)
- ・資料検索パソコン

図書館2階 施設案内

- ・スタディールーム(学習室)
- ・郷土資料展示室
- ・視聴覚室(上映室)
- ・ボランティアルーム(おはなしの部屋)
- ・集会室1(静寂の部屋)

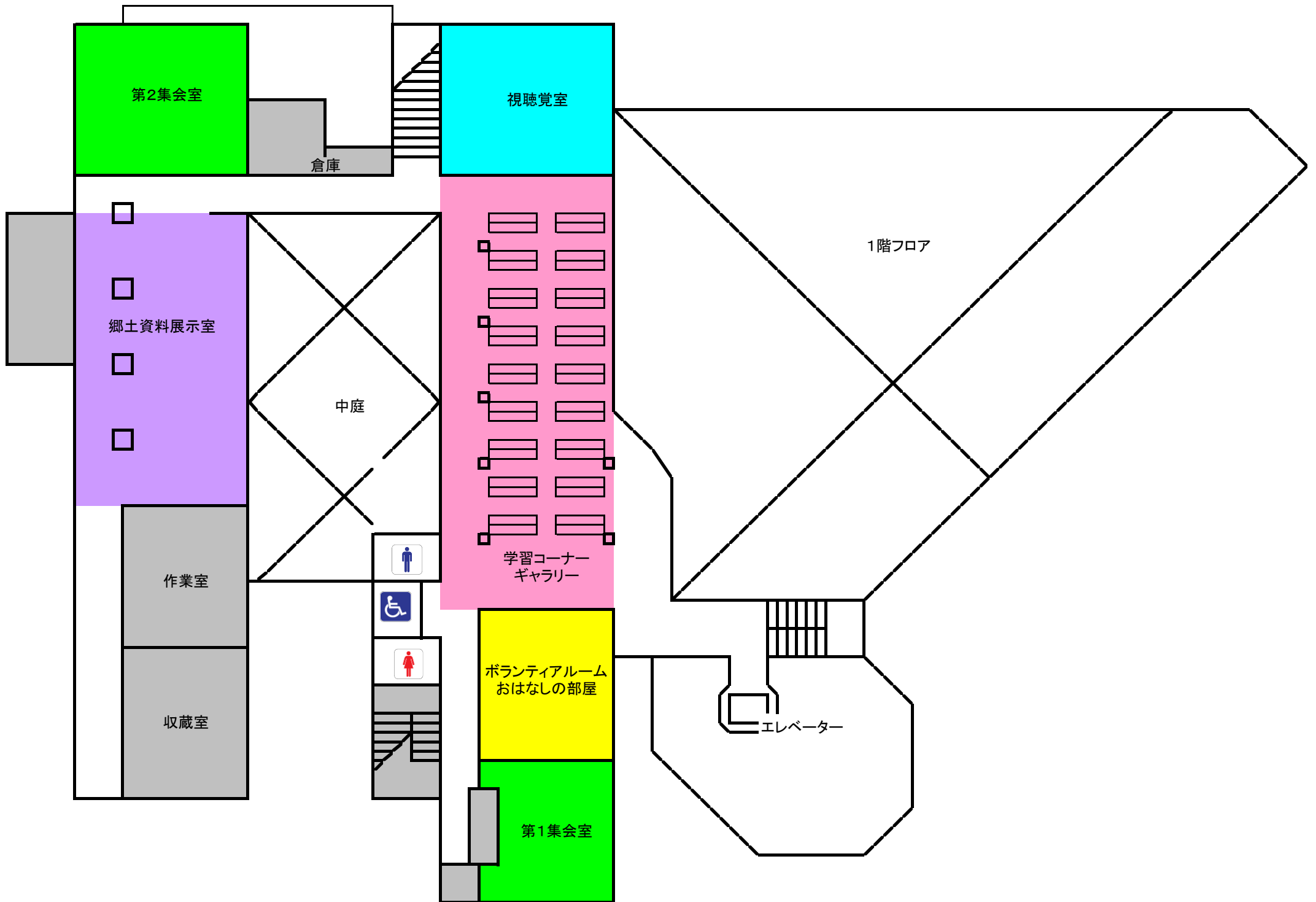

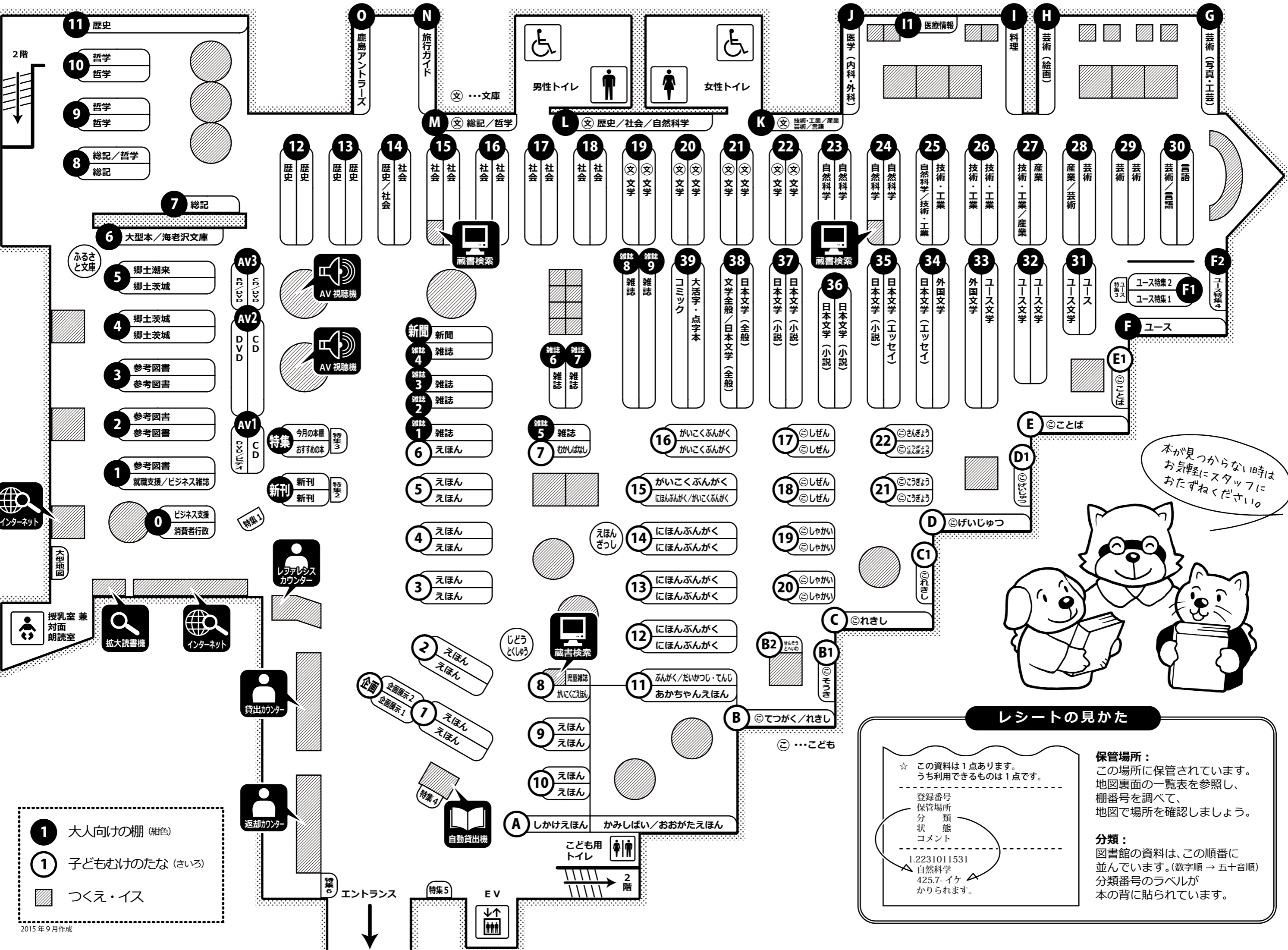

本が見つからない時は
お気軽にスタッフに
おたずねください。



レシートの見かた

☆ この資料は1点あります。
うち利用できるものは1点です。

登録番号
保管場所
分類
状態
コメント

1.2231011531
自然科学
425.7-イケ
かりられます。

保管場所:
この場所に保管されています。
地図裏面の一覧表を参照し、
棚番号を調べて、
地図で場所を確認しましょう。

分類:
図書館の資料は、この順番に
並んでいます。(数字順 → 五十音順)
分類番号のラベルが
本の背に貼られています。

- 1 大人向けの棚 (紺色)
- 1 子ども向けのたな (きいろ)
- つくえ・イス

3. 運営方針

3-1. はじめにー基本方針

図書館は、国民の知る権利を保障する重要な社会的基盤として位置付けられる機関です。

情報化社会といわれる今日、多くの人が必要な知識・情報を入手し、生涯を通じて学びながら、楽しく心豊かな生活を送ることを求めています。図書館は、こうした要求に応じて人間の向上心や知的好奇心を満たし、市民に心の充足感を与えることを目標とします。

さらに、市民が日常的に図書館を利用することによって、さまざまな知識と情報を共有することで個々の生活の向上につながり、市民自身による豊かな市民社会の形成や文化の創造に貢献することになります。このような意味で、効果的な図書館運営に努めます。

3-2. サービスの基本原則

・本と人が出会うサービスの4つの広場づくりをめざして

① 知識のひろば

「市民に必要とする資料を提供できる」環境づくり。

② 情報のひろば

市民と資料の橋渡しをする「レファレンス・サービス(調べものの支援や相談)の役割。

③ 文化のひろば

地域(市民)の文化活動を支援したり、文化事業を開催し、地域文化を育む。

④ 地域のひろば

市民の憩いの場、くつろぎの場、交流の場。人が集まり、人と人が交流できる「地域のひろば」のような環境づくり。

3-3. 創造へのステップ ー 館運営の目標

① 当市の特徴を生かした「潮来の特色」書架コーナーの充実に努める。

ー郷土の作家、芸術、水環境の文献、郷土資料の収集に努める。

② 市役所をはじめ公共機関に呼びかけ、行政資料の収集に努める。

～参考資料室の設置に向けて～

収集対象：潮来市内での発行資料、市に関する記述資料、市に影響を与える資料、行政サービスや市民生活の充実度を客観的に捉え、評価する比較資料。

収集資料：①行政作成資料 ②民間出版の地方自治資料 ③住民資料 ④新聞記事
⑤行政・地方自治関係雑誌等。

- ③ 5つの地区公民館図書室の分館機能の充実や学校図書館との連携、相互協力の推進を図る。
 - ・公民館図書室へ選書して供給。
 - ・利用者ニーズを把握するため、一部の公民館で返却サービスの実施に向けた検討。
 - ・公民館図書室担当と図書室ボランティアの研修。
- ④ 所蔵資料の蔵書構成を点検して、中期的な選書方針を作成する。毎年見直しを図り、年度ごとの選書方針へ反映させる。
- ⑤ リクエストも参考にして、広い視野から図書資料を選書して、計画的かつ利用効果のある資料収集に努める。
- ⑥ ビジネス支援の充実（日経テレコンデータベースの導入とビジネス支援コーナーの設置）
就職・雇用支援の一環として、ハローワーク等の雇用情報を提供する。
- ⑦ 利用者登録を推進し、「愛される図書館」定着のため、館日より『クローバー』の月1回の発行をはじめ、ホームページリニューアル改訂や市広報など、広報媒体を広く活用し、宣伝活動に努める。
- ⑧ 団体利用者の登録促進と利用拡大を図る。
- ⑨ 図書館ボランティアを積極的に募集し、市民との協議を進める。
- ⑩ 読書会や聞き語り会などを開催して、各年齢層にわたる読書団体の育成に努める。
- ⑪ 「潮来市子ども読書活動推進計画」が完了。図書館が実施する読書会、おはなし会のほか、各学校と連携し読書活動推進を支援していく。
- ⑫ 図書館スタッフの朗読、読み聞かせ、接客、レファレンス力向上等の研修を実施し、「目に見えないサービス力の向上」に努める。
- ⑬ 毎月「図書館がすすめる本」をテーマに設け、利用拡大を図る。また児童図書を中心に読み物、絵本など様々なテーマを設け、「児童特集コーナー」として提供し利用拡大を図る。
- ⑭ 年度ごとに図書館サービス指標（目標）を立て、年度末に利用統計と利用満足度（調査結果）により、客観的な図書館サービスの評価をすることで事業立案に反映させる。

3-4. 中期的図書資料収集方針および平成29年度図書収集方針

潮来市立図書館 中期的図書資料収集方針（平成27年～平成33年）

これは、別に定めた「潮来市立図書館資料収集方針」に基づいた中期的な収集方針とする。

- (1) 資料の種類は、一般図書、児童図書、参考図書、郷土資料、逐次刊行物、視聴覚資料、各電子資料、その他必要な資料とする。
- (2) 基本的で実用的な入門書、解説書を中心とした資料を優先的に幅広く収集する。
- (3) 資料の選択は、思想、宗教、政治において、自由で公平な立場から中立であること。
- (4) 郷土、行政資料は茨城県、潮来市に関連するものを収集し、貴重資料特に絶版で入手困難な資料も積極的に収集する。
- (5) 電子・情報化に対応した資料を積極的に収集する。
- (6) 利用者の要望をふまえ、利用の多い分野の本を継続的に収集していくが、各分野の基本となる資料も広く収集する。
- (7) 障害のある人にも対応できる大活字本・点字本などは積極的に収集する。
- (8) 複本は、原則として置かないものとする。
- (9) ビジネス支援に役立つ資料または関係機関から発行される冊子類などを積極的に収集する。
- (10) 参考資料、実用書ともに継続して収集するものは、活用状況に応じて収集する。
但し、別に定める取扱い要領に規定するものについては、この限りではない。

平成29年度 図書収集方針（分類別）

◆一般図書の収集

【参考図書】

1. 歴史（特に人物事典や史実を調べるのに役立つ辞事典）社会科学分野（特に経済や法律、政治学の辞事典）、産業分野（農業、商業関連）統計書。
2. 年鑑、便覧類は主要なものを継続的に収集する。（活用状況に応じて）
3. CD-ROMなど電子資料も積極的に収集する。
4. 白書類は本来であれば継続して収集するべきだが、種類が豊富で多分野に及んでいるためインターネットの官公庁が発信している白書のWEBサイトで提供する。但し、どんな種類の白書があるのか利用者にも判断できるよう目録やホームページなどで紹介する。

【郷土資料】

郷土資料は、潮来市を中心とした茨城県全域に関する資料を対象とする。

- (1) 潮来市を郷土とする資料は豊富に収集する。（*古文書等の文化財資料は除く）
 1. 歴史的に編纂・編集された図書、雑誌、地誌（地名、地図、史跡、紀行、絵画、写真）。
 2. 観光、産業、歴史を内容とする冊子、案内マップ、パンフレット、ポスター。
 3. 神社・仏閣に関するもの（歴史的文化財）、民俗、風俗に関する文献・著作物。
 4. 潮来市出身者及び在住者の著した全ての著書。
 5. 東日本大震災に関する資料は、積極的に収集する。
- (2) 茨城県全域を郷土とする資料は積極的に収集する。
 1. 郷土に関する資料（地理、歴史、自然等）。

2. 先人に関する資料（人物伝、人物評伝等）および先人の著した資料（文学作品等）。

【行政資料】

行政資料は、潮来市内の発行資料、市に関する記述資料、市に影響を与える資料、行政サービスや市民生活の充実度を客観的に捉え、評価する比較資料などを対象とする。

（1）潮来市の行政資料

1. 潮来市が作成および発行する広報誌、情報版、議事録及び議会だより。
2. 潮来市の各部署が作成および発行する行政冊子、パンフレット類、施策計画書。
3. 行政、地方自治関係の雑誌、新聞記事。また近隣の市・町が発行する広報誌（基本的には県全域）。
4. 民間出版の地方自治資料、住民が作成した資料。

（2）茨城県の行政資料

1. 県議会報告をまとめたもの（ダイジェスト版）。
2. 茨城県の行政機関、学術教育機関が作成および発行する資料。

【総記（0類）】

1. 図書館活動・運営等の向上に役立つ資料、読書指導に関する資料、一般的な読書案内・読書方法に関する資料は、積極的に収集する。学校図書館に関する資料についても積極的に収集する。
2. 情報科学（※ウィンドウズ、プログラム、エクセル等）に関する資料は基本的な技術書・概説書を中心とし、情報工学（5類）と調整を計りながら選択する。
3. 百科事典、一般年鑑は、定評のあるものを各種収集するが基本的には参考図書として収集する。
4. 新聞の縮刷版は、寄贈は受け入れているが、データベースでの新聞記事検索が可能のため、基本的には収集しない。現在収集している新聞の保管期間の設定と併せ調整が必要なものもあるため、継続して検討をする。（新聞社のデータベース事業からの撤退等が想定される場合）

【哲学・心理学（1類）】

1. 哲学は東洋思想、西洋哲学の各分野にわたって、主要な思想家の著作、著作集、各々の思想家に関する研究・伝記などを体系的に収集する。
2. 心理学は、科学的な立場から記述された解説書・概説書を中心に収集し、興味本位のものは最小限にとどめる。
3. 倫理学・宗教など各分野は、代表的な教派・会派・宗派を中心に収集し、一党一派に偏らないように注意する。

【歴史・紀行（2類）】

1. 通史、世界史、時代史は、最新の研究成果に基づいて、歴史の変化や内容が正確で理解できる資料を選択する。欧米やアジア等日本と関係のある国の歴史書については出版点数、所蔵数は多いが、それ以外の諸外国の歴史書は少ないので、基本書を収集する。
2. 旅行書・ガイドブックは類書の所蔵状況・利用頻度を基準に選書を行う。
3. 伝記関連は史料的价值が高いため、被伝者の業績が綿密な調査研究に基づいて記述されているものを中心に選択する。

【社会科学（3類）】

1. 政治、法律、経済、統計、地方行政、都市問題、地方自治関係の資料は、今日的課題を扱った資料が多く、住民の身近な問題も多く含んでいるため積極的に収集する。
2. ビジネスマンおよび社会人全般に適応できる啓発図書や株、金融、企業、会社経営に関する法律書や書式などの経済関連図書は重点的に収集する。
3. 子育て支援、教育支援、就職・雇用支援、ビジネス支援に役立つ資料は積極的に収集する。
4. 社会福祉は、今後の社会においてますます重要なテーマとなるので、多様な観点、種類の資料を幅広く収集する。
5. 災害・防災・東日本大震災に関する資料は積極的に収集する。

【自然科学・医学（4類）】

1. 数学・理学・医学など各分野の基本図書を収集する。
2. 医学に関しては、外科、内科、その他と大きく3つに分け、さらに各分野の基本書または専門書を収集する。医学書は、新しい情報に基づいた実用書を、幅広く収集する。社会的関心が高い主題は、一般的な資料を中心に幅広く収集する。

【技術工業・家政学（5類）】

1. 工学・工業・家政学など各分野の基本図書、特に建築は設計に関する資料や住宅建築などは、一般的な資料を中心に幅広く収集する。
2. エネルギー問題、公害問題、環境問題等は、社会的関心が高いため、多様な観点、種類の資料を幅広く収集する。
3. 通信分野（インターネット、ホームページ等）は、初級者向けを中心に、ある程度上級者の要求にも応えられるよう幅広く収集する。
4. 家政学・生活科学の分野は、趣味・実用に役立つ資料を収集する。
5. 海洋工学、船舶工学、金属工学、鉱山工学は、出版点数が少ない分野なので、書籍内容に注意して、入門書を中心にある程度専門的な資料についても配慮しながら収集する。
6. 原子力工学は、社会的関心が高いため、多様な観点、種類の資料を幅広く収集する。

【産業（6類）】

1. 農林水産業・商業・運輸・通信など各分野の基本図書を収集する。特に、農業は潮来市の中心的な産業の一つであるため、実用書、専門書ともに幅広く収集する。
2. 商業は、ビジネス支援の中でも起業・創業に役立つ資料が多くあり、利用も多いため、趣味や実用に役立つ資料を豊富に収集する。また店舗経営に役立つ資料なども収集する。
3. 園芸・ペットなどの分野は、趣味・実用に役立つ資料を収集する。
4. 森林保護、鳥獣保護、水産保護等の自然保護に関する資料は、社会的関心が高いため、多様な観点、主張、種類の資料を幅広く収集する。

【芸術（7類）】

1. 画集、作品集、製作技法、写真集、工芸に関する資料は利用が多いため、初級者向けの資料を中心に幅広い資料を豊富に収集する。

2. 音楽関連は、クラシックからポピュラー音楽まで各ジャンルにわたり、幅広く収集する。
3. スポーツ、体育は、各種目にわたって、新しい種目、ルール改正等についても、常に最新の情報を提供できるよう留意する。利用が多い各種目については、必要に応じて十分な量の資料を収集する。
4. 潮来市との関わりが深いボートレース関連、鹿島アントラーズ関連は、積極的に収集する。

【言語（8類）】

1. 日本語・英語等主要な言語の基本図書を収集する。
2. 言語については入門書から概説書までを収集し、日本語・英語等などは広く学習されている言語については、文法や発音・学習法など内容を吟味して収集する。
3. 文章、作文などは、利用が多いため、用語集・例文集や実用に役立つ資料を中心に、出来る限り収集する。ただし、辞事典は参考図書として収集する。

【文学（9類）】

1. 日本の小説・随筆・詩歌・作品集・評論・研究書などは、古典から現代文学まで幅広く収集する。
2. 一般向けのほか青少年図書の文学作品も幅広く収集する。
3. 外国文学は、日本文学に準ずる。

◆ユース図書の収集

1. 中学生、高校生ならびに同世代の勤労青少年（以下ユースと呼ぶ）を対象とした資料を収集する。
2. ユースの直面している問題・悩みに対しての資料を積極的に収集する。
3. ユースの将来を考えるうえで役に立つ資料を収集する。
4. ユースの学校生活や家庭生活に役に立つ資料を収集する。
5. ユースの知識、学習、娯楽に役に立つ資料を収集する。
6. 図書館側の価値の押し付けとならないよう努める。

◆児童図書の収集

【絵本】

1. 長く読み継がれる良書を収集する。
2. 乳幼児や児童のおはなし会事業に関連し、乳児向けまた低学年向けの絵本は積極的に収集する。
3. 大型絵本は、長く読み継がれる良書が大型化されるため出来る限り収集する。

【知識・調べ物・読み物】

1. 児童の調べ学習に対応できるものを積極的に収集する。特に、社会科学分野は学習に広く対応できるため、今日的主題のものを体系的に収集する。
2. 児童の創造性を高め、豊かな心を育てられるものを豊富に収集する。特に、技術工業、自然科学分野は、図鑑による資料が多いため、偏りがないうよう収集する。
3. 一般的な評価の高いものについて、積極的に収集する。特に児童の読み物は、シリーズで出版されることが多く刊行頻度も高いため常にチェックする。さらに、一般的な古典文学の児童版なども多く出版されているので、文脈、文章を考慮したうえで収集する。

【紙芝居】

1. 絵の表現がすぐれ、豊かな心を育てる内容のものを収集する。
2. 遠目にきく、はっきりとしたわかりやすい絵と内容のものを収集する。
3. 紙芝居を鑑賞することで、みんなで感動を共有できるものを収集する。

◆電子情報・電子資料の収集について

1. レファレンスに有用なもの、調査研究に有用なものを選択して導入する。
2. 契約等により電子データへのアクセス権を有する電子ジャーナル、新聞等のオンラインデータベースなどの電子資料は、紙媒体に比べて検索利便性及び速報性が優れている場合に導入する。
3. 一般的な商用コンテンツだけでなく、地域、郷土資料を積極的に電子化し提供するよう努める。

◆収集参考媒体

- ・茨城県が発行する優良図書目録、課題図書など。
- ・各出版社の目録（新書も含む）
- ・十社の会、NCL目録（児童用の読み物や知識、調べ物の資料選定に役立つ）。
- ・新聞、雑誌の書評（文学作品などが多い）。
- ・各出版社 WEB サイト。

◆社会の情勢に柔軟に対応できるよう幅広く資料を収集する。

1. 青少年（ユース）の中心である中高生世代向けの資料を収集する。
2. 大人または児童を対象とした資料の中から、中高生世代の関心の高い分野の図書、学校生活や家庭生活、今後の将来を考えるうえで役に立つ資料を収集する。
3. 中高生世代の知識、学習、娯楽に役立つ資料を収集する。
4. 中高生世代が主人公もしくは話の中心になっている資料から収集する。

4. 業務概要

4-1. 図書館の運営形態

平成22年度より指定管理者制度の導入を開始

a. 指定管理業者	シダックス大新東ヒューマンサービス株式会社
b. 委託期間	平成22年～26年（5年間）／平成27年～32年（5年間）
c. 委託内容	図書館奉仕サービス （カウンター業務・レファレンス・書架整理、選書、除籍、読書推進事業、施設、システム管理・予算管理・事業、広報計画など。）
d. 組織	図書館スタッフ：21名（平成29年度4月時点） ⇒社員級スタッフ：10名 （館長1名/統括1名/サービス責任者4名/サービス副責任4名） パートスタッフ：6名 学校図書館スタッフ：3名 清掃係：2名
e. サービスの変更	j. 開館時間の変更 一部委託：金曜日のみ13時～19時開館 指定管理：全日 9時～19時開館（平成26年度まで） 全日 9時30分～19時開館（平成27年度から） *8月期のみ9時開館となる 2. 休館日の変更 一部委託：毎週月曜日、毎月第3水曜日、年末年始、蔵書点検 指定管理：第3水曜日、年末年始、蔵書点検 3. 新規事業の増加（サービス向上）
f. 市窓口（管理）	潮来市生涯学習課（潮来市立中央公民館）
g. 評価	第三者委員による指定管理業者およびサービスの評価を行う。
h. 業務管轄	・図書館サービス全般・施設管理・予算管理：指定管理 ・運営評価・進捗管理・決裁：潮来市
i. 連絡体系	・通常業務内での連絡のやり取りのほか、月1回（第3水曜日／館内整理日）にミーティングを行う。
j. 委託費用	・平成22年～26年（年額）¥72,252,000 ・平成27年～32年（年額）¥79,400,500

4-2. 平成27年度事業実績(サービス内容)

(1) 潮来市立図書館10周年事業

【市立図書館開館10周年記念事業の実施について】

- ・平成18年の開館から平成28年度で10周年となる。
- ・今後の図書館サービスにより親しみと期待を持っていただけるような事業を展開する。
- ・今年度1年間を通して、様々な事業を実施する。

① 図書館まつり



- ・「子ども読書の日」「こども読書週間」を記念し、図書館で子どもたちが本と出会い、ふれあえる様々なイベントを開催する。
- ・開催日：平成28年4月16日(土)～5月8日(日)
- ・参加対象：幼児～小学生まで
- ・参加人数：710名

イベント	人数	備考
①しおり	583名	・図書館で本を借りた人(小学生まで)に、図書館オリジナルしおり「折紙式しおり」をプレゼント(1日1枚まで)
②子ども映画会	29名	
③お話し会	26名	期間中に3回実施 ・拡大版：4月17日(日)14:00～15:00 ・通常版：4月23日(土)14:00～14:30 ・お外でお話し会：5月1日(日)14:00～14:30 (図書館の中庭にテント等を張って行う)
④お話しかせ検定	35名	・絵本に関するクイズ、読み物・調べ物の本に関するクイズにチャレンジしていただき、正解した数でメダルを授与する。
⑤バッグ作り	31名	期間中に3回実施 ・本を入れる図書館バッグを作成する。布製のバッグに、参加者がハンコを押したり、ペンで絵を描いたりし、オリジナルの図書館バッグを完成させる。 ・5月3日(火) 14:00～16:00 ・5月4日(水) 14:00～16:00 ・5月5日(木) 14:00～16:00
⑥スタンプラリー	6名	※プレゼント受け取り人数

■映画上映会のプレゼント：ミニオンズ レッスンバッグ



■スタンプラリープレゼント：おもしろ消しゴム

安全・環境に配慮した生産活動を行うイワコー製の「おもしろ消しゴム」。大人気のおもしろ消しゴムを箱の中から自分で引き抜く。何が出てくるかはお楽しみ。



■おはなし会の様子



■図書館バッグ作りの様子



② 講談社 全国訪問おはなし隊・キャラバンカー イベント

- ・数百冊の絵本を搭載した大型トラックのキャラバンカーを図書館によんで、自由に見学と親子での読み聞かせを楽しんでもらう。普段は見ることの出来ない移動式図書館と出版社スタッフによるおはなし会を開催し、親子ふれあいの時間を楽しんでもらう。また、目録等を配布し、図書館所蔵資料の紹介を行うことで利用促進を図る。
- ・巡回は2年毎であるが、10周年記念への協力として訪問していただいた。

- ・開催日：平成28年5月29日（日）午前9時30分～12時30分
- ・参加者：児童 15名／保護者：5名 計：20名（おはなし会参加者）
- ・配布物：絵本目録など

■当日の様子





③ 大人の職場体験 in 図書館 ～知って得する図書館利用の小技と司書体験～



- ・ 普段の図書館利用だけでなく、お勧めの活用法を学んだり、司書の仕事体験を通して、図書館への愛着と利用促進を図る。
- ・ 開催日：平成28年6月18日（土）
午後1時～午後3時30分
- ・ 参加者：7名 他図書館スタッフ3名
- ・ 配布物：テキスト（図書館サービス紹介）

【知って得する図書館サービス（担当：船見）】

場所：2階おはなしの部屋／時間：午後1時～午後1時40分

（内容）

- ・ 公立図書館ってどんなところ / ・ 便利なサービス<レファレンス、データベース>
 - ・ 便利なサービス<リクエスト、相互連携による貸出> / ・ 電子図書館サービス
- （備考）簡易的なレジюмеを作成し、プロジェクタで説明した。

【図書館施設見学（担当：船見）】

場所：図書館施設内全般／時間：午後1時40分～午後2時

（内容）

- ・ 普段入れない施設として、閉架書庫や作業室の見学
 - ・ 郷土資料展示室の見学と開設
- （備考）司書の仕事内容も簡易的に紹介した。

【仕事体験 本のブックコート体験（担当：須賀・武川）】

場所：2階おはなしの部屋／時間：午後2時～午後3時30分

(内容)

- ・ブックコート体験を行う。
 - ・参加者が持ち寄った本にもブックコートを施す。
- (備考)・練習用として市立図書館側で数冊用意 (失敗可のもの)
- ・ブックコートがけに必要な用具、消耗品は図書館が準備した。

■当日の様子



④ パソコンを使って音楽を作ってみよう (DTM講座)



・図書館友の会との共催として開催し、ボランティアの活動の拡大や市民参画の促進を図る。

・開催日：平成28年7月23日(土)
午後1時30分～午後4時30分

・参加者：10名 他図書館スタッフ1名

・講師：榊原 春美 (潮来市立図書館ボランティア友の会)
ほか サポート2名

・配布物：講座テキスト/USB 保存用フリーソフト

1. DTMによる音楽制作の解説。

- ・パソコンで音楽制作するための準備物、基礎知識などを解説。
- ・サンプルとしてどのような音楽制作ができるか講師が用意した作品を紹介。

2. MIDI規格のフリーソフトを使用して、講師が用意したサンプルを参考に音楽制作をして楽しむ。

- ・講師が用意したサンプル楽曲を使用して、実際に楽曲製作をする。
- ・基本的な操作方法のほか、楽器ごとの入力の仕方、楽譜とデジタル譜面の見方なども解説。

3. 製作した楽曲の提供。

- ・参加者自身が製作したデータをUSBに保存し、各自持ち帰ってもらった。

■当日の様子



⑤ 中江有里 文学講演会「わかちあう、本の楽しさ・面白さ」



・女優、作家だけでなく、読書家としても定評のある中江有里氏を招いて、日常生活の読書、読書の楽しみ方や面白さ等を講演し、本の新たな親しみ方を知る機会を提供することを目的とする。

・開催日：平成28年8月27日（土）

午後1時30分～午後3時30分

・参加者：・一般参加者 75名（事前申込）

・ボランティア兼参加者 9名

・来賓 1名 総計：85名

・取材3社（茨城新聞社、毎日新聞社、わたしのまち）

・講演：中江有里 氏（オフィスクレヨン所属）

オフィシャルサイト：<http://www.yuri-nakae.com/>

（講演内容）

1. 中江有里さんによる朗読／「牛鍋」：森鷗外著

・参加者には、牛鍋の全文をコピーして配布した。

2. 講演「わかちあう、本の楽しさ・面白さ」

・講演に関連した書籍を紹介しながら、自身の読書体験を交え講演

（紹介資料）

・『牛鍋』森鷗外著

・『道頓堀川』『泥の河』宮本輝著

・『思い出トラップ』より『かわうそ』向田邦子著

・『風の歌を聴け』村上春樹著

・『昭和の読書』荒川洋治著

・『寒灯』西村賢太著

・紹介資料は一覧にまとめ参加者に配布した。

・日常生活にある読書や本の魅力について

・読書を人と人で共有する楽しさについて

■当日の様子





中江さんは講演で、現在年間約300冊の本を読むという自らの読書生活を紹介し、そのルーツとして、幼少期に「小公女」(おあづま)などの海外文学に没頭した思い出を語り「本だけは自由に選べさせてもらえるもので、大人に認めってもらえる喜びをくれたのが本だった。本は私をつくる『血と骨』』と語り切った。

読書について口癖の読書の勉強の読書(読書の勉強)の三つがあるとの自論を紹介。読書の勉強については、高校1年生で故郷の大院から上京し、夜間高校に通いながら芸能活動を続けた時期について「1人暮らしで勝手に知り合いもなき、一番つらい時期に自分を教わってくれたのが本だった。京本雄の『道頓堀川』などの純文学を安部文庫本で読んで」と振り返った。当時の心境につ

「読書は人生彩る」

女優、脚本家の中江有里さん

効用や魅力を紹介

「ばりばりに乾いた布巾のようだが、湿度という水を柔らかくするのを感じた」と明かした。

「ちょっと暖れたな」と思ったときと同じ本を繰り返し読むという心への効用を語り、向田邦子の「思い出のラブ」や村上春樹の「風の歌を聴け」などを好きな本として挙げた。

イベントでは中江さんが森鷗外の「生鷲」を朗読。参加者たちと、登場人物の性格などに対する読み手それぞれの解釈について意見を交換しながら、作品の魅力が伝わった。

中江さんの脚本家デビュー作、2009年の「納豆ワイド」の執筆秘話や、長年司会を務めたテレビの番組制作での苦勞話を、質疑に答えながら披露した。

潮来市の印象について中江さんは「昨年初めて『あやめまつり』に来て、嫁入り舟も見た。本にすてきなまちで潮来の人は幸せだなと思う」と笑顔で語り掛けた。(三次寮)

講演会で読書の魅力について語る中江有里さん(潮来市牛堀)

潮来市牛堀の市立図書館で30日、同館の開館10周年を記念するイベントが開かれ、女優で脚本家の中江有里さん(42)が「わかちあう本の楽しさ・面白さ」と題して講演した。中江さんは、幼少期から大好きだった

読書への思いや、本の魅力を紹介し「出合える本には限りがあるが、読書は人生を彩ってくれるもの。さまざまな本と出合って、その魅力を語りの人と語って分かち合ってもいいだろう」と話した。

散策道

中江さん講演 ☆潮来 潮来市立図書館の開館10周年を記念した特別記念講座が、同市牛堀の同館で開かれ、女優で作家の中江有里さん(42)が、読書の楽しみ方や魅力、自身の読書スタイルなどを披露した。



したII写真。

中江さんは、数多くのテレビドラマや映画に出演。2002年には脚本家としてもデビューしている。テレビのコメンテーターとして活躍するほか、年間約300冊を読む読書家としても知られる。「わかちあう本の楽しさ・面白さ」と題し

た先月27日の講演に市民ら約80人が耳を傾けた。本との出会いや読書体験などを振り返った中江さんは「読むことで想像力が膨らみ、理解力や集中力が養われる」と説いた。さらに自身が行う同時進行で数冊の本を読む併読を推奨。「さまざまな本と出会い、語り合うことで人生を彩り、豊かにしてくれる」と語った。【岩本直紀】

気温 24.8度
海水 (那珂湊5日)

⑥ 未来の図書館！知得 電子図書館を体験してみよう！



・電子図書館を絡めた催しを実施し、利用者に対しての電子図書館の周知と利用促進を図る。また、イベントを介して県内外公立図書館間との連携・共有を図ることを目的とする。

・開催日：平成28年8月11日（木・祝日）
午前10時～午後4時

・参加者：利用ガイダンス 参加者：74名
楽天いどうとしょかん見学 参加者：80名
計：154名

*内 電子図書館新規利用登録者44名

- ・配布物：ガイダンス資料
電子図書館パンフレット／手提げ袋／クリアファイル
ノベルティグッズとして、キャラクターミニタオル／ボールペン等

(イベント内容)

- ①楽天いどうとしょかん見学（午前10時～午後4時）／図書館駐車場
- ②楽天いどうとしょかん・おはなし会（午後2時～2時30分）
 - ・図書館ボランティアによるミニおはなし会を開催した。
- ③電子図書館利用ガイダンス（午前10時～午後4時）
 - ・電子図書館の具体的な利用方法や仕組みなど
- ④ノベルティの配布

■当日



⑦ 親子で The!光もの実験 (おもしろ理科先生特別版)



- ・定期的に開催していたおもしろ理科先生について、10年事業として特別版を実施。子どもだけでなく、親子で一緒に楽しめる講座にした。
- ・開催日：平成28年8月28日(日)
午後2時～午後4時
- ・参加者：12組(子ども12名、保護者10名)
- ・配布物：実験テキスト
- ・講師：久保利加子先生

- (イベント内容)
- ①光と色の学習
 - ・赤、青、緑、黄色の観察実験。白色の観察実験。
 - ・分光器の工作。
 - ②LED とカップを使用した工作

■当日の様子



⑧ 斉田季実治 生涯学習講演「気象予報士 斉田さんと学ぶ災害の防災・減災」



- ・気象における防災や減災として普段からどんな取り組みや準備ができるか、気象ニュースから読み取れることはどんなものがあるのか、などを学ぶ講座。
 - ・気象予報士として日々活動しているプロの知見から普段の生活に役立てられる知識を学習することを目的とする。
 - ・生活に身近な気象ニュースや予報士の仕事について理解を深める。
 - ・開催日：平成28年8月27日(土)
午後1時30分～午後3時30分
 - ・参加者：
 - ・一般参加者 83名(事前申込)
 - ・ボランティア兼参加者 4名
 - ・来賓 1名
- 総計：88名

- ・講演：齊田季実治 氏（齊田気象予報士事務所）

（講演）

- ・防災、減災について気象ニュースから読み取れることはどんなことがあるか
- ・普段からどんな取り組みや準備ができるか
- ・気象予報士として知見から普段の生活に役立てられる知識（お天気豆知識など）
- ・生活に身近な気象ニュースや予報士の仕事について

■当日の様子



⑨ レゴ®ロボットで学ぶ、遊ぶ！プログラミング講座

・文部科学省が小中学校でのプログラミング授業の必修化検討を踏まえ、高度な技術を学ぶよりもプログラミングの世界や理論を体感しながら学習できる機会の提供として開催するもの。体験・学習のプログラミングロボットキットとして、LEGO®（レゴ）が提供する教育用レゴ マインドストーム EV3 を使用する。

・平成28年11月27日（日）

①午前 10時30分～12時

10組（子ども：10名／保護者：7名）計：17名

②午後 1時30分～3時

10組（子ども：10名／保護者：8名）計：18名

・講師：株式会社アフレル

（教育用レゴ マインドストーム EV3 を使用したプログラミング体験）

- ・各回 約1時間30分程度
- ・パソコンと専用レゴロボットを!

■当日の様子



⑩ 聞かせ屋。けいたろう おはなし会・読み聞かせ講座



- ・親子が一緒に楽しめる読み聞かせと保護者、一般成人を対象とした絵本の選び方や読み聞かせの方法を解説する講座および大人のための読み聞かせを実施する。
- ・開催日：平成29年3月5日（日）
 - ①午前の部／読み聞かせ（対象別に2回実施）
 - ・午前10時～ ・午前11時～
 - ②午後の部／読み聞かせ講座
 - ・午後1時30分～3時：保護者、一般成人向け
- ・参加者：
 - ①午前の部／読み聞かせ（幼児向け（0～3歳児））
 - 子ども：24名／保護者・一般：29名／計：53名
 - ①午前の部／読み聞かせ（幼児向け（4歳児～））
 - 子ども：33名／保護者・一般：39名／計：72名
 - ②午後の部／読み聞かせ講座
 - 子ども：3名／保護者・一般：35名／計：38名

・講演：聞かせ屋。けいたろう（坂口慶）／オフィシャルサイト：<http://kikaseya.jp/>
 （一般向け講座について）

- ・通常の子どもを対象にした読み聞かせを本番さながらに行いながら、読み聞かせする絵本のセレクト、読み聞かせを始める前の導入としての歌遊びの解説を行った。
- ・絵本の解説では、講演者自身が著作の絵本が完成するまでの過程や読み聞かせをするときのポイントなどの解説も交えた。
- ・参加者全員に質問用紙を配布し、すべての質問に対して質疑応答を行いながら、今後の読み聞かせ活動に役立つポイント解説等を行った。

■当日の様子



(2) 企画事業／関係機関連携事業

- ・例年定期開催している事業、ボランティア団体や外部機関との連携で実施している事業です。

① おもしろ理科先生派遣事業／科学工作・実験講座事業（平成19年度開始）

- ・理科に関する専門的な知識を持った大学や研究所の職員および県内学校の教員 OB を招いて、さまざまな実験や体験をすることで、科学技術分野における幅広い興味関心の向上や学習機会の提供を図るとともに、関連する図書館の資料提供を促進させる。

『ふしぎな光の万華鏡』



- ・開催日：平成28年7月31日（日）
午後2時～4時
- ・参加者：44名（子ども25名、保護者19名）
- ・配布物：実験テキスト
- ・講師：角田恒己先生
- ・内容：偏光板を使用した実験
万華鏡製作



『空飛ぶ電気クラゲを作ろう』



- ・開催日：平成28年9月3日（土）
午後2時～4時
- ・参加者：23名（子ども14名、保護者9名）
- ・配布物：実験テキスト
- ・講師：角田準作先生
- ・内容：静電気の学習
すずらんテープと塩ビ管を使った静電気実験



- 『ふしぎな石“磁石”』
- ・開催日：平成29年3月12日（日）
午後2時～4時
- ・参加者：18名（子ども9名、保護者9名）
- ・配布物：実験テキスト
- ・講師：石孝弘先生
- ・内容：磁石を使った工作



② 子ども司書講座 (平成24年度開始)

・本が好きで読書に興味・関心が高い子どもたちを中心に、司書についてのノウハウを習得し、友達や家族に読書の素晴らしさや大切さを伝えるリーダーを育成することを目的とする。



- ・平成28年度は第5期目の開催。
- ・参加者：10名
- ・平成28年5月～12月まで全8回の講座を開催。
- ・第1期～4期生 認定者：40名

	日程	講座内容
第1回	6月	開講式、図書館サービスの説明、図書館探検オリエンテーション(自己紹介、講座の説明)
第2回	7月	本の分類、整理、配架、貸出、返却について本の利用方法(調べ学習のコツ)
第3回	8月	司書体験(窓口サービス)※2
第4回	8月	司書体験(本の装備、修理)
第5回	9月	出版社で働く人から聞く仕事の話 司書体験(本のブックハンティング)
第6回	10月	司書体験(ポップ作成、ディスプレイ)
第7回	11月	読み聞かせ・おはなし会について(選書・実技)
第8回	12月	子ども司書によるおはなし会 ※3 閉講式、修了式(認定証授与)

■子ども司書新聞



■講座の模様



③ 夏休み宿題応援『図書館でマスター！読書感想文書き方講座』（新規事業）

・小学生向けに夏期課題学習支援の一環として、読書感想文（本選び、読み方、感想文の準備、書き方）について学習することを目的とする。読書感想文そのものの完了を目指すのではなく、読み方や文章の書き方等をアドバイスすることに重点をおく。



・開催日：＊夏休み期間と参加者を考慮し、同一内容の講座を各日2回実施する。

- ①平成28年8月3日（水）
 - ・（午前の部）午前10時～12時／小学3～4年生向け
 - ・（午後の部）午後2時～4時／小学5～6年生向け
- ②平成28年8月14日（日）
 - ・（午前の部）午前10時～12時／小学1～2年生向け
 - ・（午後の部）午後2時～4時／小学3～6年生向け

- ・講座内容：
- ①読書感想文を書くこと
 - ②本の選び方
 - ③本の読み方
 - ④感想文に書くことをまとめるコツ
 - ⑤感想文を書く順番・書き方のコツ
 - ⑥感想文を書くときの注意点
 - ⑦全国課題図書の要点解説

・参加者：平成28年8月3日（水）
 （午前の部）子ども：26名／保護者：12名 計：38名
 （午後の部）子ども：23名／保護者：16名 計：39名
 平成28年8月14日（水）
 （午前の部）子ども：29名／保護者：29名 計：58名
 （午後の部）子ども：22名／保護者：14名 計：36名

■当日の様子



④ ミステリーバッグ（平成24年度開始）

・本の福袋という意味で世代ごとに図書館職員のおすすめ本を詰めた「ミステリーバッグ」を貸出する。貸出する資料は、自宅に帰りバッグを開けるまでわからないように袋つめする。



- ・開催日 年4回実施
- 第1回：平成28年6月11日～6月26日
 （中高生向け）20袋
 - 第2回：平成28年11月12日～11月27日
 （子ども向け）75袋
 - 第3回：平成29年1月14日～1月29日
 （一般向け）20袋
 - 第4回：平成28年2月11日～2月26日
 （子ども向け）75袋

⑤ POP (ポップ) コンテスト (平成25年度開始)

- ・中高生にオススの本を紹介するPOPコンテストを開催。
- ・読書離れが進む中高生世代に向けた読書推進事業の一環。



平成28年度第4回POPコンテスト

- ・募集：平成28年8月1日(月)～10月10日(月)
- ・授賞発表：10月27日(木)
- ・展示期間：授賞作品と書籍の展示
平成28年10月27日(木)～
12月28日(水)
- ・選考：図書館員選考により、大賞・準大賞・佳作として表彰する。

■受賞一覧

賞	入賞者			紹介資料		
	ニックネーム	年齢	学校名or市町村名	書名	著者	出版社
大賞	蜜柑	高3	田辺高等学校 (和歌山県)	博士の愛した数式	小川洋子 著	新潮社
準大賞	大川 保乃花	中2	潮来第一中学校	タスキメシ	額賀滯 著	小学館
準大賞	菅谷 奈々	中2	潮来第一中学校	クジラと海とぼく	水口博也 文	アリス館
佳作	長友 睦美	中3	潮来第一中学校	だから、そばにいて	カフカ	ワニブックス
佳作	ピース	中2	日の出中学校	リリース	草野たき 著	ポプラ社
佳作	沼田 莉奈	中2	潮来第一中学校	いじわるなないしょオバケ	ティエリー・ロブレヒト 作	文溪堂
佳作	國安 優香	中1	潮来第一中学校	アクリイにおまかせ	竹下文子 作	小峰書店
佳作	ミズキ	中1	日の出中学校	"モナミは時間を終わらせる？	はやみねかおる 著	KADOKAWA

■受賞作品一覧

【大賞】



【準大賞】



【佳作】



⑥ 第3回図書館川柳 不定期開催

・五・七・五の言葉のリズムの楽しさを味わいながら、普段、何気なく利用している図書館について考えていただくことで、図書館への愛着を深め、サービスの利用向上を目的とする。



- ・募集：平成28年7月21日（木）～9月11日（日）
- ・授賞発表：平成28年10月
- ・受賞作品は“栞”を作成し、配布する。
- ・選考：図書館員選考により、小学生、中学生、高校生・一般の部に分け、それぞれ金賞、銀賞、銅賞として表彰する。
- ・応募総数：208作品

■授賞結果

図書館川柳2016 入賞作品

金賞

幼児・小学生の部

せりゅうのかきかたわからず
としよかんへ
麗乃小1年 あーちゃん

中学生の部

「本読みたい!!」
そんな私の
レスキュー隊
潮来一中3年
ハリセンボンパート2

一般の部

学びの場
還暦越えて
なお続く
潮来市
M.O

潮来市立図書館
〒311-2436 茨城県潮来市牛久289
Tel:0299-80-3311 Fax:0299-64-5880

図書館川柳2016 入賞作品

銀賞

幼児・小学生の部

大好きな
人に出会える
本の中
日の出小4年 ヨツシー

中学生の部

借りてくれ!!
君にも聞こえる
本の声
潮来一中3年 ほどかん

一般の部

子3人
今でも続く
図書館デート
潮来市 ジョッキー

銅賞

○ 幼児・小学生の部
ねむくても 図書館行けば 目が覚める
吾取市4年 ひみ

○ 中学生の部
こんにちははじめて出会うものがたり
牛庭中2年 ベンジャミン
潮来市の本のテート library
潮来2中1年 天然水

○ 一般の部
絵本が好き でも大人はね 泣かないの
潮来市 ナツキ

幼児から大人まで、多くの
方から素敵な作品が寄せら
れました。たくさんのご協
助ありがとうございました！

⑦ 茨城県立歴史館出前講座 (平成24年度開始)

・専門的な知識を持つ機関としてサービスを行うことで、市民への多様な生涯学習の機会を提供する。

落款づくり体験



- ・開催日：平成28年11月19日(土)
午後2時～3時30分
- ・参加者：24名(子ども17名、一般7名)
- ・配布物：印材、解説書、工作キットなど
- ・講師：県立歴史館 原口知武
- ・内容：印章、蔵書印の解説、落款の歴史解説
落款づくり

勾玉づくり体験



- ・開催日：平成29年1月21日(土)
午後2時～3時30分
- ・参加者：25名(子ども21名、一般4名)
- ・配布物：勾玉づくりキット
- ・講師：県立歴史館 江幡覚
- ・内容：勾玉づくり
勾玉とろう石の解説



⑧ お正月飾りをつくろう (平成28年度新規)

・伝統工芸の一つである「吊るし飾り」を色紙でつくる。
・伝統工芸の理解を深めるとともに、お正月飾りを身近に感じてもらう。



- ・開催日：平成28年12月23日(祝・金)
午後2時～3時
- ・参加者：15名



⑨ 大判かるた大会 (平成19年度開始)

- ・通常よりも大きいカルタを使用し、体全体を動かしてのびのびとカルタを楽しむ。
- ・日本の伝統的な遊びに親しみをもってもらおう。



- ・開催日：平成29年1月15日(日)
午後2時～3時



⑩ 和綴じ本を作ろう！ 不定期開催

- ・読書記録ノートを作成することで、図書館利用促進と個人の読書欲向上を図る。
- ・日本古来の製本方法を学ぶ。



- ・開催日：平成29年2月19日(日)
午後2時～4時30分



⑪ 自分だけのオリジナルカレンダーをつくろう！ (平成27年度開始)

- ・図書館が登場するカレンダーを使って、図書館を身近に感じてもらう。



- ・開催日：平成29年2月26日(日)
午後2時～4時30分

- ・参加者：11組
- ・主に、参加者のぬいぐるみを使って図書館内で撮影しカレンダーを製作する。



⑫ クリスマスミニコンサート (平成19年度開始)

『第10回 潮来市立図書館クリスマス・ミニ・コンサート2016』
(フルートとバイオリンによる演奏)



- ・開催日：平成28年12月11日(日) 午後6時～7時
- ・参加者：
 - ・一般参加者60名
 - ・ボランティア参加者 5名
 - ・招待参加者 2名 計 67名
- ・演奏者
高野真美/高野侑紀奈



⑬ 布絵本を作ろう! 不定期開催

- ・布えほんならではの感覚を楽しむ絵本作りを行う。
- ・小さいお子さんとのコミュニケーションツールの一つとして活用いただく。



- ・開催日：平成29年3月20日(祝・月)
午前12時30分～午後4時
- ・対象：中学生～一般成人 5名
*一般的ななみ縫いなどの裁縫ができる方
- ・材料代：1人500円
- ・配布物：布絵本材料一式

⑭ ボランティア共催事業 (平成26年度開始)

- ・おはなし会、読み聞かせ事業等の既存のボランティア事業にとらわれない、市民参加型の多様なイベントを企画し共同開催する。



- ・開催日：平成29年2月16日(木)
午前10時～12時
- ・参加者：*各回自由参加とした
 - ①おはなし講座：8名(ほか、ボランティア8名)
 - ②お薬講座：18名(ほか、ボランティア8名)
 *参加した保護者は、子育て広場を託児として参加
- (講座内容)
- ①おはなし講座
 - ・親子における絵本を中心とした読み聞かせの大切さ
 - ・読み聞かせと子どもの成長への係り、絵本の選び方、探し方
 - ・子育てに役立つための図書館利用方法
- ②お薬講座
 - ・一般的なお薬の正しい使い方
 - ・子ども用薬を中心に服用方法と種類、副作用、保管方法を解説



一緒に学ぼう！楽しいダンス ジュニアダンス講座

開催日：平成28年8月1日（月）、8日（月）、10日（水）
22日（月）、29日（月）

- ・ジルバ、ルンバ、チャチャチャ等のダンス演目を中心にステップや体の動かし方の演技指導を行う。ダンスの楽しさを味わってもらうことを目的とした。

⑮ 潮来祇園祭礼写真展（平成26年度開始）

- ・歴代のお祭りポスターや昔の写真などを展示し、地元祭りのPRを目的とした。
- ・開催日：平成28年7月7日（木）～8月9日（火）

■ 展示の様子



⑯ おはなし会事業／子育て広場読み聞かせ事業（平成18年度開始）

- ・図書館スタッフおはなし会、図書館友の会（ボランティア）によるおはなし会を実施。
- ・子育て支援の一環として、図書館、中央公民館で開催する子育て広場での読み聞かせを実施。3歳児健診での読み聞かせの実施。季節に合わせ、おはなし会の特別版を開催。

<平成28年度実績>

参加者：1,503名（子ども：932名／保護者：571名）

⑰ 図書館でハロウィンパーティー（平成24年度開始）



- ・ハロウィンのお祭りを図書館ならではの形で開催。
- ・開催日：平成28年10月6日（木）～10月31日（月）



(実施内容)

①ハロウィン特別展示：76冊

②ハロウィンかぼちゃ重さ当てクイズ

【応募期間：10月6日（木）～10月31日（月） 結果発表：11月5日（土）】

・かぼちゃ2個の合計の重さを当てるクイズだったが、片方のかぼちゃが期間途中で腐ってしまった。第1回目として2個の合計の重さ、第2回目として1個の重さ当てに変更した。当選者も各回1名の合計2名となった。

・第1回目のかぼちゃの重さ 9630g（行方市10歳：回答9654g）

・第2回目のかぼちゃの重さ 4901g（潮来市2歳：回答4832g）

③仮装して本をかりよう【10月17日（月）～31日（月）】

・期間中に貸出をした方に粗品をプレゼント（1人1回）

・179名参加

④おはなし会☆ハロウィンスペシャル版

10月22日（土）午後2時～

⑤おかしバッグをつくろう！

【10月30日（日） 第1回：午前10時～午前11時】

【10月30日（日） 第2回：午後2時～午後3時】

・ハロウィンで使う「お菓子バッグ」を手作りする。

・第1回目参加人数：11名 第2回目参加人数：12名



⑱ 起業経営無料相談会（平成25年度開始）

・起業希望者や事業者等からの起業・経営・事業資金・商品開発等に関する相談に応じ、中小企業診断士によるアドバイス及び市立図書館所蔵の関連書籍やデータベース等の情報を提供する等のビジネス支援を行う。

<平成28年度実績>

・毎月第4日曜日開催（1日5回受付）

・参加者：9名

・対応：潮来市商工会、中小企業診断士協会

⑱ 潮来市立電子図書館サービス (平成27年度開始)

平成28年度実績

【ID・パスワード配布数】

- ・配布数：377名 (内) ～10代：62名、20代：68名、30代：107名
40代：91名、50代：36名、60代：11名
70代以上：2名

【アクセス回数】 *サイト訪問した総数

- ・8,069回

【各種利用数】

- ・総貸出数：3,162点 ・総貸出者数：748人
- ・利用者層： 10代～30代：55% / 40代～50代：43%
60代～ : 2%

【蔵書点数】

- ・前年度 (12,451点 / ¥2,132,170 (図書費として支出))
- ・平成28年度購入実績
738点 (一般：680点、児童：58点 / ¥1,485,798)
- 合計：13,189点



⑳ 市内商業施設での返却サービス (平成28年度新規)

- ・利用者が日常生活の途中で気軽に返却できるようにし、積極的な図書館利用を促すと共に、利便性の向上を図ることを目的とし、平成28年11月からサービスを開始。

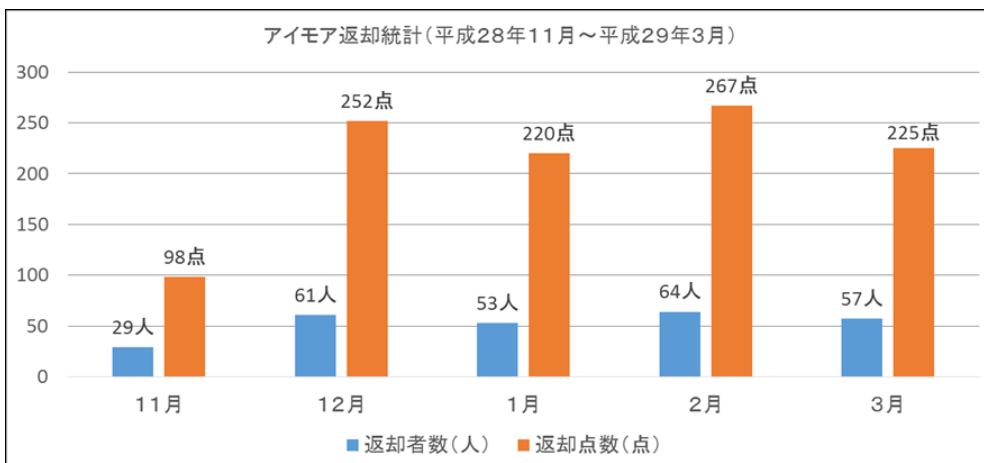

(3) 学校図書館連携事業

① 学校巡回貸出事業 (平成23年度開始)



・朝の読書用資料など、市立図書館所蔵資料から貸出用の専用資料を用意し、市内全校を対象に二ヵ月毎に巡回貸出を行う。

平成28年度実績

<小学校6校>

巡回：5回 貸出：11,100冊

<中学校4校>

巡回：5回 貸出：3,812冊

	A	B	C	D	E	F	G
1年	名作・昔話 推奨図書	ホラー・SF・ミス テリ・ファンタジー	知識絵本	名作・昔話 推奨図書	ホラー・SF・ミス テリ・ファンタジー	知識絵本	名作・昔話 知識絵本
2年	名作・昔話 推奨図書	ホラー・SF・ミス テリ・ファンタジー	知識絵本	名作・昔話 推奨図書	ホラー・SF・ミス テリ・ファンタジー	知識絵本	名作・昔話 知識絵本
3年	名作・昔話 推奨図書	ホラー・SF・ミス テリ・ファンタジー	科学読み物 伝記ノンフィクション	名作・昔話 推奨図書	ホラー・SF・ミス テリ・ファンタジー	科学読み物 伝記ノンフィクション	名作・昔話 科学読み物 伝記ノンフィクション
4年	名作・昔話 推奨図書	ホラー・SF・ミス テリ・ファンタジー	科学読み物 伝記ノンフィクション	名作・昔話 推奨図書	ホラー・SF・ミス テリ・ファンタジー	科学読み物 伝記ノンフィクション	名作・昔話 科学読み物 伝記ノンフィクション
5年	名作・古典 推奨図書	ホラー・SF・ミス テリ・ファンタジー	科学読み物 伝記ノンフィクション	名作・古典 推奨図書	ホラー・SF・ミス テリ・ファンタジー	科学読み物 伝記ノンフィクション	名作・古典 科学読み物 伝記ノンフィクション
6年	名作・古典 推奨図書	ホラー・SF・ミス テリ・ファンタジー	科学読み物 伝記ノンフィクション	名作・古典 推奨図書	ホラー・SF・ミス テリ・ファンタジー	科学読み物 伝記ノンフィクション	名作・古典 科学読み物 伝記ノンフィクション

- ・中学生向けのセットは、ベストセレクションとして、推奨図書（毎年、茨城県で選定している茨城県推奨図書）、名作・古典、伝記人気のある現代文学など中心に揃えている。
- ・英語学習教材の提供として、ORT（オックスフォードリーディングツリー）シリーズをセット資料に含め貸出を開始した。



② 団体貸出 (学校対象) (平成18年度開始)

- ・学校巡回貸出事業のほか、授業等で役立つ資料の貸出を行う。
- ・各学校の担当教諭から電話、FAXなどで申込みを受け付ける。

平成28年度実績 依頼数：50回 貸出：2,121冊

③ 放課後学童クラブ出張おはなし会（工作）／貸出（平成22年度開始）

- ・夏休み期間中に出張読み聞かせを実施。読み聞かせの他、工作も実施。
- ・学童向けに児童図書を選定、貸出の実施をした。

平成28年度実績

<夏期実施結果>

- ・おはなし会：7回（4クラブ）／参加者：247名
- ・図書の貸出：630冊（5クラブ貸出）
- ・その他工作：ピラミッド立体パズルを作ろう／とぶおもちゃ工作

<冬期実施結果>

- ・おはなし会：4回（4クラブ）／参加者：105名
- ・図書の貸出：120冊（3クラブ貸出）

■イベントの様子



④ 読書ノート配布（平成24年度開始）



潮来市内小学1年生～3年生を対象に読書ノートの配布を行う。

- ・読書ノート1冊につき50冊分の記録がとれる。
- ・小学2年生、3年生の読書ノートは、専用台紙（ぬり絵）を添付。読書ノート5冊（計250冊）を読破することで完成する。

- ①小学1年生 ⇒ 読書記録ノート
- ②小学2年生 ⇒ 本を読んで旅にでかけよう（茨城）
- ③小学3年生 ⇒ 本を読んで旅にでかけよう（日本）

平成28年度配布実績（単位：人）

	1冊	2冊	3冊	4冊	5冊	6冊以上
1年生	95	40	24	12	7	15
2年生	77	37	16	7	3	3
3年生	54	10	7	1	0	0

⑤ 学校図書館支援事業（平成27年度開始）

（支援内容）

- ・学校連携として実施してきた図書巡回貸出事業の継続のほかに、学校図書館の活性化支援として、以下の取り組みを行う。

- 「学校図書館蔵書整備・蔵書管理システムの構築」
- 「図書の選書相談」、「図書の配架方法・配架の工夫」
- 「図書の装備・修繕アドバイス」、「図書館だより作成支援」
- 「学校図書ボランティアの募集と育成」、「各種研修会の定期開催」
- 「授業におけるブックトークの実施と企画支援」
- 「授業における調べ学習支援」

- ・学校との連携を重視する観点から、各学校における教科に関する資料や読書に適した優良図書を積極的に収集する。

■学校図書館システム

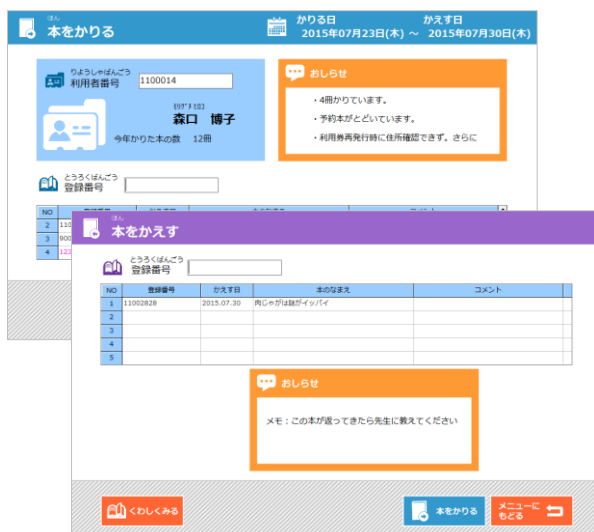

(平成28年度実績)

【学校図書館環境整備】

- ・潮来小学校、日の出小学校、延方小学校、津知小学校、大生原小学校

【学校図書館用図書装備、登録】

- ・平成28年度潮来市予算購入分について実施

【各種研修】

- ・延方小学校／学校図書館システム操作研修（図書委員）／5月11日（水）
- ・潮来小学校／学校図書館システム操作研修（図書委員）／5月19日（木）
- ・牛堀小学校／学校図書館システム操作研修（図書委員）／5月23日（月）
- ・日の出小学校／絵本の読み聞かせ研修（図書委員）／6月15日（水）
- ・日の出小学校／学校図書館システム操作研修（教職員）／7月21日（木）
- ・延方小学校／学校図書館システム操作研修（教職員）／8月18日（木）
- ・日の出小学校／学校図書館システム操作研修（図書委員）／9月7日（水）

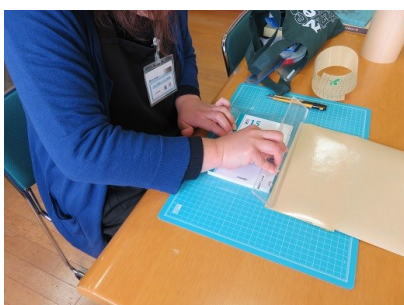

(4) 職場体験、インターンシップ受入／校外学習受入ほか

① 職場体験受入 (平成18年度開始)

- ・原則、市内中学校を優先し受入する。

<体験内容>

- ・図書館窓口対応、資料整理
- ・POP作成およびおすすめ本紹介
- ・図書館イベントへの参加(学童クラブ出張読み聞かせ、子育て広場読み聞かせ等)

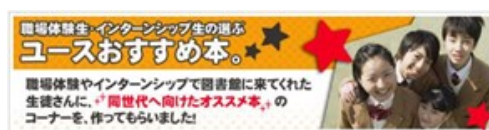

学校名	学年	人数	実施日	時間
日の出中学校	2年	5名	7/25(月)～26(火)	2日間 9:00～15:00
牛堀中学校	2年	6名	8/8(月)～10(水)	3日間 9:00～16:00
潮来第二中学校	2年	4名	8/25(木)～26(金)	2日間 9:00～15:00

- ・受入実施学校：3校 ・実習生：15名

② 校外学習受入 (平成18年度開始)

- ・主に図書館サービス紹介、利用方法案内、施設見学(郷土史料室見学)
- ・学校主催の授業、事業へ参加する。(ブックトーク、総合学習)

<平成28年度実績>

- ・津知小学校 社会見学：5月12日(木)／6学年
- ・牛堀小学校 調べ学習：6月6日(月)／5学年
- ・潮来小学校 社会見学：6月7日(火)／3学年
- ・牛堀小学校 ブックトーク：6月27日(月)／6学年
- ・牛堀小学校 ブックトーク：7月1日(金)／5学年
- ・日の出小学校 社会見学：7月5日(火)／2学年
- ・麻生小学校 ブックトーク：7月7日(木)／4学年～6学年
- ・潮来第二中学校 総合学習：7月22日(金)／1学年
- ・慈母保育園 社会見学：8月4日(木)、8月25日(木)
- ・延方幼稚園 社会見学、読み聞かせ：9月6日(火)／6学年
- ・牛堀幼稚園 社会見学：10月14日(金)
- ・香取市新島小学校 社会見学：10月24日(月)／2学年
- ・牛堀小学校 ブックトーク：11月1日(火)／5学年
- ・牛堀小学校 ブックトーク：11月14日(月)／6学年
- ・鹿島養護学校 社会見学、読み聞かせ：11月16日(水)／2学年
- ・津知小学校 社会見学、館内読書：12月1日(木)／1学年
- ・牛堀小学校 社会見学：1月25日(水)／3学年
- ・行方市麻生東小学校 社会見学：2月2日(木)／3学年
- ・延方小学校 社会見学：2月14日(火)／3学年

③ 図書館視察見学受入 (平成18年度開始)

- ・図書館間の相互協力として、他館の視察見学の受入をする。

<平成28年度実績>

- ・ひたちなか市立図書館：6月24日(金)／図書館運営、ボランティア運営について
- ・奈良県立図書情報館：9月15日(木)／電子図書館サービスについて
- ・鹿嶋市立中央図書館：9月30日(金)／研修会講師派遣
- ・取手市立図書館：3月9日(木)／学校図書館連携、電子図書館サービスについて

5. 利用案内

◆利用できる方は

- ・市内に住んでいる方、通勤・通学している方ならどなたでも利用できます。
- ・市外は、行方市、鹿嶋市、神栖市、銚田市、稲敷市、香取市在住の方を対象としています。

◆図書館利用カードを作るには

- ・図書館利用申込書に、必要事項を記入の上、住所の確認できるもの（保険証や運転免許証など）を添えて、カウンターにお出し下さい。（未就学児童、小学生は、保護者同伴にてお手続き願います。）

◆借りるときは

- ・本やビデオ、DVD、CDなどを借りる時は、利用カードと一緒にカウンターにお出しください。
- ・自動貸出機もありますのでご利用下さい。

種類	貸出数	貸出期間
図書	8点以内	15日間
雑誌	2点以内	15日間
CD・ビデオ・DVD	2点以内	8日間

※返却期限の過ぎてしまった資料がある場合は、早急にご返却ください。原則として新たな貸出は、返却完了後とさせていただきます。他にもお読みになられる方がいらっしゃいます。期限内にご返却いただけますようご協力をお願いします。

※返却期限内であれば、他の利用者の予約が無いものに限り、1回のみ延長することができます。図書館カウンターもしくはお電話にてお申し込みください。返却期限の過ぎたものは延長できません。

◆団体に借りる場合は

- ・潮来市内および近隣の官公署、学校、事業所、社会教育関係の団体などを対象に団体利用者カードをお作りいたします。

◆返すときは

- ・カウンターにお返し下さい。返却時、お忘れ物などがないか確認させていただきます。
- ・休館日および開館時間外の返却をご希望の場合は、ブックポストをご利用ください。ただし、大型紙芝居、大型絵本、紙芝居、ビデオ、DVD、CD、DVD・CD付き図書はこわれやすいので直接カウンターに返却して下さい。

◆探すときは

- ・館内にある検索用パソコンで、自分でさがすことができます。使い方がわからないとき、見つからないときは、お気軽に職員におたずねください。

◆探している資料がないときは

- ・図書館にない資料は、他の図書館から借りるなどしてお貸しします。また購入希望（リクエスト）を受付しております。

購入希望（リクエスト）とは・・・利用者の方からお受けした購入希望資料を図書館の蔵書として購入し、利用者に貸出を行うサービスです。購入希望（リクエスト）用紙に作品名、著者名、出版社名など必要事項を記入して、カウンターにお出しください。購入希望ができるのは、市内に住んでいる方、通勤、通学している方のみに限らせてください。絶版や選書方針により、ご希望にお応えできない場合がありますのであらかじめご了承ください。

◆探している本が貸出中のときは

- ・貸出中の資料は、返却されしだいお貸ししますので、予約下さい。
- ・予約用紙に必要事項を記入して、カウンターにお出しください。また、図書館ホームページ、携帯ホームページ、館内検索パソコンからもご予約いただけます。月に図書5点、雑誌2点、視聴覚2点ご予約できます。

・ご予約いただいた資料が返却されたら、ご連絡いたします。ご登録をしていただければ携帯、メールへのご連絡も可能です。

◆調べ物をするためには(レファレンス)

- ・レファレンスとは、図書館職員が、利用者の皆さんの調査、研究に必要な資料を紹介したり、情報を探し出すお手伝いをするサービスです。図書館では、たくさんの辞書や事典類をそろえ、みなさんの調べもののお手伝いをします。
- ・新聞記事や会社情報、各種ビジネス情報を検索できるデータベースをご用意しています。館内の利用者専用パソコンでご利用いただけます。

◆より身近な図書館へ

- ・車イスの方や小さなお子さんをつれた方がスムーズに利用できるトイレがあります。ベビーカー1台、車イス1台をご用意してあります。ご利用の方は図書館スタッフにお声をかけてください。
- ・授乳室、対面朗読室があります。お気軽にお使いください。小さな文字が苦手な方には、大活字本・虫めがね・拡大読書機をご用意しています。

◆そのほか図書館でできること

<コピー>

- ・資料はすべて“著作権法”により、作家や出版元などの権利を保護しておりますので、許される範囲内で図書館の本や雑誌に限り、有料でコピーできます。当日発行の新聞、雑誌の最新号のコピーはできません。
- ・白黒：10円 カラー：50円（※サイズ問わず、1枚につき）

<インターネット>

- ・館内にある利用者専用パソコンで、インターネットからの情報検索ができます。文書作成、データのダウンロード、メモリなどへデータ保存はできません。利用は、1人1回30分程度とします。

<館内視聴>

- ・視聴覚資料（CD・DVD・ビデオ）は貸出のほか、館内でも視聴できます。DVD・ビデオはお二人様まで一緒にご覧いただけます。

◆開館時間

- ・月曜日～日曜日：午前9時30分～午後7時（*8月のみ午前9時～午後7時）

◆休館日

- ・第3水曜日（館内整理日）
※ただし、国民の祝日にあたる場合は開館いたします。その場合は、直近の休日でない日が休館日となります。
- ・年末年始
- ・特別整理期間（年1回10日以内）

◆図書館からのお願い

- ・返却日（図書館へ返す日）を守って下さい。次に貸りる方が待っています。
- ・小さなお子様からは目を離さぬようお願いいたします。
- ・館内での飲食は禁止です。エントランスホール（休憩コーナー）に限り飲食ができます。ごみ箱はありませんので、責任を持ってお持ち帰り下さい。図書館の敷地内は禁煙です。喫煙所はありません。
- ・携帯電話はマナーモードに設定し、通話はエントランスホールでのみご利用ください。
- ・図書館の資料は、みんなの“共有財産”です。大事にして下さい。
- ・借りた本やビデオ、CDをなくしたり、壊したりしたとき（修理ができず貸出が不可能な場合）は、同等のものを弁償していただくことになります。また、修理は図書館スタッフが行いますので、自宅で修理せず、そのままお持ちください。
- ・図書館利用カードは、再発行の場合、実費（300円）を負担していただきます。
- ・集会室、視聴覚室の使用は、図書館活動に支障がない場合に限りお貸しします。ただし、読書団体や生涯学習団体以外の使用については有料です。
- ・図書館に対して、ご意見、ご要望がありましたら、お気軽にお申し出下さい。

6. 平成28年度評価（指標）・予算（収支実績）・各種統計

6-1. 図書館運営費の推移

単位：千円

項 目	22年度決算	23年度決算	24年度決算	25年度決算	26年度決算
図書館費	35,848	35,918	35,394	31,320	34,413
内訳					
施設管理費	27,282	26,080	24,690	20,127	22,170
備品購入費	8,566	9,838	10,704	11,193	12,243
項 目	27年度決算	28年度決算	29年度予算	*平成22年度指定管理者制度による運用開始以降の予算推移	
図書館費	32,664	32,636	37,118		
内訳					
施設管理費	17,331	17,933	24,958		
備品購入費	15,333	14,703	12,160		

* 図書館費：人件費、負担金等は除く

* 施設管理費：奉仕業務委託等、需用費、使用賃借、役務費、工事費、施設保守業務委託等

* 備品購入費：図書館資料購入費（雑誌、視聴覚、新聞代含む）

6-2. 平成28年度図書館収支実績

【収入の部】

項目		決算額（税込）
基本料	平成28年度指定管理委託費	¥81,838,500
その他収入	図書館施設収入等	¥472,446
	内) 資料複写料（モノクロ）	¥21,140
	資料複写料（カラー）	¥5,000
	カード再発行手数料（図書館利用者カード）	¥44,100
	自動販売機設置売上料等	¥402,206
収入合計		¥82,310,946

【支出の部】

項目		決算額（税込）
人件費	給与	¥39,632,613
	賞与・賞与引当金	¥2,790,891
	退職給付費	¥803,386
	法定福利費	¥5,403,298
	福利厚生費	¥202,143
	通勤費	¥712,327
	募集費	¥0
	教育費（被服費、視察研修等含む）	¥32,300
	旅費交通費（出張・研修交通費等）	¥98,033
計		¥49,674,990
消耗品費	消耗品・事務用品費（行事使用消耗品含む）	¥997,424
	資料装備・登録用品費（バーコード／図書ラベル）	¥68,178
	資料装備・登録用品費（図書用ICタグ／利用者カード）	¥874,800
	資料装備・登録用品費（ブックコート）	¥104,296
	資料装備・登録用品費（装備消耗品）	¥60,814
	資料展示関係用品（棚、ブックスタンド等）	¥42,746
計		¥2,148,258
図書館資料費	図書・書籍資料	¥7,529,436
	内) 地元書店	¥3,042,148
	日販図書館サービス(株)／その他出版社直販	¥4,487,288
	電子図書館・電子書籍	¥2,360,497
	視聴覚資料	¥1,687,741

	内) 視聴覚資料 (CD)	¥146,682
	視聴覚資料 (DVD)	¥1,541,059
	雑誌	¥2,351,225
	新聞	¥715,749
	その他 (製本費等)	¥58,860
	計	¥14,703,508
図書館事業費	事業費 (イベント講師料等)	¥492,852
	広報・宣伝費	¥27,216
	イベント消耗費	¥86,090
	計	¥606,158
水道光熱費	水道費	¥353,583
	電気料金	¥5,056,772
	燃料費	¥61,422
	計	¥5,471,777
役務費	通信費 (電話・郵便)	¥234,101
	インターネット回線契約・使用料	¥299,573
	計	¥533,673
委託費 (施設管理)	植栽管理費	¥100,000
	清掃・環境衛生管理費	¥857,520
	保健衛生費	¥177,126
	電気保守管理費	¥229,370
	自動ドア保守管理費	¥158,760
	消防設備保守管理費	¥140,400
	エレベーター機器点検費	¥362,880
	施設・機械警備費	¥314,928
	冷暖機器設備管理費	¥486,000
	電話機保守点検費	¥57,024
	小型風力発電点検費	¥0
	その他施設修繕費	¥76,694
	計	¥2,960,703
委託費 (図書システム)	書誌データシステム (書誌データ・マーク) 費	¥827,280
	図書館情報システム (データベース) 保守費	¥1,620,000
	図書館情報システム (クラウド) 保守費	¥1,870,128
	図書館情報システム (クラウド) 減価償却費	¥1,054,966
	図書館情報システム (データベース) 改修費	¥1,636,740
	計	¥7,009,114
委託費 (データベース)	商用データベース契約・使用料 (日経テレコン21)	¥155,520
	商用データベース契約・使用料 (茨城新聞)	¥129,600
	商用データベース契約・使用料 (朝日新聞聞蔵)	¥259,200
	商用データベース契約・使用料 (ナクソス)	¥135,000
	商用データベース契約・使用料 (CINII)	¥54,000
	商用データベース契約・使用料 (みんなでシネマ)	¥64,800
	計	¥798,120
使用料 賃貸料	印刷機 (カウンター料)	¥528,738
	印刷機 (リース料)	¥338,256
	車両リース料	¥201,463
	計	¥1,068,457
その他経費	保険料 (総合賠償保険) (車両任意保険)	¥189,225
	その他 (手数料等)	¥9,296
	計	¥198,520
	支出合計	¥82,310,946

6-3. 主な利用統計

項 目	21 年度		22 年度		23 年度		24 年度	
開館日数（日）	287		318		325		337	
入館者数：人	192,110		189,717		193,830		209,161	
登録者数：人（団体含む）	1,303		1,082		914		892	
貸出者数：人（団体含む）	131,977		118,579		110,877		127,059	
貸出冊数（団体を含む）	315,419		308,198		313,166		326,306	
蔵書冊数	131,675		144,328		151,188		158,090	
受入資料数：冊	8,224		12,673		6,860		6,902	
購入冊数/寄贈冊数	2,973	5,251	9,756	2,922	3,717	3,143	4,237	2,665
職員数：人	13		17		17		17	
うち行政職員数	1人(兼務1人)		0人		0人		0人	
人口（年度当初）	30,872		30,594		30,234		29,854	
項 目	25 年度		26 年度		27 年度		28 年度	
開館日数（日）	335		333		339		337	
入館者数：人	193,511		198,428		208,148		209,511	
登録者数：人（団体含む）	1,009		799		767		737	
貸出者数：人（団体含む）	108,557		108,973		105,098		103,106	
貸出冊数（団体含む）	313,173		315,936		318,181		327,852	
蔵書冊数	164,501		170,513		177,514		183,699	
受入資料数：冊	6,411		6,012		7,001		6,185	
購入冊数/寄贈冊数	4,634	1,777	4,511	1,501	5,412	1,589	4,746	1,439
職員数：人	17		18		19		22	
人口（年度当初）	29,637		29,333		29,017		28,804	

6-4. 統計による評価

項 目	23 年度	24 年度	25 年度	26 年度	27 年度	28 年度
一日当たりの貸出冊数 （総貸出冊数／開館日数）	964	968	934	949	939	973
一利用者一回当たりの貸出冊数 （総貸出冊数／総貸出者数）	2.8	2.6	2.9	2.9	3.0	3.2
市民一人当たりの貸出冊数 （総貸出冊数 / 人口）	10.4	10.9	10.7	10.8	10.9	11.4
市民一人当たりの図書館費 （図書館費 / 人口）	1,185	1,186	1,056	1,173	1,125	1,133
市民一人当たりの蔵書冊数 （蔵書冊数 / 人口）	5.0	5.3	5.6	5.8	6.1	6.4
登録率（%） （登録者数／人口×100）	3.0	3.0	3.4	2.7	2.7	2.6
資料回転率（回） （総貸出冊数／蔵書冊数）	2.1	2.1	1.9	1.9	1.8	1.8

6-5. 年度別利用統計

(平成18年度5月開館～平成28年度)

開館時間 10:00～19:00 (※平成21年度まで金曜日は13:00～19:00)
 休館日 第3水曜日、特別館内整理日 (※平成21年度まで月曜日は休館)

	平成18年度 (10ヶ月)	平成19年度	平成20年度	平成21年度	平成22年度	平成23年度	平成24年度	平成25年度	平成26年度	平成27年度	平成28年度	総計	一日平均 (実日数3431 日) (雷図529日)
開館日数	242日	290日	288日	287日	318日	325日	337日	335日	333日	339日	337日	3431日	627
総来館者数	(本館) 166,890 (電子図書館) -	192,157	197,776	192,110	189,717	193,830	209,161	193,511	198,428	208,148	209,511	2,151,239	31
貸出し冊数	(本館) 229,093 (電子図書館) -	287,945	327,232	315,419	308,198	313,166	326,306	313,173	315,936	318,181	327,852	3,382,501	986
貸出者数	(本館) 108,712 (電子図書館) -	123,514	135,322	131,977	118,579	110,877	127,059	108,557	108,973	105,098	103,106	1,281,774	374
新登録者数	(本館) 8,232 (電子図書館) -	2,176	1,722	1,303	1,082	914	892	1,009	799	767	737	19,633	7
										243	134	377	6
													1

各種月計													
AV館内閲覧		3,425	3,829	3,933	3,841	2,781	2,193	1,997	1,586	1,390	1,412	1,275	27,662
予約		1,993	5,051	6,859	6,817	7,346	7,414	7,861	7,057	4,552	4,303	4,221	63,474
リクエスト		433	468	652	707	1,116	1,232	1,377	1,492	1,609	1,677	1,736	12,499
データ ベース	開蔵	281	250	91	80	203	125	138	105	123	146	135	1,677
	茨城新聞	263	297	57	147	255	201	150	141	163	165	224	2,063
	日経テレコン21	-	-	227	173	310	172	171	182	195	205	203	1,838
	ナクソス	-	-	-	-	-	-	-	344	211	182	109	846
パソコン	ノート	646	857	532	163	74	30	7	15	8	48	29	2,409
	デスクトップ	3,865	5,473	5,560	5,371	3,932	3,208	2,433	1,851	1,495	1,851	1,950	36,989
レファレンス	文献・事項調査	2,549	4,178	4,636	5,048	4,945	3,572	3,329	2,810	2,516	2,657	2,482	38,722
	利用指導	2,856	4,710	5,223	5,633	5,157	3,504	3,475	2,957	2,408	1,965	1,768	39,656
	その他	87	-	4	2	1	2	1	4	-	1	-	102
	参考調査	110	171	80	161	257	135	181	145	188	231	172	1,831
文献複写		223	252	453	555	778	1,060	1,105	1,888	1,860	1,284	2,208	11,666

おはなし会動員数	5月～8月:月2回 9月～3月:月4回	毎月4回	毎月4回	毎月4回	毎月4回	毎月4回	毎月4回	毎月4回	毎月4回	毎月4回	毎月4回	毎月4回	
こども	573	742	343	288	259	673	836	1,043	1,058	765	932	7,512	
同伴者	540	690	318	231	183	304	507	688	728	518	571	5,278	
合計	1,113	1,432	661	519	442	977	1,343	1,731	1,786	1,283	1,503	12,790	

上映会動員数	毎月4回	毎月4回	毎月2回	毎月2回	毎月2回	毎月2回	毎月2回	毎月2回	毎月2回	毎月2回	毎月2回	毎月2回	
こどもえいが会	1,126	599	247	113	75	86	101	84	61	56	57	2,605	
シネマテーク	434	563	196	97	55	67	68	60	64	59	71	1,734	
合計	1,560	1,162	443	210	130	153	169	144	125	115	128	4,339	

学習室利用状況(15:00)													
スタディルーム利用人数	1,794	3,051	3,695	4,916	6,974	5,810	6,867	5,678	7,500	8,325	9,973	64,583	
集会室	324	403	423	507	83	-	3,299	4,000	3,669	3,133	3,627	19,468	
合計	2,118	3,454	4,118	5,423	7,057	5,810	10,166	9,678	11,169	11,458	13,600	84,051	

平成28年度 4月～3月 利用者別貸出統計表

カウンター	地区コード	性別	利用者種別	館外貸出															小計	館内貸出			小計	合計		
				一般書	小説	文庫	YA	コミッ	児童書	絵本	紙芝居	雑誌	郷土	参考	点字	CD	DVD	ビデオ		カセット	相貸	デスクトップパソコン			ノートパソコン	視聴覚席
潮来		男	一般	3,102	2,116	1,146	225	389	1,076	928	17	395	32	0	0	417	665	0	0	24	10,532	163	2	108	273	10,805
		女	一般	4,245	2,275	999	391	1,251	3,229	3,228	77	1,140	28	1	0	602	763	0	0	16	18,245	32	0	64	96	18,341
			団体A	1,093	390	636	692	41	4,206	1,865	11	16	0	0	3	0	0	0	0	0	0	8,953	0	0	0	0
		小計	8,440	4,781	2,781	1,308	1,681	8,511	6,021	105	1,551	60	1	3	1,019	1,428	0	0	40	37,730	195	2	172	369	38,099	
津知		男	一般	2,773	2,149	778	400	328	957	1,194	4	383	24	0	0	214	519	0	0	36	9,759	209	0	52	261	10,020
		女	一般	3,235	2,061	620	313	391	2,047	2,751	255	474	18	0	0	249	469	1	0	5	12,889	29	0	28	57	12,946
			団体A	1,499	365	597	203	1	1,663	675	8	302	0	0	0	2	1	0	0	0	5,316	0	0	1	1	5,317
		小計	7,507	4,575	1,995	916	720	4,667	4,620	267	1,159	42	0	0	465	989	1	0	41	27,964	238	0	81	319	28,283	
日の出		男	一般	2,798	2,209	1,532	166	590	1,216	936	74	466	50	0	0	278	980	0	0	15	11,310	57	0	41	98	11,408
		女	一般	4,586	2,277	1,446	737	863	1,944	2,703	209	977	33	1	0	329	643	1	0	42	16,791	52	2	38	92	16,883
			団体A	1,106	352	690	580	40	309	55	0	1	0	0	0	0	194	0	0	0	3,327	0	0	0	0	3,327
		小計	8,490	4,838	3,668	1,483	1,493	3,469	3,694	283	1,444	83	1	0	607	1,817	1	0	57	31,428	109	2	79	190	31,618	
延方		男	一般	2,817	1,915	1,117	263	594	1,355	1,395	22	747	41	0	1	541	545	0	0	19	11,372	69	0	48	117	11,489
		女	一般	3,469	2,083	472	341	1,056	2,407	3,560	83	728	32	0	0	315	745	0	0	11	15,302	19	1	52	72	15,374
			団体A	967	337	660	580	73	1,561	1,141	80	1	0	0	0	0	25	0	0	0	5,425	0	0	0	0	5,425
		小計	7,253	4,335	2,249	1,184	1,723	5,323	6,096	185	1,476	73	0	1	856	1,315	0	0	30	32,099	88	1	100	189	32,288	
大生原		男	一般	1,494	1,029	107	116	367	520	463	16	104	13	0	0	36	151	0	0	0	4,416	15	1	2	18	4,434
		女	一般	1,693	1,336	152	230	340	1,117	1,042	4	187	12	0	0	102	331	0	0	0	6,546	18	0	7	25	6,571
			団体A	842	239	462	151	1	1,827	575	2	0	0	0	0	0	0	0	0	0	4,099	0	0	0	0	4,099
		小計	4,029	2,604	721	497	708	3,464	2,080	22	291	25	0	0	138	482	0	0	0	15,061	33	1	9	43	15,104	
牛堀		男	一般	3,224	1,788	1,198	311	988	1,947	1,754	7	646	50	0	1	850	1,331	0	0	27	14,122	371	0	127	498	14,620
		女	一般	3,862	2,401	963	338	1,464	3,426	4,320	68	1,043	24	0	0	434	1,223	5	0	78	19,649	143	1	130	274	19,923
			団体A	1,802	508	616	1,025	175	4,194	2,912	61	610	60	2	0	280	596	4	0	28	12,873	14	13	23	50	12,923
		小計	8,888	4,697	2,777	1,674	2,627	9,567	8,986	136	2,299	134	2	1	1,564	3,150	9	0	133	46,644	528	14	280	822	47,466	
市内合計		男	一般	16,208	11,206	5,878	1,481	3,256	7,071	6,670	140	2,741	210	0	2	2,336	4,191	0	0	121	61,511	884	3	378	1,265	62,776
		女	一般	21,090	12,433	4,652	2,350	5,365	14,170	17,604	696	4,549	147	2	0	2,031	4,174	7	0	152	89,422	293	4	319	616	90,038
			団体A	7,309	2,191	3,661	3,231	331	13,760	7,223	162	930	60	2	3	282	816	4	0	28	39,993	14	13	24	51	40,044
		計	44,607	25,830	14,191	7,062	8,952	35,001	31,497	998	8,220	417	4	5	4,649	9,181	11	0	301	190,926	1,191	20	721	1,932	192,858	
市外		男	一般	2,370	785	858	305	1,079	1,053	1,087	7	713	56	0	0	570	1,358	0	0	42	10,283	500	2	205	707	10,990
		女	一般	4,610	1,104	1,279	637	1,962	3,728	3,540	229	1,881	64	0	0	562	1,330	1	0	13	20,940	51	4	95	150	21,090
			団体A	3	0	0	0	0	75	84	16	9	0	0	0	1	29	0	0	0	217	0	0	0	0	217
		小計	6,983	1,889	2,137	942	3,041	4,856	4,711	252	2,603	120	0	0	1,133	2,717	1	0	55	31,440	551	6	300	857	32,297	
県外		男	一般	1,836	432	549	528	1,152	985	673	38	642	99	0	0	702	799	0	0	50	8,485	143	2	132	277	8,762
		女	一般	2,415	561	692	354	1,715	2,139	1,292	94	1,189	34	0	0	280	624	3	0	17	11,409	65	1	122	188	11,597
			団体A	32	0	1	0	0	212	214	0	2	0	0	0	0	0	0	0	0	461	0	0	0	0	461
		小計	4,283	993	1,242	882	2,867	3,336	2,179	132	1,833	133	0	0	982	1,423	3	0	67	20,355	208	3	254	465	20,820	
市外・県外合計		男	一般	4,206	1,217	1,407	833	2,231	2,038	1,760	45	1,355	155	0	0	1,272	2,157	0	0	92	18,768	643	4	337	984	19,752
		女	一般	7,025	1,665	1,971	991	3,677	5,867	4,832	323	3,070	98	0	0	842	1,954	4	0	30	32,349	116	5	217	338	32,687
			団体A	35	0	1	0	0	287	298	16	11	0	0	0	1	29	0	0	0	678	0	0	0	0	678
		計	11,266	2,882	3,379	1,824	5,908	8,192	6,890	384	4,436	253	0	0	2,115	4,140	4	0	122	51,795	759	9	554	1,322	53,117	
総合計		男	一般	20,414	12,423	7,285	2,314	5,487	9,109	8,430	185	4,096	365	0	2	3,608	6,348	0	0	213	80,279	1,527	7	715	2,249	82,528
		女	一般	28,115	14,098	6,623	3,341	9,042	20,037	22,436	1,019	7,619	245	2	0	2,873	6,128	11	0	182	121,771	409	9	536	954	122,725
			団体A	7,344	2,191	3,662	3,231	331	14,047	7,521	178	941	60	2	3	283	845	4	0	28	40,671	14	13	24	51	40,722
		計	55,873	28,712	17,570	8,886	14,860	43,193	38,387	1,382	12,656	670	4	5	6,784	13,321	15	0	423	242,721	1,950	29	1,275	3,254	245,975	

※市外・・・鹿嶋市、神栖市、稲敷市、行方市、銚田市、その他県内が含まれます。
 その他県内とは、例えば、土浦市に在住で潮来に勤務している利用者などが対象となります。

※県外・・・香取市、その他県外が含まれます。
 その他県外とは、例えば、千葉県(香取市以外)に在住で潮来に勤務している利用者が対象となります。

平成28年度 4月～3月 利用者別貸出統計表

自動貸出機	地区コード	性別	利用者種別	館外貸出																	小計	館内貸出			小計	合計
				一般書	小説	文庫	YA	コミツ	児童書	絵本	紙芝居	雑誌	郷土	参考	点字	CD	DVD	ビデオ	カセット	相貸		デスクトップパソコン	ノートパソコン	視聴覚席		
潮来		男	一般	1,486	815	347	109	61	917	803	0	207	4	0	0	111	9	0	0	0	4,869	0	0	0	0	4,869
			一般	2,017	1,224	662	271	331	1,675	1,664	4	205	21	0	0	57	26	0	0	0	8,157	0	0	0	0	8,157
			団体A	0	0	0	0	0	0	0	0	0	0	0	0	0	0	0	0	0	0	0	0	0	0	0
小計				3,503	2,039	1,009	380	392	2,592	2,467	4	412	25	0	0	168	35	0	0	0	13,026	0	0	0	0	13,026
津知		男	一般	1,275	778	445	173	237	995	880	0	133	3	0	0	31	4	0	0	0	4,954	0	0	0	0	4,954
			一般	1,381	1,030	570	145	86	1,387	1,320	12	126	9	0	0	35	6	0	0	0	6,107	0	0	0	0	6,107
			団体A	0	0	0	0	0	0	0	0	0	0	0	0	0	0	0	0	0	0	0	0	0	0	0
小計				2,656	1,808	1,015	318	323	2,382	2,200	12	259	12	0	0	66	10	0	0	0	11,061	0	0	0	0	11,061
日の出		男	一般	1,212	781	315	158	188	1,162	786	6	199	4	0	0	44	3	0	0	0	4,858	0	0	0	0	4,858
			一般	1,548	857	527	266	466	1,238	1,567	13	270	11	0	0	51	15	0	0	0	6,829	0	0	0	0	6,829
			団体A	0	0	0	0	0	0	0	0	0	0	0	0	0	0	0	0	0	0	0	0	0	0	0
小計				2,760	1,638	842	424	654	2,400	2,353	19	469	15	0	0	95	18	0	0	0	11,687	0	0	0	0	11,687
延方		男	一般	1,101	707	259	153	88	807	716	7	54	8	0	0	15	13	0	0	0	3,928	0	0	0	0	3,928
			一般	1,642	932	322	184	451	1,398	2,078	13	176	9	0	0	49	17	0	0	0	7,271	0	0	0	0	7,271
			団体A	0	0	0	0	0	0	6	0	0	0	0	0	0	0	0	0	0	6	0	0	0	0	6
小計				2,743	1,639	581	337	539	2,205	2,800	20	230	17	0	0	64	30	0	0	0	11,205	0	0	0	0	11,205
大生原		男	一般	807	505	3	3	62	630	387	0	78	4	0	0	2	0	0	0	0	2,481	0	0	0	0	2,481
			一般	723	624	49	65	79	643	337	2	31	1	0	0	3	0	0	0	0	2,557	0	0	0	0	2,557
			団体A	0	0	4	0	0	0	0	0	0	0	0	0	0	0	0	0	0	4	0	0	0	0	4
小計				1,530	1,129	56	68	141	1,273	724	2	109	5	0	0	5	0	0	0	5,042	0	0	0	0	5,042	
牛堀		男	一般	1,386	759	361	192	327	1,208	904	0	117	10	0	0	74	21	0	0	0	5,359	0	0	0	0	5,359
			一般	2,304	1,501	931	573	1,129	1,966	2,134	7	375	19	0	0	85	27	0	0	0	11,051	0	0	0	0	11,051
			団体A	0	0	0	0	0	0	0	0	0	0	0	0	0	0	0	0	0	0	0	0	0	0	0
小計				3,690	2,260	1,292	765	1,456	3,174	3,038	7	492	29	0	0	159	48	0	0	0	16,410	0	0	0	0	16,410
市内合計		男	一般	7,267	4,345	1,730	788	963	5,719	4,476	13	788	33	0	0	277	50	0	0	0	26,449	0	0	0	0	26,449
			一般	9,615	6,168	3,061	1,504	2,542	8,307	9,100	51	1,183	70	0	0	280	91	0	0	0	41,972	0	0	0	0	41,972
			団体A	0	0	4	0	0	0	6	0	0	0	0	0	0	0	0	0	0	10	0	0	0	0	10
計				16,882	10,513	4,795	2,292	3,505	14,026	13,582	64	1,971	103	0	0	557	141	0	0	0	68,431	0	0	0	0	68,431
市外		男	一般	750	173	182	259	395	768	296	6	172	2	0	0	117	17	0	0	0	3,137	0	0	0	0	3,137
			一般	1,462	482	498	210	826	1,227	1,239	44	423	12	0	0	76	21	0	0	0	6,520	0	0	0	0	6,520
			団体A	4	0	0	1	0	0	0	0	4	0	0	0	0	0	0	0	0	9	0	0	0	0	9
小計				2,216	655	680	470	1,221	1,995	1,535	50	599	14	0	0	193	38	0	0	0	9,666	0	0	0	0	9,666
県外		男	一般	554	146	115	46	425	208	85	0	189	9	0	0	94	6	0	0	0	1,877	0	0	0	0	1,877
			一般	1,199	371	409	117	1,056	823	552	32	456	17	0	0	80	45	0	0	0	5,157	0	0	0	0	5,157
			団体A	0	0	0	0	0	0	0	0	0	0	0	0	0	0	0	0	0	0	0	0	0	0	0
小計				1,753	517	524	163	1,481	1,031	637	32	645	26	0	0	174	51	0	0	0	7,034	0	0	0	0	7,034
市外・県外合計		男	一般	1,304	319	297	305	820	976	381	6	361	11	0	0	211	23	0	0	0	5,014	0	0	0	0	5,014
			一般	2,661	853	907	327	1,882	2,050	1,791	76	879	29	0	0	156	66	0	0	0	11,677	0	0	0	0	11,677
			団体A	4	0	0	1	0	0	0	0	4	0	0	0	0	0	0	0	0	9	0	0	0	0	9
計				3,969	1,172	1,204	633	2,702	3,026	2,172	82	1,244	40	0	0	367	89	0	0	0	16,700	0	0	0	0	16,700
総合計		男	一般	8,571	4,664	2,027	1,093	1,783	6,695	4,857	19	1,149	44	0	0	488	73	0	0	0	31,463	0	0	0	0	31,463
			一般	12,276	7,021	3,968	1,831	4,424	10,357	10,891	127	2,062	99	0	0	436	157	0	0	0	53,649	0	0	0	0	53,649
			団体A	4	0	4	1	0	0	6	0	4	0	0	0	0	0	0	0	0	19	0	0	0	0	19
計				20,851	11,685	5,999	2,925	6,207	17,052	15,754	146	3,215	143	0	0	924	230	0	0	0	85,131	0	0	0	0	85,131

※市外…鹿嶋市、神栖市、稲敷市、行方市、鉾田市、その他県内が含まれます。
 その他県内とは、例えば、土浦市に在住で潮来に勤務している利用者などが対象となります。

※県外…香取市、その他県外が含まれます。
 その他県外とは、例えば、千葉県(香取市以外)に在住で潮来に勤務している利用者が対象となります。

平成28年度 4月～3月 利用者別貸出統計表

全館	地区コード	性別	利用者種別	館外貸出															小計	館内貸出			小計	合計		
				一般書	小説	文庫	YA	コミツ	児童書	絵本	紙芝居	雑誌	郷土	参考	点字	CD	DVD	ビデオ		カセット	相貸	デスクトップパソコン			ノートパソコン	視聴覚席
潮来		男	一般	4,588	2,931	1,493	334	450	1,993	1,731	17	602	36	0	0	528	674	0	0	24	15,401	163	2	108	273	15,674
			一般A	6,262	3,499	1,661	662	1,582	4,904	4,892	81	1,345	49	1	0	659	789	0	0	16	26,402	32	0	64	96	26,498
			団体A	1,093	390	636	692	41	4,206	1,865	11	16	0	0	3	0	0	0	0	0	0	8,953	0	0	0	0
小計				11,943	6,820	3,790	1,688	2,073	11,103	8,488	109	1,963	85	1	3	1,187	1,463	0	0	40	50,756	195	2	172	369	51,125
津知		男	一般	4,048	2,927	1,223	573	565	1,952	2,074	4	516	27	0	0	245	523	0	0	36	14,713	209	0	52	261	14,974
			一般A	4,616	3,091	1,190	458	477	3,434	4,071	267	600	27	0	0	284	475	1	0	5	18,996	29	0	28	57	19,053
			団体A	1,499	365	597	203	1	1,663	675	8	302	0	0	0	2	1	0	0	0	5,316	0	0	1	1	5,317
小計				10,163	6,383	3,010	1,234	1,043	7,049	6,820	279	1,418	54	0	0	531	999	1	0	41	39,025	238	0	81	319	39,344
日の出		男	一般	4,010	2,990	1,847	324	778	2,378	1,722	80	665	54	0	0	322	983	0	0	15	16,168	57	0	41	98	16,266
			一般A	6,134	3,134	1,973	1,003	1,329	3,182	4,270	222	1,247	44	1	0	380	658	1	0	42	23,620	52	2	38	92	23,712
			団体A	1,106	352	690	580	40	309	55	0	1	0	0	0	0	194	0	0	0	3,327	0	0	0	0	3,327
小計				11,250	6,476	4,510	1,907	2,147	5,869	6,047	302	1,913	98	1	0	702	1,835	1	0	57	43,115	109	2	79	190	43,305
延方		男	一般	3,918	2,622	1,376	416	682	2,162	2,111	29	801	49	0	1	556	558	0	0	19	15,300	69	0	48	117	15,417
			一般A	5,111	3,015	794	525	1,507	3,805	5,638	96	904	41	0	0	364	762	0	0	11	22,573	19	1	52	72	22,645
			団体A	967	337	660	580	73	1,561	1,147	80	1	0	0	0	0	25	0	0	0	5,431	0	0	0	0	5,431
小計				9,996	5,974	2,830	1,521	2,262	7,528	8,896	205	1,706	90	0	1	920	1,345	0	0	30	43,304	88	1	100	189	43,493
大生原		男	一般	2,301	1,534	110	119	429	1,150	850	16	182	17	0	0	38	151	0	0	0	6,897	15	1	2	18	6,915
			一般A	2,416	1,960	201	295	419	1,760	1,379	6	218	13	0	0	105	331	0	0	0	9,103	18	0	7	25	9,128
			団体A	842	239	466	151	1	1,827	575	2	0	0	0	0	0	0	0	0	0	4,103	0	0	0	0	4,103
小計				5,559	3,733	777	565	849	4,737	2,804	24	400	30	0	0	143	482	0	0	0	20,103	33	1	9	43	20,146
牛堀		男	一般	4,610	2,547	1,559	503	1,315	3,155	2,658	7	763	60	0	1	924	1,352	0	0	27	19,481	371	0	127	498	19,979
			一般A	6,166	3,902	1,894	911	2,593	5,392	6,454	75	1,418	43	0	0	519	1,250	5	0	78	30,700	143	1	130	274	30,974
			団体A	1,802	508	616	1,025	175	4,194	2,912	61	610	60	2	0	280	596	4	0	28	12,873	14	13	23	50	12,923
小計				12,578	6,957	4,069	2,439	4,083	12,741	12,024	143	2,791	163	2	1	1,723	3,198	9	0	133	63,054	528	14	280	822	63,876
市内合計		男	一般	23,475	15,551	7,608	2,269	4,219	12,790	11,146	153	3,529	243	0	2	2,613	4,241	0	0	121	87,960	884	3	378	1,265	89,225
			一般A	30,705	18,601	7,713	3,854	7,907	22,477	26,704	747	5,732	217	2	0	2,311	4,265	7	0	152	131,394	293	4	319	616	132,010
			団体A	7,309	2,191	3,665	3,231	331	13,760	7,229	162	930	60	2	3	282	816	4	0	28	40,003	14	13	24	51	40,054
計				61,489	36,343	18,986	9,354	12,457	49,027	45,079	1,062	10,191	520	4	5	5,206	9,322	11	0	301	259,357	1,191	20	721	1,932	261,289
市外		男	一般	3,120	958	1,040	564	1,474	1,821	1,383	13	885	58	0	0	687	1,375	0	0	42	13,420	500	2	205	707	14,127
			一般A	6,072	1,586	1,777	847	2,788	4,955	4,779	273	2,304	76	0	0	638	1,351	1	0	13	27,460	51	4	95	150	27,610
			団体A	7	0	0	1	0	75	84	16	13	0	0	0	1	29	0	0	0	226	0	0	0	0	226
小計				9,199	2,544	2,817	1,412	4,262	6,851	6,246	302	3,202	134	0	0	1,326	2,755	1	0	55	41,106	551	6	300	857	41,963
県外		男	一般	2,390	578	664	574	1,577	1,193	758	38	831	108	0	0	796	805	0	0	50	10,362	143	2	132	277	10,639
			一般A	3,614	932	1,101	471	2,771	2,962	1,844	126	1,645	51	0	0	360	669	3	0	17	16,566	65	1	122	188	16,754
			団体A	32	0	1	0	0	212	214	0	2	0	0	0	0	0	0	0	0	461	0	0	0	0	461
小計				6,036	1,510	1,766	1,045	4,348	4,367	2,816	164	2,478	159	0	0	1,156	1,474	3	0	67	27,389	208	3	254	465	27,854
市外・県外合計		男	一般	5,510	1,536	1,704	1,138	3,051	3,014	2,141	51	1,716	166	0	0	1,483	2,180	0	0	92	23,782	643	4	337	984	24,766
			一般A	9,686	2,518	2,878	1,318	5,559	7,917	6,623	399	3,949	127	0	0	998	2,020	4	0	30	44,026	116	5	217	338	44,364
			団体A	39	0	1	1	0	287	298	16	15	0	0	0	1	29	0	0	0	687	0	0	0	0	687
計				15,235	4,054	4,583	2,457	8,610	11,218	9,062	466	5,880	293	0	0	2,482	4,229	4	0	122	68,495	759	9	554	1,322	69,817
総合計		男	一般	28,985	17,087	9,312	3,407	7,270	15,804	13,287	204	5,245	409	0	2	4,096	6,421	0	0	213	111,742	1,527	7	715	2,249	113,991
			一般A	40,391	21,119	10,591	5,172	13,466	30,394	33,327	1,146	9,681	344	2	0	3,309	6,285	11	0	182	175,420	409	9	536	954	176,374
			団体A	7,348	2,191	3,666	3,232	331	14,047	7,527	178	945	60	2	3	283	845	4	0	28	40,690	14	13	24	51	40,741
計				76,724	40,397	23,569	11,811	21,067	60,245	54,141	1,528	15,871	813	4	5	7,688	13,551	15	0	423	327,852	1,950	29	1,275	3,254	331,106

一般・小説・文庫・YA 152,501
 児童書・絵本・紙芝居 115,914
 CD・DVD・ビデオ 21,254

団体貸出 40,690

※市外・・・鹿嶋市、神栖市、稲敷市、行方市、銚田市、その他県内が含まれます。
 その他県内とは、例えば、土浦市に在住で潮来に勤務している利用者などが対象となります。

※県外・・・香取市、その他県外が含まれます。
 その他県外とは、例えば、千葉県(香取市以外)に在住で潮来に勤務している利用者が対象となります。

平成18年度5月開館～平成28年度3月 登録者数一覧

平成29年 4月 1日 3 ページ

地区	性別	利用者種別別					人口 (人)	割合 (%)
		一般	児童	団体	その他	合計		
1001 潮来	男	593	278	0	0	871	5,129	40.9%
	女	890	337	0	0	1227		
	etc	0	0	44	0	44		
	計	1483	615	44	0	2142		
1002 津知	男	497	223	0	0	720	3,603	44.9%
	女	659	239	0	0	898		
	etc	0	0	16	0	16		
	計	1156	462	16	0	1634		
1003 日の出	男	714	431	0	0	1145	6,047	45.8%
	女	1058	565	0	0	1623		
	etc	0	0	8	0	8		
	計	1772	996	8	0	2776		
1004 延方	男	584	437	0	0	1021	6,735	34.5%
	女	872	432	0	0	1304		
	etc	0	0	26	0	26		
	計	1456	869	26	0	2351		
1005 大生原	男	153	79	1	0	233	1,860	30.0%
	女	219	106	0	0	325		
	etc	0	0	16	0	16		
	計	372	185	17	0	574		

地区	性別	利用者種別別					人口 (人)	割合 (%)
		一般	児童	団体	その他	合計		
1006 牛堀	男	710	430	1	0	1141	5,108	51.4%
	女	1031	455	0	0	1486		
	etc	0	0	34	0	34		
	計	1741	885	35	0	2661		
5001 市外	男	1490	573	0	0	2063		
	女	2523	718	1	0	3242		
	etc	0	0	21	0	21		
	計	4013	1291	22	0	5326		
6001 県外	男	513	337	1	0	851		
	女	925	382	0	0	1307		
	etc	0	0	9	0	9		
	計	1438	719	10	0	2167		
館合計	男	5254	2788	3	0	8045		
	女	8178	3235	1	0	11414		
	etc	0	0	174	0	174		
	計	13432	6023	178	0	19633		

7. 所蔵資料(蔵書構成)

7-1. 分類別図書構成

分類	購入		小計	寄贈		小計	合計	蔵書率(%)
	一般書・ユース	児童書		一般書・ユース	児童書			
0 総記	2,762	332	3,094	1,374	35	1,409	4,503	2.5
1 哲学	5,439	409	5,848	783	10	793	6,641	3.6
2 歴史	11,396	2,107	13,503	2,539	98	2,637	16,140	8.8
3 社会科学	15,372	2,367	17,739	3,536	173	3,709	21,448	11.7
4 自然科学	8,276	2,697	10,973	812	260	1,072	12,045	6.6
5 技術・工学	9,007	1,448	10,455	1,107	100	1,207	11,662	6.3
6 産業	4,359	758	5,117	625	35	660	5,777	3.1
7 芸術	12,649	1,531	14,180	1,619	79	1,698	15,878	8.6
8 言語	2,411	1,195	3,606	297	26	323	3,929	2.1
9 文学	20,968	13,625	34,593	3,252	691	3,943	38,536	21.0
C 紙芝居	0	875	875	0	6	6	881	0.5
E 絵本	0	12,185	12,185	0	1,495	1,495	13,680	7.4
F 日本小説	18,964	0	18,964	6,608	4	6,612	25,576	13.9
M コミック	1,505	0	1,505	5,498	0	5,498	7,003	3.8
蔵書合計	113,108	39,529	152,637	28,050	3,012	31,062	183,699	

7-2. 視聴覚資料

CDのジャンル別数

ジャンル		数
クラシック	クラシック	35
	交響曲	92
	管弦楽	52
	協奏曲	48
	器楽曲	72
	室内音楽	55
	歌劇	17
	声楽曲	10
	小計	381
	ポピュラー	ポピュラー(日本)
演歌・歌謡曲		148
ポピュラー(外国)		253
ラテン		22
ジャズ		53
映画音楽		74
小計	1751	
邦楽	日本民謡	107
小計	107	
芸能文化	演芸	395
	朗読	33
小計	428	
児童・教育その他	講演	103
	童謡	190
小計	293	
合計	2,960	

DVDのジャンル別数

ジャンル		数
娯楽	日本映画	427
	SF・ホラー	120
	外国アクション	217
	外国ドラマ	490
	日本アクション	59
	日本ドラマ	228
	小計	1541
教養	ドキュメンタリー	208
	ミュージカルダンス	8
	クラシック	31
	美術	78
	演劇・演芸	90
	球技・スポーツ	47
	教養	126
	自然科学	89
	歴史	274
	手話・実用	137
語学	75	
家政・生活	74	
小計	1237	
児童	アニメ	786
小計	786	
合計	3,564	

カセットのジャンル別数

ジャンル		数
ポピュラー	演歌・歌謡曲	4
小計	4	
合計	4	

ビデオのジャンル別数

ジャンル		数
娯楽	アクション	22
	ドラマ	34
	レクリエーション	6
	娯楽	37
	小計	99
教養	日本映画	52
	美術・演劇	26
	自然科学・歴史	53
	図書館関係	31
	社会科学	56
	ビデオ教材	22
	家政	45
小計	285	
児童	アニメ	140
小計	140	
合計	524	

娯楽 合計 1,640

教養 合計 1,522

児童 合計 926

DVD・ビデオ 合計 4,088

視聴覚資料 合計 **7,052**

平成28年度受入分合計

	購入	寄贈
DVD	167	25
CD	43	10
ビデオ	0	0
計	210	35

7-3. 潮来市立図書館 所蔵雑誌・新聞一覧

所蔵雑誌数：258タイトル（平成28年度末時点／バックナンバーのみの保管は含まない）

1	AERA	31	MdN	61	Sense
2	AERA with Kid's	32	MEN'S CLUB	62	sesame
3	aff(あふ)	33	Men's nonno	63	SEVENTEEN
4	ALBA TROSS-VIEW	34	MILK CLUB	64	smart
5	an・an	35	mini	65	someone
6	bea's up(ビーズ・アップ)	36	MOE	66	Spike!
7	Begin	37	More	67	Sports graphic number
8	BE-PAL	38	Mr. PC	68	STORY
9	BiCYCLE CLUB	39	Mundi	69	SUMAI no SEKKEI
10	BIRDER	40	MUSICA	70	Sweet
11	BOOKMARK	41	NATIONAL GEOGRAPHIC	71	Tarzan(ターザン)
12	BRUTUS	42	Newsがわかる	72	The21
13	Cancam(キャンキャン)	43	Newton	73	TIME(タイム)
14	CAPA(キャパ)	44	NHKきょうの健康	74	VERY
15	CD&DLでーた	45	NHKきょうの料理	75	VOCE
16	COTTON TIME	46	NHK趣味どきっ(火曜)	76	VOLLEY BALL
17	CouLeur. (クルール)いば らき版	47	NHK趣味どきっ(月曜)	77	WASEDA bungaku Free paper
18	cut	48	NHK趣味どきっ(水曜)	78	With
19	Domani(ドマーニ)	49	NHKためしてガッテン	79	yom yom
20	DVD&ブルーレイでーた	50	NHK短歌	80	YUCARI
21	ESSE	51	NHK俳句	81	アトリサーチ
22	EYESCREAM	52	NHKみんなのうた	82	アニメージュ
23	FRANEWS(フラニュース)	53	NHK趣味の園芸	83	安心
24	FRaU(フラウ)	54	NHK趣味の園芸 やさいの 時間	84	アントラズフリークス
25	guitto(ぐいっと)	55	non-no	85	エコノミスト
26	Happy Angel	56	PEAKS	86	園芸JAPAN
27	Hobby Japan	57	Pen	87	園芸ガイド
28	Joyo ARC	58	PHP	88	エンタミクス
29	kodomoe	59	PHPスペシャル	89	オートバイ
30	LDK	60	PHP増刊号 くらしラクーる	90	オール読物

91	LEE	124	PHPのびのび子育て	157	おひさま
92	Letter Park	125	Poco' ce	158	オレンジページ
93	Lightning	126	Rock' in on Japan	159	会社四季報
94	Lure magazine(ルアーマガジン)	127	Rowing	160	かがくのとも
95	MAMOR	128	saita	161	かつくら
96	Mart	129	SCREEN	162	カレントアウェアネス
97	関東・東北じゃらん	130	飛ぶ教室	163	歴博
98	キネマ旬報	131	永青文庫	164	レクリエ
99	きょうの料理ビギナーズ	132	なごみ	165	レコード藝術
100	クーヨン	133	ナチュリラ	166	レタスクラブ
101	クローバー	134	にちぎん	167	ロータリーの友
102	クワッサン	135	日経 woman	168	和楽
103	健康365	136	日経おとなのOFF	169	栄養と料理
104	こどもとしゃかん	137	日経ソフトウェア	170	音楽の友
105	こどものとも	138	日経トップリーダー	171	家庭画報
106	こどものとも 0.1.2	139	日経ヘルス	172	近代食堂
107	こどものとも 年少版	140	ニューズウィーク日本版	173	近代盆栽
108	こどものとも 年中向き	141	猫びより	174	金曜日
109	この本読んで!	142	ネットワーク資料保存	175	群像
110	コンパス時刻表	143	農業いばらき	176	蛍雪時代
111	サッカーダイジェスト	144	のんびる	177	芸術新潮
112	サライ	145	パーゴルフ	178	月刊福祉
113	サンキュ!	146	ハウジング	179	剣道日本
114	山野草とミニ盆栽	147	ハウジング・トリビュン	180	現代の図書館
115	シアターガイド	148	ピクトアップ	181	現代詩手帖
116	時空旅人	149	ヒット&ラン	182	現代農業
117	司法の窓	150	ひばり	183	碁ワールド
118	週刊ダイヤモンド	151	ひよこクラブ	184	航空ファン
119	週刊読書人	152	プラス1リビング	185	国立国会図書館月報
120	ジュニアエア	153	プレジデント	186	山と溪谷
121	心理臨床の広場	154	プレジデントFamily	187	子供の科学
122	すてきにハンドメイド	155	文藝	188	自家用車
123	すばる	156	文藝春秋	189	週刊ベースボール

190	生命誌	213	文藝春秋 SPECIAL	236	週刊新潮
191	ダ・ヴィンチ	214	へら専科	237	週刊朝日
192	ダイヤモンドZAi	215	孫の力	238	週刊文春
193	たくさんのふしぎ	216	ミセス	239	将棋世界
194	たまごクラブ	217	みんなの図書館	240	小説現代
195	ちいさなかがくのとも	218	モノマガジン	241	常陽藝文
196	チャイルドヘルス	219	やさい畑	242	新潮
197	つり人	220	ゆうゆう	243	人文会ニュース
198	テルミ	221	読売家庭版	244	図書
199	電撃文庫MAGAGINE	222	ランドネ	245	図書館雑誌
200	天然生活	223	ランナーズ	246	世界
201	ドゥーパ	224	リンネル	247	正論
202	図書館の学校	225	歴史人	248	創
203	相撲	226	日経エンタテインメント	249	婦人公論
204	短歌	227	日経サイエンス	250	文学界
205	男の隠れ家	228	日経トレンドィ	251	暮らしの手帖
206	中央公論	229	日経パソコン	252	法律のひろば
207	鉄道ジャーナル	230	日経ビジネス	253	墨
208	鉄道ファン	231	日経ビジネスアソシエ	254	本郷
209	天文ガイド	232	日経マネー	255	盆栽世界
210	東京女子医科大学雑誌	233	日本の参考図書 四季版	256	陸上競技マガジン
211	東洋経済	234	俳句	257	旅の手帖
212	日経PC21	235	美しいキモノ	258	歴史街道

所蔵新聞数：23誌

1	毎日新聞	9	スポーツ報知	17	ジャパンタイムズ
2	読売新聞（朝刊・夕刊）	10	日刊工業新聞	18	読売KODOMO新聞
3	朝日新聞（朝刊・夕刊）	11	日経産業新聞	19	中小企業振興
4	茨城新聞	12	日経ヴェリタス	20	EL GOLAZO(エル・ゴラッソ)
5	東京新聞	13	日経MJ	21	読売中高生新聞
6	日本経済新聞 （朝刊・夕刊）	14	日本農業新聞	22	高校生新聞
7	産経新聞	15	週刊読書人	23	MORGEN(モルゲン)
8	スポーツニッポン	16	毎日小学生新聞		

8. 平成28年度 潮来市立図書館事業実績

	4月	5月	6月	7月	8月	9月	10月	11月	12月	1月	2月	3月
図書館だより (クローバー特集) 図書館員今月の本棚1	イメージチェンジ	途中で挫折した本	日本史	悩み解決	ホラー なぞときミステリー	株・投資	ペット	DIY	掃除	本選び ブックガイド	歌舞伎	道の駅
図書館員 今月の本棚2 (最新時事関連本)	お花見	行楽・登山	食中毒	オリンピック	アメリカ大統領選挙 野球(甲子園)	楽器入門	祭り	紅葉	クラシック	和歌 神社・仏閣	風邪・インフル予防	ダイエット
おすすめ本1	大河ドラマ(真田丸)						大河ドラマ(直虎)					
おすすめ本2	映画原作(通年)											
おすすめ本3 (道徳特集)	・秋山ちえ子 ・戸川昌子		・末吉暁子	・アルビントラー ・永六輔 ・大橋巨泉	・中村綾子 ・柳瀬尚紀 ・太田大	・むのたけじ ・川西 政明	・田部井淳子 ・塚本哲也	・高井有一 ・伊藤桂一	・小川宏	・渡辺和子 ・岡田節人	・三浦朱門・まついのり ・佐藤さとる	・林京子
その他(特集) ※不定期コーナー	・本屋大賞	・本屋大賞	・芥川賞直木賞	・七夕特集 ・熱中症対策	・夏休みの本(緑陰図書)	・敬老の日特集	・POPコンテスト結果	・子ども司書おすすめ本	・子ども司書おすすめ本	・子ども司書おすすめ本		
児童特集	お花ばたけ (テーマ:花)	お母さん大好き! (テーマ:お母さん)	雨の日を楽しもう! (テーマ:雨・カエル)	海ひらき・プールひらき (テーマ:海・プール)	こわい?かわいい?おぼ けがいっぱい (テーマ:おぼけ)	やさいでげんき!! (テーマ:野菜)	まほうがつかえたら (テーマ:魔女・魔法使 い)	おてがみください (テーマ:てがみ)	ハッピーホリデーズ (テーマ:クリスマス)	とりのはなしにうっとり (テーマ:とり)	おかしだいすき! (テーマ:おかし)	みんながえらんだ本 (テーマ:こんな本よんだ よ紹介本)
企画展示1 (2段階)	ロングセラ---ミリオンセラ---絵本 4月1日(金)~7月7日(木)まで			夏休み特集 7月8日(金)~9月2日(金)まで		『厚生労働省児童福祉文化財』 9月3日(土)~11月25日(金)			冬休み特集 11月26日(土)~ 1月6日(金)		アマダで決める今日の一冊 1月7日(土)~3月31日(金)	
企画展示2 (5段階)	小学校国語の教科書掲載図書						文学賞受賞作品					
学校支援事業	<ul style="list-style-type: none"> 学校巡回貸出事業：市内の小学校、中学校に図書館で選定した資料を巡回で貸出をする。セットを2ヶ月(または3ヶ月)ごとに各学校を巡回。 読書ノート配布：小学生1年生、2年生、3年生を対象に読書ノートを配布する。 学童クラブ出張おはなし会、セット貸出：夏期・冬期に市内各学童クラブにて出張おはなし会と図書の貸出を行う。 											
巡回貸出 読書ノート 社会見学 ブックトーク 職場体験等	読書ノート配布(通年) 巡回貸出事業(通年)	・津知小学校(社会見学)	・牛堀小学校(調べ学習) ・牛堀小学校(ブックト ーク) ・潮来小学校(社会見学)	・日の出(社会見学) ・牛堀小学校(ブックト ーク) ・麻生小学校(ブックト ーク) ・潮来2中(調べ学習)	・職場体験(牛堀中) ・潮来高等学校教職員研 修 ・職場体験(潮来2中) ・慈母保育園(社会見学)	・延方幼稚園(社会見学) ・牛堀小学校(ブックト ーク)	・牛堀小学校(ブックト ーク) ・新島小学校(社会見学) ・牛堀幼稚園(見学)	・牛堀小学校(ブックト ーク) ・鹿島養護学校(見学)	・津知小学校(社会見学)	・牛堀小学校(社会見学)	・麻生東小学校(見学) ・延方小学校(社会見学)	
学童おはなし会			・潮来	・牛堀、津知、潮来、延方					・牛堀、津知、潮来、延方			
学校図書館支援	・学校図書館ヒアリング	・学校図書館ヒアリング	・選書相談アドバイス ・延方小図書委員研修 ・潮来小図書委員研修 ・牛堀小図書委員研修	・日の出小学校教職員研 修	・延方小学校教職員研修 ・新刊図書整備納品	・新刊図書整備 ・図書館環境整備 ・日の出小図書委員研修	・新刊図書整備 ・図書館環境整備	・新刊図書整備 ・図書館環境整備	・新刊図書整備 ・図書館環境整備	・新刊図書整備 ・図書館環境整備	・新刊図書整備 ・図書館環境整備	・新刊図書整備 ・図書館環境整備
講演会・講座 ボランティア講座 (依頼)	・交通安全ポスター展	・大人のための朗読会 (いたこおはなしの会)		・潮来祇園祭礼写真展 ・おもしろ理科先生	・ジュニアダンス講座(友 の会)	・おもしろ理科先生		・大人のための朗読会 (いたこおはなしの会) ・県立歴史館出前講座	・クリスマスミニコンサート	・県立歴史館出前講座		・おもしろ理科先生
企画事業 (スタッフ他)		・子ども司書講座	・子ども司書講座 ・ミステリーバック(中学生)	・子ども司書講座 ・川柳コンテスト	・子ども司書講座 ・川柳コンテスト ・POPコンテスト ・読書感想文講座	・子ども司書講座 ・POPコンテスト	・子ども司書講座 ・ハロウィンイベント	・子ども司書講座 ・ミステリーバック(児童)	・子ども司書講座 ・お正月飾りをつくろう	・大判かるた大会 ・ミステリーバック(一般)	・和綴じ本制作 ・ミステリーバック(児童) ・自分だけのカレン ダー	・布絵本講座
企画事業 (10周年事業)	・図書館まつり (開館記念、振興月間)	・講話社おはなし隊 ・図書館まつり (開館記念、振興月間)	・大人のための職場体験	・DTM講座	・中江有里氏文学講演会 ・未来の図書館(電子図 書館講座) ・カルチャー講座(科学工 作)		・斉田季実治氏生涯学習 講演会	・レゴ講座 ・としょコイベント	・幼児向けクリスマスイ ベント		・ヤングパパママ講座	・開かせ屋。けいたろう 読み聞かせ講座
ビジネス支援	<ul style="list-style-type: none"> 起業経営無料相談会(中小企業診断士協会、潮来市観光商工課、潮来市商工会との連携事業として/毎月第4日曜日に開催する) 就職無料相談会(茨城県就職支援センターとの連携事業として/毎月第4水曜日に開催する) 											
映画会 (年間定期開催)	・おじゃる丸 ・魔法の剣 ・ガフル伝説	・ブルーナのお話絵本 ・やさしい本泥棒	・バードマン	・おしりかじり虫 ・グランド・ブダベスト ・ホテル		・ふるさと再生日本の 昔ばなし ・BECK	・トラップ一家物語 ・ワイルド・スピード	・猿の惑星/新世紀 (ライジング)	・上映会スペシャル版 6作品上映	・怪盗グルーの月泥棒	・こねこのびっち ・Mr. ホームズ	・ぼくは王さま ・劇場版 猫侍
おはなし会 (年間定期開催)	うさぎ たまご こども読書の日拡大版 おともだち	・おそとでお話会 ・犬 ・遠足 ・講話社おはなし会	・菌 ・雨 ・カエル	・七夕 ・さかな ・海	・アイス ・夏休み ・おたけ	・おじいちゃん、おばあちゃ ん ・猿 ・音楽	・スポーツ ・ハロウィン特別版	・手紙 ・お仕事 ・どうぶつ	・おふろ ・クリスマス特別版 ・冬休み特別版	・干支 ・大判かるた大会お話し 会 ・雪	・チョコレート ・星 ・花	・学校 ・ケーキ ・家族
ブックトーク (年間定期開催)	3歳児健診(保健センター)での読み聞かせ(読み手:図書館スタッフ、図書館友の会)											
子育て支援 (年間定期開催)	<ul style="list-style-type: none"> 毎週木曜日/場所:2階、第2集会所/時間:10:00~15:00 ※(市立図書館 読み聞かせ)第1、3木曜日 (中央公民館 読み聞かせ)第4水曜日 / 読み手は図書館スタッフおよび図書館友の会 											
その他			・ひたちなか市立図書館 (視察見学/ボランティア 交流会) ・新潟県図書館協会研修	・茨城県高等学校図書館 部会研修 ・大学図書館職員長期研 修	・奈良県立図書館情報館 (視察見学) ・鹿嶋市立図書館研修		・蔵書点検 (9/26~10/5)					・取手市立図書館視察

9. 平成29年度 潮来市立図書館事業計画

	4月	5月	6月	7月	8月	9月	10月	11月	12月	1月	2月	3月	
今月の本棚1 (クローバーと運動)	スマートフォン	あいさつ・スピーチ 手紙の書き方	水泳&水に関するス ポーツ(ダイビング・ サーフィン・ボートな ど)	星・月・宇宙	語学 〇〇語会話入門・は じめての〇〇語	住まいの模様替え	自転車・ロードバイク	将棋・囲碁・オセロ・ チェスなどのゲーム	ウィンタースポーツ (スキースノボ)	鍋・あたたかい料理	おりがみ	花粉症	
特集 (時事関連本) <small>※社会動向により変更の場合あり</small>	大相撲			・熱中症	・熱中症	・熱中症			・掃除、清掃	インフルエンザ	インフルエンザ		
特集 (その他)	夏目漱石生誕150年	新本格30周年	洗濯	キャンプ	・世界陸上	室町時代		・かいけつゾロリ 30周年	・心取正太郎 鬼平犯科帳シリー ズ 50周年	・平昌オリンピック	・バレンタイン ・平昌オリンピック		
おすすめの本1	・大河ドラマ												
おすすめの本2	・映画原作、ドラマ原作												
おすすめの本3	・追悼特集(不定期)												
児童特集	ころころたまご (テーマ:たまご・イー スター)	空をとびたいな (テーマ:空ののりも の)	お父さん大好き! (テーマ:お父さん)	虫・虫大集合 (テーマ:虫)	こわい?かわいい? おぼけがいつばい (テーマ:おぼけ)	めいちゃん (テーマ:おじいちゃん おばあちゃん)	いまなんじ? (テーマ:時計・時間)	どんぐりころころ (テーマ:どんぐり)	ハッピーホリデーズ (テーマ:クリスマス)	犬にはかなワン! (テーマ:犬)	雪がふったら (テーマ:雪・氷)	みんながえらんだ本 (テーマ:こんな本よ んだよ紹介本)	
企画展示1 (2段棚)	科学読み物・科学絵本特集 4月1日(土)～7月6日(木)まで			夏休み特集 7月7日(金)～9月1日(金)まで			YA朝の読書ブックガイド2017 9月2日(土)～11月24日(金)			冬休み特集 11月25日(土)～ 1月5日(金)		館長が決める今日の一冊 1月6日(土)～3月31日(土)	
企画展示2 (5段棚)	郷土作家特集 (茨城出身・茨城在住作家作品)							みんなの本棚 (利用者さんがおすすめする本)					
映画会 (年間定期開催)	原則3ヶ月に1回の上映とする(開催月第3土曜日:子ども向け上映会;第3日曜日:大人向け上映会 各日13:30～ (※上映作品は、上映権付き資料一覧から選定する))												
			2作品上映予定				2作品上映予定				・上映会スペシャル版		2作品上映予定
講演会・講座 (依頼)			・知って得する野菜づ くり講座	・科学講座(出前講 座) ・調べ学習講座 ・マネープラン講座	・科学講座(出前講 座) ・調べ学習講座 ・文学講座	・科学講座(出前講 座)	・県立歴史館出前講 座	・科学講座(出前講 座) ・移動プラネタリウム	・お掃除講座 (出前講座)	・科学講座(出前講 座)	・県立歴史館出前講 座	・科学講座(出前講 座)	
企画事業 (スタッフ)	・図書館まつり (開館記念、振興月 間) ・デジタルコレクション 提供開始	・図書館まつり (開館記念、振興月 間) ・ミステリーバック(中高 生)	・子ども司書講座 ・ミステリーバック(児童)	・子ども司書講座 ・川柳コンテスト ・英語リトミック講座	・子ども司書講座 ・川柳コンテスト ・POPコンテスト	・子ども司書講座 ・POPコンテスト	・子ども司書講座 ・仮装で図書館 (ハロウィンイベン ト)	・和綴じ本制作 ・子ども司書講座 ・ミステリーバック(一般)	・子ども司書講座 ・クリスマスコンサート ・お正月飾り作り	・年賀状製本講座	・ミステリーバック(児童)	・布絵本制作	
お話し会	・お話し特別版 (スタッフ)	・お外でお話し (スタッフ)	・朗読会 (いたこ話し会の会)				ハロウィンお話し会 (うしほりお話し会)	朗読会 (いたこ話し会の会)	お話し特別版 (スタッフ)	・大判かるた大会			
学校支援 読書推進事業	・学校図書館整備運営支援事業(潮来市内全小中学校 各校週1巡回訪問)												
	・読書カード配布(通 年) ・巡回貸出事業(通 年)			・学童クラブセット貸 出 ・学童出張おはなし会	・学童クラブセット貸 出 ・学童出張おはなし会				・学童クラブセット貸 出	・学童クラブセット貸 出			
ビジネス支援	・起業経営無料相談 会 ・就職無料相談会	・起業経営無料相談 会 ・就職無料相談会	・起業経営無料相談 会 ・就職無料相談会	・起業経営無料相談 会 ・就職無料相談会	・起業経営無料相談 会 ・就職無料相談会	・起業経営無料相談 会 ・就職無料相談会	・起業経営無料相談 会 ・就職無料相談会	・起業経営無料相談 会 ・就職無料相談会	・起業経営無料相談 会 ・就職無料相談会	・起業経営無料相談 会 ・就職無料相談会	・起業経営無料相談 会 ・就職無料相談会	・起業経営無料相談 会 ・就職無料相談会	
公民館巡回	・公民館巡回貸出事業(通年実施/巡回は2ヶ月の1回) ・公民館図書室相互貸借事業(通年実施)												
その他 (子育て広場) (ボランティア)	・子育て広場(毎週木曜日) 第1第3木曜日(図書館)読み聞かせ 第4水曜日(中央公民館)読み聞かせ ・ボランティア事業の開催												
							・蔵書点検(休館)						

10. 公民館図書室

館名	中央公民館			<施設内容> 1階：大ホール・和室 2階：和室・研修室・料理室 図書室 3階：学習室・研修室 視聴覚室 体育室、工作室
住所	潮来市日の出 3-11			
電話番号	0299-66-0660			
F A X	0299-66-4339			
開館時間	午前9時～午後5時			
休館日	年末年始			
所蔵資料	一般図書	4,519点		
	児童図書	2,877点		
	計	7,396点		

館名	潮来公民館			<施設内容> 地下：中ホール 1階：会議室・和室・実習室 大ホール 2階：学習室・図書室
住所	潮来市潮来 456-1			
電話番号	0299-62-3522			
F A X	0299-62-4683			
開館時間	午前9時～午後5時			
休館日	・年末年始 ・毎週月曜日。(※1)			
所蔵資料	一般図書	3,636点		
	児童図書	2,439点		
	計	6,075点		

館名	津知公民館			<施設内容> 1階：和室・実習室 2階：学習室1・学習室2 大ホール
住所	潮来市辻 794-1			
電話番号	0299-62-4755			
F A X	0299-62-4755			
開館時間	午前9時～午後5時			
休館日	・年末年始 ・毎週月曜日。(※1)			
所蔵資料	一般図書	850点		
	児童図書	971点		
	計	1,821点		

館名	延方公民館			<施設内容> 1階：和室・実習室・工芸室 2階：学習室・大ホール
住所	潮来市新宮 1942-1			
電話番号	0299-66-6011			
F A X	0299-66-6012			
開館時間	午前9時～午後5時			
休館日	・年末年始 ・毎週月曜日。(※1)			
所蔵資料	一般図書	768点		
	児童図書	1,251点		
	計	2,019点		

館名	大生原公民館			<施設内容> 1階：大会議室 2階：研修室・和室・実習室
住所	潮来市大生 1027-4			
電話番号	0299-67-5898			
F A X	0299-67-5898			
開館時間	午前9時～午後5時			
休館日	・年末年始 ・毎週月曜日。(※1)			
所蔵資料	一般図書	532点		
	児童図書	1,050点		
	計	1,582点		

※1：原則月曜日が休館日。ただし、国民の祝日にあたる場合は開館いたします。

その場合は、直近の休日でない日が休館日となります。ただし、国民の祝日にあたる場合は開館いたします。その場合は、直近の休日でない日が休館日となります。

<利用案内>

◇利用できる方：市内在住・在学・在勤の方のみ。

◇資料を借りるには：図書貸出票に必要事項を記入の上、
住所の確認できるもの(保険証や運転免許証など)を添えて提出します。

◇貸出冊数：5冊

◇貸出期間：14日間

◇返すとき：資料を借りた公民館へ返却してください。

【市立図書館・公民館図書室相互連携】

潮来市立図書館が所蔵する豊富な資料を、市民のみなさまに広く提供するために、月ごとに公民館図書室へ、巡回展示貸出をすることになりました。日常生活において、関心の高いテーマを選び資料を集め、各地区公民館ごとに巡回いたします。

<展示期間・巡回ルート>

◇展示期間：1ヶ月間。毎月初めに、新しいセット資料が展示されます。

◇巡回ルート：

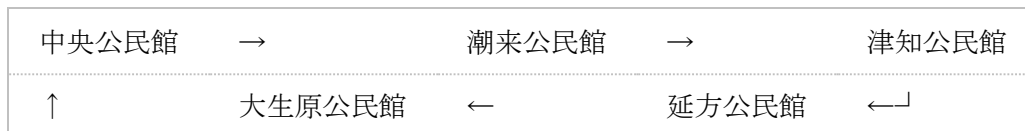

<貸出・返却>

◇貸出できます。詳しくは、公民館職員へお問合せください。

◇返却は、借りた公民館へお戻しください。図書館には返却できません。

(資料編)

- 潮来市立図書館の設置及び管理に関する条例
- 潮来市立図書館管理運営規則
- 潮来市立図書館資料収集要綱
- 潮来市立図書館資料の除籍及び処理に関する要綱

○潮来市立図書館の設置及び管理に関する条例

平成 17 年 12 月 12 日

条例第 46 号

(趣旨)

第 1 条 この条例は、図書館法(昭和 25 年法律第 118 号。以下「法」という。)第 10 条及び地方自治法(昭和 22 年法律第 67 号)第 244 条の 2 第 1 項の規定に基づき、潮来市立図書館(以下「図書館」という。)の設置及び管理に関し必要な事項を定めるものとする。

(平 21 条例 29・一部改正)

(設置)

第 2 条 市民の教育と文化の発展に寄与するため、法第 2 条第 1 項に規定する図書館を設置する。図書館の名称及び位置は次のとおりとする。

名称	潮来市立図書館
位置	潮来市牛堀 289 番地

(管理)

第 3 条 図書館は、潮来市教育委員会が管理する。

2 図書館は、常に良好な状態で管理し、設置目的に応じて最も効果的な運用をしなければならない。

3 図書館の利用者は、管理者の指示した事項を遵守しなければならない。

(平 21 条例 29・旧第 4 条繰上)

(図書館協議会)

第 4 条 法第 14 条第 1 項の規定に基づき、潮来市立図書館協議会(以下「協議会」という。)を置く。

2 協議会は、潮来市立図書館協議会委員(以下「委員」という。)10 人以内をもって組織し、学校教育及び社会教育の関係者、家庭教育の向上に資する活動を行う者並びに学識経験のある者の中から、教育委員会が委嘱する。

3 委員の任期は、2 年とし、再任を妨げない。ただし、委員が欠けた場合の補欠委員の任期は、前任者の残任期間とする。

4 非常勤職員の報酬及び費用弁償については、潮来市特別職の職員で非常勤のものものの報酬及び費用弁償に関する条例(昭和 32 年条例第 7 号)の定めるところによる。

(平 21 条例 29・旧第 5 条繰上、平 24 条例 6・一部改正)

(施設貸出及び使用料)

第 5 条 図書館施設のうち集会室、視聴覚室を図書館の事業運営に支障がない限りにおいて、使用目的が生涯学習の振興のための活動と認めた場合、他に使用させることができる。なお、貸出施設は、別表の左欄に掲げる使用区分の施設とする。

2 図書館施設を使用できる者は、主に生涯学習振興を目的に活動する団体とする。ただし、館長が特に必要があると認めたときは、この限りではない。

3 図書館を使用する者は別表に定める使用料に消費税等相当額(消費税法(昭和 63 年法律

第 108 号)に基づく消費税額に、地方税法(昭和 25 年法律第 226 号)に基づく地方消費税額を加えて得た額)を加算した額を納付しなければならない。ただし、10 円未満については切り捨てるものとする。

(平 21 条例 29・旧第 6 条繰上, 平 26 条例 18・一部改正)

(使用料の減免)

第 6 条 使用料は、教育委員会規則で定めるところにより、減額又は免除することができる。

(平 21 条例 29・旧第 7 条繰上)

(使用料の返還)

第 7 条 すでに納付された使用料は、返還しない。ただし、特別の事情がある場合は、教育委員会規則で定めるところにより、その全部又は一部を返還することができる。

(平 21 条例 29・旧第 8 条繰上)

(指定管理者による管理)

第 8 条 教育委員会は、図書館の管理に関する業務を地方自治法(昭和 22 年法律第 67 号)第 244 条の 2 第 3 項の規定により、法人その他の団体で教育委員会が指定する指定管理者(以下「指定管理者」という。)に行わせることができる。

2 前項の規定により図書館の管理を指定管理者に行わせる場合においては、第 3 条、第 4 条及び第 8 条の規定の適用については、同条中「潮来市教育委員会」及び「教育委員会」とあるのは「指定管理者」とし、第 5 条、第 6 条及び第 7 条の規定の適用については、同条中「使用料」とあるのは「利用料」とする。

(平 21 条例 29・追加)

(指定管理者が行う業務の範囲)

第 9 条 指定管理者に行わせることができる業務は、次に掲げる業務とする。

- (1) 施設等の使用許可に関すること。
- (2) 施設等の維持管理に関すること。
- (3) その他教育委員会が定めること。

2 指定管理者は、この条例及びこれに基づく規則で定める基準に従い、図書館の管理を行わなければならない。

3 第 5 条の使用料は、指定管理者が別表に定める範囲内において、あらかじめ教育委員会の承認を得て定めることができる。

(平 21 条例 29・追加)

(個人情報の取扱い)

第 10 条 指定管理者は、図書館の管理に関し保有する個人情報(以下「個人情報」という。)の漏えい、滅失又はき損の防止その他の個人情報の適切な管理のために必要な措置を講じなければならない。

2 指定管理者は、図書館の管理以外の目的のために個人情報を自ら利用し、又は提供して

はならない。指定の期間が満了し、又は指定を取り消された後も、また同様とする。

- 3 個人情報の取扱いに従事する者は、その職務に関して知り得た個人情報の内容をみだりに他人に知らせ、又は不当な目的に利用してはならない。その職を退いた後も、また同様とする。
- 4 指定管理者は、その指示を受けた期間が満了し、又はその指定を取り消されたときは、市長の指示に従い、個人情報を市長に引き渡し、又は廃棄し、若しくは消去しなければならない。

(平 21 条例 29・追加)

(委任)

第 11 条 この条例に定めるもののほか、図書館の管理運営その他に関し必要な事項は、教育委員会規則で定める。

(平 21 条例 29・旧第 9 条繰下)

附 則

この条例は、公布の日から施行する。

附 則(平成 21 年 9 月 30 日条例第 29 号)

この条例は、公布の日から施行する。

附 則(平成 24 年 3 月 26 日条例第 6 号)

この条例は、平成 24 年 4 月 1 日から施行する。

附 則(平成 26 年 3 月 26 日条例第 18 号)

この条例は、公布の日から施行する。

別表(第 6 条関係)

(平 26 条例 18・一部改正)

潮来市立図書館使用料

使用区分	午前 10 時～正午		午後 1 時～午後 5 時	
	通常	暖冷房装置を使用する期間	通常	暖冷房装置を使用する期間
集会室 1	2,000 円	2,200 円	3,000 円	3,305 円
集会室 2	2,000 円	2,200 円	3,000 円	3,305 円
視聴覚室	2,000 円	2,200 円	3,000 円	3,305 円
備考	暖冷房装置を使用する期間は、冬期を 12 月 1 日から 2 月末日とし、夏期を 7 月 1 日から 8 月 31 日とする。			

○潮来市立図書館管理運営規則

平成 17 年 12 月 22 日
教委規則第 8 号

目次

- 第 1 章 総則(第 1 条)
- 第 2 章 組織(第 2 条・第 3 条)
- 第 3 章 図書館奉仕
 - 第 1 節 通則(第 4 条～第 11 条)
 - 第 2 節 個人貸出(第 12 条～第 16 条)
 - 第 3 節 団体貸出(第 17 条～第 19 条)
 - 第 4 節 配送貸出(第 20 条・第 21 条)
 - 第 5 節 図書館施設及び設備の利用(第 22 条～第 27 条)
- 第 4 章 図書館資料の寄贈及び寄託(第 28 条・第 29 条)
- 第 5 章 雑則(第 30 条～第 32 条)
- 附則

第 1 章 総則

(趣旨)

第 1 条 この規則は、潮来市立図書館の設置及び管理に関する条例(平成 17 年条例第 46 号)第 9 条の規定に基づき、潮来市立図書館(以下「図書館」という。)の管理及び運営に関し必要な事項を定めるものとする。

第 2 章 組織

(平 18 教委規則 2・追加)

(館長)

第 2 条 図書館に館長を置く。

2 館長は、図書館の所掌事務を統括し、所属職員を指揮監督する。

(平 18 教委規則 2・追加)

第 3 条 削除

(平 21 教委規則 7)

第 3 章 図書館奉仕

(平 18 教委規則 2・旧第 2 章繰下)

第 1 節 通則

(事業)

第 4 条 図書館は、図書館法(昭和 25 年法律第 118 号。以下「法」という。)第 3 条に掲げる事業及びその他図書館の目的達成に必要な事業を行う。

(平 18 教委規則 2・旧第 2 条繰下)

(開館時間)

第 5 条 図書館の開館時間は、次のとおりとする。ただし、館長が必要と認めるときは、これを変更することができる。

市立図書館	午前 9 時 30 分から午後 7 時まで ただし、8 月については午前 9 時から午後 7 時まで
-------	---

(平 18 教委規則 2・旧第 3 条繰下, 平 22 教委規則 2・平 27 教委規則 9・一部改正)

(休館日)

第 6 条 図書館の休館日は、次の各号に定めるとおりとする。ただし、館長が必要と認めるときは臨時に休館することができる。

- (1) 1 月 1 日から 1 月 3 日まで及び 12 月 29 日から 12 月 31 日まで
- (2) 館内整理日(毎月第 3 水曜日。ただし、その日が国民の祝日に関する法律(昭和 23 年法律第 178 号)に規定する休日当たるときは、その日後の直近の休日でない日とする。)
- (3) 特別整理期間(年間 10 日以内)

2 館長は、前項ただし書きの規定により臨時休館日を定めるに当たっては、教育委員会教育長(以下「教育長」という。)の承認を得るものとする。

(平 18 教委規則 2・旧第 4 条繰下, 平 20 教委規則 16・平 22 教委規則 2・一部改正)

(入館者の心得)

第 7 条 入館者は、次の各号に掲げる事項を遵守しなければならない。

- (1) 所定の場所以外に図書資料を持ち出さないこと。
- (2) 館内においては、静粛にし、他人に迷惑をかけること。
- (3) 所定の場所以外で喫煙、飲食をしないこと。
- (4) その他館長が特に必要と認めたこと。

(平 18 教委規則 2・旧第 5 条繰下)

(入館の制限)

第 8 条 館長は、めいてい者その他館内の秩序を乱す行為のある者に対しては、入館を禁止し、又は退館させることができる。

(平 18 教委規則 2・旧第 6 条繰下)

(利用者の範囲)

第 9 条 図書館奉仕を受けることができる者は、市内に居住し、又は通勤若しくは通学する者とする。ただし、館長が特に必要と認めるときは、この限りでない。

(平 18 教委規則 2・旧第 7 条繰下)

(利用者の制限)

第 10 条 館長は、この規則の規定及び館長の指示に違反した者に対しては、図書、記録、視聴覚教育の資料その他必要な資料(以下「図書館資料」という。)及び館内の施設の利用を一時停止し、又は禁止することができる。

(平 18 教委規則 2・旧第 8 条繰下)

(損害の弁償)

第 11 条 利用者は、故意又は重大な過失により、図書館の施設、設備器具又は図書館資料を汚損、破損若しくは紛失したときは、現品又は相当の代価をもって弁償しなければならない。

(平 18 教委規則 2・旧第 9 条繰下)

第 2 節 個人貸出

(貸出の手続)

第 12 条 図書館資料(以下「図書等」という。)の貸出を受けようとする者は、図書館利用申込書を館長に提出し、その許可を受けなければならない。

2 館長は、前項に定める申込書を審査し、適当と認めたときは、貸出を受けようとする者に対して図書利用カード(以下「利用カード」という。)を交付するものとする。

(平 18 教委規則 2・旧第 10 条繰下)

(利用カードの取り扱い)

第 13 条 利用カードの取り扱いは、次の各号に定めるとおりとする。

- (1) 利用カードを紛失したとき、又は住所等を変更したときは、速やかにその旨を館長に届けなければならない。
- (2) 利用カードは、他人に譲渡し、又は貸与してはならない。
- (3) 利用カードが登録者本人以外の者によって使用され、損害が生じた場合には、その責めは登録者本人に帰するものとする。
- (4) 利用者の過失による利用カードの再発行は、利用者の実費負担とする。

(平 18 教委規則 2・旧第 11 条繰下)

(貸出冊数及び期間)

第 14 条 図書等の貸出冊数は、次のとおりとする。ただし、館長が特に必要と認めたときは、これを変更することができる。

資料名	数量	期間	備考
図書	1 回に 8 冊以内	15 日以内	
録音映像(ビデオテープ, DVD, CD)	1 回に 2 点以内	8 日以内	映像資料は著作権処理済みのもの
雑誌	1 回に 2 冊以内	15 日以内	新刊は不可
その他の資料	館長指定	館長指定	

(平 18 教委規則 2・旧第 12 条繰下)

(図書等の返却)

第 15 条 館長は、図書等を貸出期間内に返却しなかった者に対し、その状況により一定期間貸出を停止することができる。

2 図書等の貸出期限後、引き続き利用しようとする者は、館長の承認を受けなければならない

ない。ただし、継続利用の期間は、返却期日から 15 日間を限度とする。

(平 18 教委規則 2・旧第 13 条繰下)

(館外貸出の制限)

第 16 条 特に貴重な図書等，その他館長が特に指定した図書等は，館外貸出を行わないものとする。

(平 18 教委規則 2・旧第 14 条繰下)

第 3 節 団体貸出

(団体貸出の対象及び手続き)

第 17 条 館長は，図書館の目的を達成するため適当と認めた団体(市内の官公署，学校，事業所，社会教育関係団体等をいう。以下同じ。)に対して，図書等を貸し出すことができる。

2 前項の団体で図書等の貸出を受けようとする者は，あらかじめ団体利用申込書を館長に提出して，利用カードの交付を受け，これにより申し込まなければならない。

(平 18 教委規則 2・旧第 15 条繰下)

(貸出冊数及び期間)

第 18 条 団体への貸出冊数は，1 件につき 500 冊以内とし，貸出期間は 1 ヶ月以内とする。

なお，貸出冊数は児童，生徒，学生，その他所属する団体等の人数とする。ただし，館長が特に認めたときは，この限りでない。

(平 18 教委規則 2・旧第 16 条繰下)

(準用規定)

第 19 条 団体貸出における利用カードの取り扱い，図書の貸出制限及び図書の返却については，第 13 条，第 15 条及び第 16 条の規定を準用する。

(平 18 教委規則 2・旧第 17 条繰下・一部改正)

第 4 節 配送貸出

(貸出の手続き)

第 20 条 配送により図書等の貸出を受けようとする者は，次の各号に掲げる者で配送貸出登録をした者とする。

(1) 身体障害者福祉法(昭和 24 年法律第 283 号)第 15 条に規定する身体障害者手帳(以下「身体障害者手帳」という。)の交付を受けている者で障害 1 級から 4 級までの者とし，肢体不自由下肢障害者においては，1 級から 6 級までの者とする。ただし，配送による以外に図書館利用が困難と館長が認めた者。

(2) 前号に準じる者で配送による以外に図書館利用が困難と館長が認めた者。

2 配送により図書等の貸出を受けようとする者は，配送貸出申込書を館長に提出し，その許可を受けなければならない。

3 館長は，前項に定める申込書を審査し，適当と認めたときは利用カードを交付するものとする。ただし，必要に応じ，身体障害者手帳を確認するものとする。

(平 18 教委規則 2・旧第 18 条繰下)

(図書等の貸出冊数及び期間)

第 21 条 図書等の貸出は、貸出冊数を第 14 条第 1 項と同冊数(録音テープ図書にあっては図書 8 冊に相当する巻数)以内とし、貸出期間は 1 ヶ月以内とする。

(平 18 教委規則 2・旧第 19 条繰下・一部改正)

第 5 節 図書館施設及び設備の利用

(利用の手続き)

第 22 条 条例第 5 条第 1 項の規定に基づき、図書館施設及び次の設備を利用しようとする者は、あらかじめ図書館施設(設備)利用申請書を館長に提出し、承認を受けなければならない。ただし、図書館施設の個人利用に関しては、許可しないものとする。

2 前項の利用の申込開始は、利用日前 30 日とする。

3 館長は、第 1 項の申請書を審査し、適当と認めるときは、図書館施設(設備)利用許可書を交付するものとする。

4 館長は、前項の許可書を交付する際に、条件を付することができる。

(平 18 教委規則 2・旧第 20 条繰下・一部改正, 平 21 教委規則 8・一部改正)

(利用の不承認)

第 23 条 館長は、次の各号の 1 に該当するときは、図書館施設及び設備利用の承認をしないものとする。

(1) 営利を目的とする利用であると認められるとき。

(2) 特定の政党又は宗派の宣伝に利用されると認められるとき。

(3) 公の秩序又は風紀を乱すおそれがあると認められるとき。

(4) 集团的に又は常習的に暴力的不法行為を行うおそれがある組織の利益になると認められるとき。

(5) その他管理及び運営上に支障があると認めるとき。

(平 20 教委規則 4・全改)

(利用の制限)

第 24 条 館長は、次の各号の 1 に該当すると認められるときは、利用条件を変更し、又は利用を停止し、若しくは利用の許可を取り消すことができる。

(1) 利用者がこの規則の規定に違反したとき。

(2) 利用目的が承認時と異なったとき。

(3) 風紀を害し秩序を乱す行為があったとき。

(4) 災害その他の事故により図書館施設及び設備が使用不可になったとき。

(5) 使用に関して係員の指示に違反し、又は使用上遵守すべき事項に違反する行為をしたとき。

(6) 館長が図書館運営上特に必要と認めるとき。

(平 18 教委規則 2・旧第 22 条繰下)

(利用時間)

第 25 条 図書館施設及び設備の利用時間は、図書館の開館時間内の午前 10 時から午後 5 時以内とする。ただし、館長が特に必要と認めるときは、この限りでない。

(平 18 教委規則 2・旧第 23 条繰下)

(使用料の減免)

第 26 条 条例第 6 条の規定に基づき、使用料の減免の範囲及び減免の割合は、次の各号のとおりとする。

(1) 市が使用するとき 免除

(2) 学校教育法(昭和 22 年法律第 26 号)第 1 条に規定する市内の学校が使用するとき

免除

(3) 社会教育法第 10 条に規定する市内の社会教育関係団体が使用するとき 免除

(4) 官公署又は市内に事務所を有する公共団体が使用するとき 1/2

(5) 市内に住所を有する個人、団体が使用するとき 1/2

(6) その他特に館長が必要と認めるとき 割合

2 前項において使用料の減免を受けようとする者は、図書館使用料減免申請書を提出しなければならない。

(平 18 教委規則 2・旧第 24 条繰下・一部改正, 平 21 教委規則 8・一部改正)

(複写の許可及び費用)

第 27 条 図書館資料を複写しようとする者は、複写申込書を提出し、館長の許可を受けなければならない。

2 前項の規定により許可を受けた者は、当該複写に要する費用を負担しなければならない。

(平 18 教委規則 2・旧第 25 条繰下・一部改正, 平 21 教委規則 7・一部改正)

第 4 章 図書館資料の寄贈及び寄託

(平 18 教委規則 2・旧第 3 章繰下)

(寄贈又は寄託)

第 28 条 図書館は、図書資料の寄贈又は寄託を受けたときは、他の図書館資料と同様の取り扱いにより、一般の利用に供することができる。

2 図書館は、寄託された図書館資料をやむを得ない事由により滅失若しくは紛失し、汚損し、又は破損したときは、その責めを負わない。

(平 18 教委規則 2・旧第 26 条繰下)

(寄贈及び寄託の手続き)

第 29 条 図書館に図書館資料を寄贈又は寄託しようとする者は、図書館資料寄贈(寄託)申込書を提出し、館長の承認を得て、現品を提供するものとする。

2 図書館は、受贈又は受託した図書館資料について図書館資料受贈(受託)証を発行するものとする。

3 寄贈又は寄託に要する経費は、寄贈者又は寄託者の負担とする。ただし、館長が適当と

認めるときは、その経費の一部又は全部を市が負担する。

(平 18 教委規則 2・旧第 27 条繰下)

第 5 章 雑則

(平 18 教委規則 2・旧第 4 章繰下)

(報告)

第 30 条 館長は、各月の事業計画及びその実績報告を教育長に提出しなければならない。

(平 18 教委規則 2・旧第 28 条繰下)

(事務の処理等)

第 31 条 図書館における事務の処理、職員の服務等については、教育委員会事務局の取り扱いの例による。

(平 18 教委規則 2・旧第 29 条繰下)

(委任)

第 32 条 この規則に定めるもののほか、必要な事項は、教育長の承認を得て館長が別に定める。

(平 18 教委規則 2・旧第 30 条繰下)

附 則

この規則は、公布の日から施行する。

附 則(平成 18 年 3 月 24 日教委規則第 2 号)

この規則は、平成 18 年 4 月 1 日から施行する。

附 則(平成 20 年 2 月 25 日教委規則第 4 号)

この規則は、公布の日から施行する。

附 則(平成 20 年 8 月 22 日教委規則第 16 号)

この規則は、平成 20 年 10 月 1 日から施行する。

附 則(平成 21 年 4 月 24 日教委規則第 7 号)

この規則は、公布の日から施行し、平成 21 年 4 月 1 日から適用する。

附 則(平成 21 年 9 月 30 日教委規則第 8 号)

この規則は、公布の日から施行する。

附 則(平成 22 年 3 月 25 日教委規則第 2 号)

この規則は、平成 22 年 4 月 1 日から施行する。

附 則(平成 28 年 2 月 25 日教委規則第 4 号)

この規則は、平成 28 年 4 月 1 日から施行する。

別表第1(第18条関係)

(平18教委規則2・旧別表第1繰下・一部改正, 平21教委規則7・旧別表第3繰上)

登録人数	貸出冊数
0～100	100
101～150	150
151～200	200
201～250	250
251～300	300
301～350	350
351～400	400
401～450	450
451～500	500

別表第2(第27条関係)

(平18教委規則2・旧別表第2繰下・一部改正, 平21教委規則7・旧別表第4繰上, 平28教委規則4・一部改正)

複写の種類	費用(1枚当たり)
単色黒刷	A3サイズまで10円
フルカラー刷	A3サイズまで50円

潮来市立図書館資料収集要綱

(趣旨)

第1条 この要綱は、潮来市立図書館管理運営規則（平成17年教育委員会規則第8号）第4条に規定する事業を十分かつ円滑に運営するため、潮来市立図書館における資料の収集に関して必要な事項を定めるものとする。

(基本方針)

第2条 公立図書館は、住民の「知る自由」を社会的に保障する機関である。利用者の要求及び社会的動向等が十分に反映されるよう配慮して、利用者の学習、文化、教養、調査研究、実用及びレクリエーション等に資する資料を幅広く収集するものとする。

2 資料の収集にあたっては、著者の思想的立場、人種、国籍及び言語等を理由としてその資料を排除することなく公平で自由な幅広い視野をもって行うものとする。

(収集資料の種類)

第3条 収集する資料の種類は、次の各号に掲げるとおりとする。

- (1) 図書（一般図書・参考図書・児童図書・洋書）
- (2) 逐次刊行物（新聞・雑誌・その他）
- (3) 官公庁出版物
- (4) 地域資料
- (5) 視聴覚資料（DVD・ビデオカセット・CD・レコード・カセットテープ・その他）
- (6) 障害者用資料（点字資料・録音資料・大型活字本・拡大写本・その他）
- (7) その他（マイクロフィルム・その他）

(資料収集の範囲)

第4条 収集する資料の範囲は、全分野にわたり、基本的、入門的なものから専門的なものまで幅広く収集するものとする。

2 収集する資料は、原則として国内で発行及び制作されている資料とする。ただし、必要に応じて、国外で発行及び制作されている資料も収集するものとする。

(資料別収集方針)

第5条 資料の種類別収集方針は、次の各号に掲げるとおりとする。

(1) 図書

- ① 一般図書は、利用者の学習、教養、実用及びレクリエーション等に資するため、基本的、入門的な図書その他、必要に応じて専門的な図書まで幅広く収集するものとする。ただし、極めて高度な専門書、学術書、学習参考書、各種試験問題集及びテキスト類は原則として収集しない。
- ② 参考図書は、利用者の一般的な調査研究のために必要な辞典、事典、年鑑、名鑑、目録、書誌及び地図等幅広く収集するものとする。
- ③ 児童図書は、児童が読書の楽しみを発見し、読書習慣の形成と継続に役立つ資料及び調査研究のための資料を幅広く収集するものとする。

- ④ 他言語資料は、学習、教養、調査研究及び他文化サービスにも応えられるような言語に留意して収集するものとする。
- (2) 逐次刊行物
- ① 新聞は、国内発行の主要全国紙を中心に、児童及び青少年向けのものも含めて収集する。専門紙、機関紙などについては、利用度に応じて収集するものとする
 - ② 雑誌は、国内発行の各分野における基本的な雑誌を中心に、児童及び青少年向けのものも含めて収集する。なお、専門雑誌及び娯楽雑誌などについては、利用度に応じて収集するものとする。ただし、漫画雑誌は、原則として収集しないものとする
 - ③ 宗教及び政党の機関誌及び新聞は、偏らないように配慮し、選択的に収集することとし、収集方法は、寄贈資料を収集するものとする。
 - ④ 年鑑、年報及び白書等は、一般図書及び参考図書に準じて収集するものとする。
- (3) 官公庁出版物
- ① 政府諸機関が発行する資料については、主要なものを収集するものとする。
 - ② 地方公共団体その他公的機関が発行する資料は、必要度の高いものを収集するものとする。
- (4) 地域資料
- ① 潮来市に関する資料は、周辺地域一帯を含めた地域の歴史、地誌、民俗、芸術、文化及び産業等を記録した資料を収集する。図書、新聞、雑誌、行政資料、パンフレット、地図、写真など可能な限り収集するものとする。
 - ② 茨城県及び県内市町村に関する資料は、行政資料、歴史的資料及び潮来市に特に関係ある貴重な資料を中心に収集するものとする。
- (5) 視聴覚資料
- ① 趣味・教養及び学習、実用等に資するため、録音資料としてCD（コンパクトディスク）、映像資料としてDVD（デジタル ヴァサトル ディスク）を中心に収集するものとする。
 - ② カセットテープ、ビデオテープ、スライド等は、必要に応じて収集するものとする。
- (6) 障害者サービス資料
- ① 図書館利用に障害のある人たちへのサービスのため、録音図書、大活字本及び点字資料、さわる絵本等を収集するものとする。
- (7) その他
- マイクロフィルム及び電子出版資料、パンフレット等は、必要に応じて収集するものとする。
- (収集から除外する資料)
- 第6条 資料収集から除外する資料は、次の各号に掲げるとおりとする。
- (1) 個人を中傷し、またはプライバシーを侵害する内容のもの。
 - (2) 内容が不健全または低俗な図書で資料的価値に乏しいもの。
 - (3) 公序良俗に反し、或いは犯罪を助長するもの。

(4) 学習参考書、受験参考書、各種試験問題集。

(5) 企業、団体等の宣伝傾向が著しく、資料的価値に乏しいもの。

(収集資料の選択)

第7条 資料収集の選択は、次の各号に掲げるとおりとする。

(1) この資料収集方針に基づき、収集資料の選択を行うものとする。

(2) 館長は、前号の選択の結果に基づき、収集資料を決定するものとする。

(収集の方法及び受入れ)

第8条 資料の収集方法は、購入を原則とするが、寄贈、寄託、編入、交換、製作及び再取得等の手段をを十分に活用する。この場合においても、この方針に定める基準を適用する。

(委任)

第9条 この要綱に定めるもののほか、資料収集に関する事項については、館長が別に定める。

附則

この方針は、平成21年4月1日から施行する。

潮来市立図書館資料の除籍及び処理に関する要綱

(趣旨)

第1条 この要綱は、潮来市立図書館管理運営規則（平成17年教育委員会規則第8号）第4条に規定する事業を円滑に運営するため、潮来市立図書館（以下『図書館』という）における資料の除籍に関して必要な事項を定めるものとする。

(基本方針)

第2条 図書館において、利用価値を失った資料を除籍することにより、書架の合理的な利用を図るとともに、常に質の高い新鮮な資料構成を維持するための資料の更新を行なう。
2 長期間にわたり所在を確認できない資料を除籍扱いすることにより、現存する資料を正確に把握するとともに、必要な資料の補充を行い適正な資料構成の維持に努める。

(除籍の対象資料及び基準)

第3条 除籍の対象となる資料及びその基準は、次の各号に掲げるとおりとする。但し、第2号ア、イの規程に該当する資料を除籍した場合において、当該資料を発見したときは、再取得したものとみなし、潮来市立図書館資料収集要綱第8条第1項に規定する収集の方法及び受入れの手続きを行うものとする。

(1) 不用資料

- ア 破損、汚損が著しく、補修が不可能又は補修する資料的価値がないと認められたもの。
- イ 時間の経過によって、内容が古くなり、資料的価値がないと認められたもの。
- ウ 時間の経過によって、利用の可能性が低下し資料的価値がないと認められたもの。
- エ 新版、改訂版又は同類資料の入手によって、代替可能となった既存資料。

(2) 亡失資料

- ア 資料点検の結果、所蔵不明となった資料で3年以上調査をしてもなお不明なもの。
- イ 貸出資料のうち、督促等の努力にもかかわらず3年以上回収不能なもの。
- ウ 利用者が汚損や破損又は紛失した資料で、やむを得ない事情により現品での弁償が不可能なもの。
- エ 不可抗力による災害、その他の事故によるもの。

(3) 管理

- ア 既に登録されている資料で分冊又は合冊により数量更生したもの。
- イ 潮来市の他機関へ保管転換するもの。
- ウ その他、館長が特に認めたもの。

(除籍資料の範囲)

第4条 除籍の範囲は、次の各号に掲げるとおりとする。

- (1) 特別な定めのある資料は、不用資料の選定対象から除外する。
- (2) 郷土資料、行政資料及び絶版等の理由によって、収集困難で特に資料的価値がある資料は、不用資料の選定対象から除外する。

- (3) その他、館長が特に認めた資料は、不用資料の選定対象から除外する。
- 2 前項の資料であっても、亡失資料となったものは除籍の対象とする。

(除籍の決定)

第5条 除籍の決定は、次の各号に掲げるとおりとする。

- (1) 司書は、除籍基準に基づき、除籍資料の選定を行うものとする。
- (2) 館長は、前号の選定の結果に基づき、除籍資料を決定するものとする。

(除籍資料の廃棄処理)

第6条 廃棄が承認された資料は、原簿に記録するとともに。当該資料に廃棄押印後に廃棄を行う。但し、所在不明及び管理更新の場合は、原簿に記録するだけとする。

(除籍資料の譲与)

第7条 館長は除籍を決定した不用資料のうち、再利用可能な資料は、必要に応じて他の図書館及び公共的団体等に譲与することができる。

(譲与の手続き)

第8条 前条第1項の規定により譲与するときは、次の各号に掲げる施設等に譲与するものとする。

- (1) 潮来市が設置している施設。
- (2) 潮来市内で活動する読書団体又は読書ボランティア団体。
- (3) 潮来市内に存する公共団体。
- (4) 潮来市立図書館に利用者登録をしている者、又は潮来市に住所を有する者。

2 譲与するときは、あらかじめ関係団体及び市民に周知するものとする。

(譲与を受ける遵守事項)

第9条 除籍した資料の譲与を受けたものは、次の各号に掲げる事項を遵守しなければならない。

- (1) 譲り受けた資料は、古書店等に譲渡しないこと。
- (2) 施設又は団体等において譲り受けた資料は、施設の利用者又は団体構成員の読書のために、個人において譲り受けた資料は、当該個人の読書のために利用すること。
- (3) 譲り受けた資料が、破損、汚損等により利用できなくなったときは、資源ごみとして取り扱うこと。

(委任)

第10条 この要綱に定めるもののほか、図書館における資料の除籍に関し、必要な事項は、館長が別に定める。

附則

この方針は、平成21年4月1日から施行する。

潮来市立図書館長規定

潮来市立図書館所蔵資料の保存年数（閉架保存基準及び除籍処理基準）

（１）図書資料

種別	分類	中分類	保存年数
一般図書 青少年図書 (ユース)	総記（０類）		１５年
		・ソフトウェア、情報科学	１０年
	哲学（１類）		１５年
	歴史（２類）	・日本史、世界史、文化史全般	１５年
		・地理、地誌、紀行 (ガイドブック)	１０年
	社会科学（３類）		１５年
		・法律、経済、財政、社会	１０年
	自然科学（４類）		１５年
		・医学（疾患別図書、治療関連図書）	１０年
	技術・工学（５類）		１５年
		・通信工学、電子通信（インターネット関連）	１０年
	産業（６類）		１５年
		・商業	１０年
芸術（７類）		１５年	
言語（８類）		１５年	
文学（９類）		１５年	
児童図書	知識・調べ物		１０年
	絵本		１５年
	紙芝居		１５年
	読み物		１５年
参考図書			永年保存
郷土資料			永年保存
行政資料			永年保存
点字・大活字図書			１５年

※一般図書、児童図書において、時代の経過とともに内容が古くなっても、その分野の学習・研究をするうえで基本的な資料であると認められるものは永年保存とする。

(2) 新聞

新聞名	保存年数
茨城新聞	永年
常陽新聞	永年
産経新聞	3年
週刊読書人	3年
図書新聞	3年
朝日新聞	3年
東京新聞	3年
読売新聞	3年
日刊工業新聞	3年
日経ヴェリタス	3年
日経産業新聞	3年
日経流通新聞	3年
日本経済新聞	3年
日本農業新聞	3年
毎日小学生新聞	3年
毎日新聞	3年
サンケイスポーツ	1年
ジャパントイムス	1年
スポーツニッポン	1年
スポーツ報知	1年
日刊スポーツ	1年

新聞名（地域新聞）	保存年数
エリート情報	永年
茨城朝日	永年
まいいばらき	永年
よみうりタウンニュース	永年
マイタウン21	永年

(3) 雑誌（逐次刊行物）

種類	保存年数
こどものざっし	3年
ファッション・女性	2年
育児	3年
家庭	2年
料理	2年
健康・医学	3年
生活	2年
建築・デザイン	3年
園芸	3年
エンタテイメント	2年
ペット	2年
文学・文芸	3年
旅行・アウトドア	2年
歴史	3年
図書館	永年保存
行政	永年保存
教育・福祉	永年保存
法律	永年保存
経済・ビジネス	3年
週刊誌	2年
月刊誌	2年
山岳	2年
趣味（芸術）	3年
趣味（つり）	2年
趣味（乗り物）	2年
趣味（スポーツ）	2年
サイエンス	3年
パソコン	3年
男性誌	2年

潮来市立図書館長規定

潮来市立図書館所蔵資料の保存年数（閉架保存基準及び除籍処理基準）

（１）図書資料

種別	分類	中分類	保存年数
一般図書 青少年図書 (ユース)	総記（０類）		１５年
		・ソフトウェア、情報科学	１０年
	哲学（１類）		１５年
	歴史（２類）	・日本史、世界史、文化史全般	１５年
		・地理、地誌、紀行 (ガイドブック)	１０年
	社会科学（３類）		１５年
		・法律、経済、財政、社会	１０年
	自然科学（４類）		１５年
		・医学（疾患別図書、治療関連図書）	１０年
	技術・工学（５類）		１５年
		・通信工学、電子通信（インターネット関連）	１０年
	産業（６類）		１５年
		・商業	１０年
芸術（７類）		１５年	
言語（８類）		１５年	
文学（９類）		１５年	
児童図書	知識・調べ物		１０年
	絵本		１５年
	紙芝居		１５年
	読み物		１５年
参考図書			永年保存
郷土資料			永年保存
行政資料			永年保存
点字・大活字図書			１５年

※一般図書、児童図書において、時代の経過とともに内容が古くなっても、その分野の学習・研究をするうえで基本的な資料であると認められるものは永年保存とする。

(2) 新聞

新聞名	保存年数
茨城新聞	永年
常陽新聞	永年
産経新聞	3年
週刊読書人	3年
図書新聞	3年
朝日新聞	3年
東京新聞	3年
読売新聞	3年
日刊工業新聞	3年
日経ヴェリタス	3年
日経産業新聞	3年
日経流通新聞	3年
日本経済新聞	3年
日本農業新聞	3年
毎日小学生新聞	3年
毎日新聞	3年
サンケイスポーツ	1年
ジャパントイムス	1年
スポーツニッポン	1年
スポーツ報知	1年
日刊スポーツ	1年

新聞名 (地域新聞)	保存年数
エリート情報	永年
茨城朝日	永年
まいいばらき	永年
よみうりタウンニュース	永年
マイタウン21	永年

(3) 雑誌 (逐次刊行物)

種類	保存年数
こどものざっし	3年
ファッション・女性	2年
育児	3年
家庭	2年
料理	2年
健康・医学	3年
生活	2年
建築・デザイン	3年
園芸	3年
エンタテイメント	2年
ペット	2年
文学・文芸	3年
旅行・アウトドア	2年
歴史	3年
図書館	永年保存
行政	永年保存
教育・福祉	永年保存
法律	永年保存
経済・ビジネス	3年
週刊誌	2年
月刊誌	2年
山岳	2年
趣味 (芸術)	3年
趣味 (つり)	2年
趣味 (乗り物)	2年
趣味 (スポーツ)	2年
サイエンス	3年
パソコン	3年
男性誌	2年



潮来市立図書館概要 平成29年度

平成29（2017）年7月発行／編集・発行 潮来市立図書館

〒311-2436 潮来市牛堀289
TEL：0299-80-3311
FAX：0299-64-5880
E-mail：lib@itako.ed.jp
URL：https://lib.itako.jp/（パソコン）
https://lib.itako.ed.jp/i/ihome.html（携帯）

