

2024年度

潮来市立図書館概要

ITAKO PUBLIC LIBRARY



目 次

1. 潮来市の概況-----	1
・位置と地勢 ・潮来市の沿革	
2. 図書館の紹介	
2-1. 沿革-----	2
2-2. 施設の概要-----	1 2
2-3. 施設部門別面積・座席数・書架収容力・施設案内図-----	1 6
3. 運営方針	
3-1. 基本方針-----	2 1
3-2. サービスの基本原則-----	2 1
3-3. 館運営の目標-----	2 1
3-4. 資料収集方針-----	2 4
4. 業務概要	
4-1. 図書館の運営形態-----	3 0
4-2. 令和5年度事業実績（サービス内容）-----	3 1
5. 利用案内-----	6 5
6. 令和5年度評価（指標）・予算（収支実績）・各種統計	
6-1. 図書館運営費の推移-----	6 7
6-2. 令和5年度図書館収支実績-----	6 7
6-3. 主な利用統計-----	6 9
6-4. 統計による評価-----	7 0
6-5. 年度別利用統計・登録者統計・利用者別貸出統計-----	7 1
7. 所蔵資料（蔵書構成）	
7-1. 分類別図書構成-----	7 5
7-2. 視聴覚資料-----	7 5
7-3. 所蔵雑誌・新聞一覧-----	7 6
8. 令和5年度 事業実績-----	7 9
9. 令和6年度 事業計画-----	8 0
10. 公民館図書室-----	8 1
・公民館図書室案内 ・市立図書館、公民館図書室相互連携事業案内	
(資料編)	
・潮来市立図書館の設置及び管理に関する条例-----	1
・潮来市立図書館管理運営規則-----	4
・潮来市立図書館資料収集要綱-----	1 2
・潮来市立図書館資料の除籍及び処理に関する要綱-----	1 5

1. 潮来市の概況

■位置と地勢

潮来市は茨城県東南部に位置し、北は行方市、南は神栖市、東は鹿嶋市、西は千葉県香取市に面しています。位置は、おおむね東経 140°30'から 140°36'で、北緯 35°54'から 35°59'にあり、面積は、71.41k m²です。

東西が約 12km、南北が 13km にあり、北部には海拔約 30m から 40m の行方台地が南北に続いています。東部は北浦に面し、西部は霞ヶ浦と常陸利根川、南部は外浪逆浦というように、水辺に囲まれた自然豊かなまちです。

気候は、四季を通じて穏やかで、夏涼しく冬穏やかな海洋性の気候となっています。

(※平成 21 年 3 月 10 日付け総務省告示第 120 号により、霞ヶ浦、北浦及び鰐川の水面境界が確定し、本市の面積が 68.35k m²から 71.41k m²に変更となりました。)



■潮来市の沿革

明治 4 年の廃藩置県によって現在の茨城県内に 15 の県ができ、水戸藩から新治県の所管となりました。明治 8 年には、茨城県、新治県と千葉県の一部が統合されて茨城県ができ、同 11 年には行方郡となりました。明治 22 年の町村制実施により、潮来村が大洲村と合併して潮来町として発足し、牛堀、永山、堀之内、茂木、清水の各村を大字とした香澄村と、島須、上戸の両村をそれぞれ大字とした八代村が組織されました。

その後、農地改革、戦後の経済復興を経て、昭和 28 年の町村合併促進法に基づき、昭和 30 年に潮来町、津知村、延方村、大生原村の 1 町 3 村が合併して潮来町が誕生し、香澄村、八代村の両村が合併して牛堀村となり、さらに同年町制が施行されて牛堀町となりました。そして、平成 13 年 4 月 1 日、潮来町と牛堀町が合併して新潮来町となり、同日付けで市制を施行し、潮来市となりました。



2. 潮来市立図書館の紹介

2-1. 沿革

平成13年	4月 1日	潮来市誕生（潮来町と牛堀町が合併）
〔茨城県新市町村づくり支援事業の検討経緯（平成9年2月潮来・牛堀広域事務研究会～）〕		
合併協議会や公共施設整備検討委員会、庁舎検討委員会などの市民参画の中で、美術館構想や新庁舎を複合した文化ホール事業などと共に検討が進められ、最終的には、意向調査等における市民要望の高さ、小学校跡地の有効利用、さらには牛堀地区市街地の活性化などから図書館に決定された。		
平成15年	6月 3日	合併記念事業として図書館建設を正式決定
	11月28日	「潮来市立図書館整備委員会」設置
平成16年	3月25日	『潮来市立図書館基本計画』の策定
	5月 8日	基本・実施設計に着手
	12月24日	建設工事に着手（起工式）
	12月28日	「潮来市立図書館資料選定委員会」設置
平成17年	11月30日	建設工事完了
	12月12日	潮来市立図書館の設置及び管理に関する条例の制定
	12月22日	潮来市立図書館管理運営規則の制定 潮来市立図書館協議会設置
平成18年	3月15日	開館準備のため事務室使用開始
	4月 1日	名誉館長 海老沢勝二氏就任 奉仕サービス等の一部業務を委託
	5月23日	開館記念式典を挙行
	5月27日	開館（県内52番目の図書館として利用開始）
	9月23日	貸出冊数10万冊達成
平成19年	4月21日	開館1周年「図書館に集まろう月間」開催
	7月20日	「夏休み読書月間」開催
	12月 1日	「茨城県まちづくりグリーンリボン賞」受賞
	12月11日	『潮来市立図書館概要』（年度版）の発行開始
平成20年	2月25日	潮来市立図書館管理運営規則の一部改正
	3月13日	貸出冊数50万冊達成
	5月 1日	中期的図書資料収集方針を策定
	6月 1日	ホームページを更新
	7月 4日	地区公民館図書室の分館機能に向けた整備を開始。併せて図書室ごとの資料収集および保存、除籍方針を策定する。（牛堀公民館図書室は廃止）
	7月31日	「第24回日本図書館協会建築賞」受賞
	8月 8日	エルネット放送（文科省教育情報通信ネットワーク）を試験的に提供
	8月22日	潮来市立図書館管理運営規則の一部改正
	8月23日	ビジネス・生活情報支援コーナーの設置
	9月26日	潮来市子ども読書活動推進計画策定委員会の設置
	10月 1日	定期休館日（月曜日）の祝日開館を開始

平成21年	3月25日	潮来市立図書館資料収集要綱並びに資料の除籍及び処理に関する要綱の制定
	4月1日	潮来市立図書館管理運営規則の一部改正
	7月	潮来市立図書館指定管理者選定委員会設置要綱制定 潮来市立図書館の指定管理者導入に伴う管理運営方針提出
	9月	潮来市立図書館の設置及び管理に関する条例の一部改正 潮来市立図書館管理運営規則の一部改正 貸出冊数100万冊達成
	10月	地区公民館図書室との相互貸借事業開始
	12月	潮来市立図書館友の会（ボランティア）の設立
平成22年	3月	潮来市立図書館管理運営規則の一部改正
	4月	指定管理者制度導入 郷土資料の特別コーナーとして「鹿島アントラーズコーナー」設置
	7月	地区公民館図書室への巡回貸出事業を開始
	8月	学校図書支援事業として担当者向けに修理修繕研修を実施 学校への定期的な団体貸出を開始
	9月	図書館交流事業として川崎市と観光PR展を開催
	11月	図書館交流事業として新潟市と観光PR展を開催
平成23年	1月	学校図書支援事業として図書管理用システムの提供をする 市内学校を対象に巡回貸出事業の提案と説明を行う
	2月	文学イベントとして「絵本作家のぶみさんと遊ぼう」を開催
	3月	学校図書支援事業として巡回貸出のための専用資料を購入 東日本大震災の影響により3月11日～4月10日まで臨時休館
	4月	4月11日、図書館再開 (開館時間：午前10時～午後5時 利用可：1階書架スペースのみ)
	5月	開館時間を午前10時～午後6時とし、全館利用可能とした 図書館子どもだより「スマイル」刊行開始
	5月～6月	図書館交流事業として「全国あやめサミットin図書館」を開催
	8月	図書館ホームページにて雑誌記事新着速報を公開
	9月	市内小学校・中学校への学校巡回貸出事業を開始
	10月	開館時間を通常通り午前10時～午後7時とした
平成24年	1月	闘病記文庫コーナーを開設。ホームページに専用コンテンツを公開
	3月	潮来市郷土の先人・宮本茶村150年祭記念企画展を開催
	4月	「図書館デビュー」事業を開催（小学1年生に読書ノートを配布）
	5月	第1期子ども司書講座を開講（年10回講座）
	6月	「ミステリーバッグ」事業を開催（年4回開催）
	7月	「図書館川柳」事業を開催
	8月	就職無料相談会事業を開始（毎月第4水曜日開催） 起業経営無料相談会事業を開始（毎月第4日曜日開催）
	10月	「図書館でハロウィンパーティー」事業を開催

	1 1 月	「雑誌スポンサー」事業を開始
	1 2 月	潮来市立図書館こどものページ（ホームページ）を新規開設
平成 2 5 年	4 月	読書推進事業の一環として市内小学 1, 2, 3 年生に読書ノート配布
	5 月	平成 2 5 年度第 2 期子ども司書講座開講（年 1 0 回講座）
	6 月	ビジネス支援事業「就活スキルアップセミナー」開催（年 4 回）
	7 月	ナクソスミュージックライブラリーの提供開始
	8 月	「本とあそぼう 全国訪問おはなし隊」開催（講談社事業）
平成 2 6 年	2 月	「ゆうぞうお兄さんの絵本ライブ」開催（元 NHK 歌のお兄さん）
	3 月	消費生活講座「安全安心くらしのセミナー」開催
	4 月	読書推進事業の一環として市内小学 1, 2, 3 年生に読書ノート配布
	5 月	平成 2 6 年度潮来市立図書館まつり開催 平成 2 6 年度第 3 期子ども司書講座開講（年 1 0 回講座） お悩み解決！ビジネスセミナー開催（年 3 回）
	7 月	POP コンテスト開催
	8 月	学校図書館支援事業の一環として担当者向けブックコート講習開催 学校図書館用システムの製作と提供 清真学園高等学校中学校との共催による「サイエンスラボ in 図書館」を開催 茨城県立歴史館共催事業「勾玉づくり体験」開催
	1 0 月	市役所庁内への図書巡回貸出事業を開始 図書館システム・ハードウェア機器を更新 図書館でハロウィンパーティー開催
	1 1 月	現代美術作家大村雪乃氏による丸シールアートワークショップ開催 ミステリーバッグイベント開催（年 4 回） 総務省、経済産業省認定特別創業支援事業として「起業ビジネスプラン塾」開催
平成 2 7 年	4 月	開館時間を午前 9 時 3 0 分に変更 読書推進事業の一環として市内小学 1, 2, 3 年生に読書ノート配布
	5 月	平成 2 7 年度潮来市立図書館まつり開催 平成 2 7 年度第 4 期子ども司書講座開講（年 1 0 回講座）
	6 月	CINII 公共図書館データベースの提供開始 学校図書館整備運営支援事業を開始 マイナンバーセミナー開催 茨城県立歴史館共催事業「落款づくり体験」開催
	8 月	夏休み期間（8 月）のみ開館時間を午前 9 時に変更 ローズウィンドウによるオリジナルしおり作り講座開催 相続税対策セミナー開催
	9 月	OverDrive による電子図書館サービスの提供を開始 第 3 回 POP コンテスト開催
	1 0 月	システム（日本電子計算/Linus）をクラウド型システムへ移行 クラウド型システム移行に伴い WEB サービスの新サービス提供

		図書館でハロウィンパーティー開催
平成28年	1 2月	消費者行政関連事業として介護予防講座開催
	1 月	茨城県立歴史館共催事業「勾玉づくり体験」開催
	2 月	オリジナルカレンダー作り開催
	3 月	生涯学習講座として小説家・額賀滯氏による文学講演会開催 潮来市内小中学校図書館に学校図書館システムおよび管理パソコンを提供、運用開始
	4 月	読書推進事業の一環として市内小学1, 2, 3年生に読書ノート配布
	5 月	潮来市立図書館開館10周年 平成28年度潮来市立図書館まつり開催 平成28年度第5期子ども司書講座開講（年8回講座） ミステリーバッグイベント開催（年4回）
	6 月	大人のための職場体験を開催（図書館10周年記念事業）
	7 月	音楽制作講座（DTM講座）開催（図書館10周年記念事業） 第3回図書館川柳開催
	8 月	中江有里氏 文学講演会開催（図書館10周年記念事業） 株式会社メディアドゥ・楽天・図書館共催による電子図書館講座開催（図書館10周年記念事業） 調べ学習支援 小中学生のための読書感想文講座開催
	9 月	第4回POPコンテンツ開催
	1 0月	斉田季実治氏 生涯学習講演会開催（図書館10周年記念事業）
		図書館でハロウィンパーティー開催
	1 1月	レゴ®ロボットで学ぶ、遊ぶ！プログラミング講座開催（図書館10周年記念事業） 図書館で婚活イベント開催 茨城県立歴史館共催事業「落款づくり体験」開催 市内商業施設（アイモア）での返却サービス開始
平成29年	1 2月	お正月飾りをつくろう開催
	1 月	茨城県立歴史館共催事業「勾玉づくり体験」開催
	2 月	和綴じ本をつくろう開催 オリジナルカレンダー作り開催
	3 月	聞かせ屋。けいたろう 読み聞かせ開催（図書館10周年記念事業）
	4 月	潮来市立図書館公式ブログを開設 （国会図書館）図書館向けデジタル化資料送信サービスの提供を開始 子どもの読書活動優秀実践図書館文部科学大臣賞受賞 読書推進事業の一環として市内小学1, 2, 3年生に読書ノート配布
	5 月	平成29年度潮来市立図書館まつり開催 ミステリーバッグイベント開催（年4回）
	6 月	平成29年度第6期子ども司書講座開講（年8回講座） 知って得する！野菜づくりのコツと裏ワザ開催
	7 月	民間会社連携による相続・年金・保険等の生涯学習講座を開講（年4回実施）

		親子で体験・学ぶ 英語リトミック講座を開講(年2回実施)
		第4回図書館川柳開催
	8月	出張社会科見学 出版社のお仕事紹介(出版社連携事業)開催
		第5回POPコンテンツ開催
	10月	文学講演会「本の力 倉橋曜子先生講演」を実施
		図書館でハロウィンパーティー開催
	11月	つくばエキスポセンター科学出前講座「移動プラネタリウム」開催
		潮来市民文化祭連携事業
	12月	お正月飾りをつくろう開催
		布えほんづくり開催
平成30年	2月	みんなの本棚(市民参加型書評・POP展示)開催
		やさしい年賀状製本講座開催
		整理収納コンサルタントが教えるおうち整理収納術開催
	4月	ブックスタートの開始
		子育て支援サービスの一環として「一時託児」サービス開始
		読書推進事業の一環として市内小学1, 2, 3年生に読書ノート配布
	5月	平成30年度潮来市立図書館まつり開催
		親子で楽しむプログラミング講座開催
		(子ども向け:毎月第4日曜日定期開催/大人向け:年4回)
	6月	農業データベース「ルーラル電子図書館」の提供開始
		マイナンバーカードの利用開始
	7月	ミステリーバッグイベント開催(年4回)
		第5回図書館川柳開催
	8月	調べ学習支援 小中学生のための読書感想文講座開催
	9月	第6回POPコンテンツ開催
		友の会連携事業「音楽制作講座(DTM講座)」開催
	10月	知って得する!野菜づくりのコツと裏ワザ開催
		図書館でハロウィンパーティー開催
	11月	潮来市民文化祭連携事業「手形アート講座」開催
		友の会連携事業「ハーバリウム作り講座」開催
		講談社全国訪問おはなし隊キャラバンカーイベント開催
平成31年	1月	文学講演会「石崎洋司さんと楽しむお話の世界」を実施
		茨城県立歴史館共催事業「紋切りあそび」開催
		潮来市立中央公民館での返却サービス開始
	2月	オリジナルカレンダー作り開催
	3月	茨城県立歴史館共催事業「勾玉づくり体験」開催
		潮来市立図書館デジタルアーカイブの提供開始
	4月	読書推進事業の一環として市内小学1, 2, 3年生に読書ノート配布
		知って得する!野菜づくりのコツと裏ワザ開催
		映画上映会開催
		(子ども向け:第3土曜日/大人向け:第4日曜日/年4回)

		令和元年度潮来市立図書館まつり開催
		親子で楽しむプログラミング講座開催 (子ども向け：毎月第4日曜日定期開催／大人向け：年4回)
令和元年	5月	スタッフ研修「ブックスタートの基本」実施
	6月	大人のための朗読会開催(年2回) 令和元年度第7期子ども司書講座開講(年8回講座) 子育て支援サービス「リトミック講座」開催開始 (毎月第3,4木曜日定期開催) 市民協働事業「歴史と音楽から楽しく学ぶハワイ語翻訳講座」開催 (年5回講座) 市民協働事業「はじめての人向け!たのしむ俳句(夏の部)」開催 (年2回講座) 食品サンプルづくり講座開催
	7月	第6回図書館川柳開催 第7回POPコンテスト開催 調べ学習支援 小中学生のための読書感想文講座開催
	8月	民間企業連携「超低温-196℃を体験しよう!!」開催
	9月	台風15号により屋根部破損 ちいさなちいさなほんだなーブックシェルフをつくろう!開催
	10月	スタッフ研修「認知症サポーター研修」実施 図書館でハロウィンパーティー開催
	11月	潮来市民文化祭連携事業「移動プラネタリウム・望遠鏡工作」開催 茨城県立歴史館共催事業「勾玉づくり体験」開催 ミステリーバッグイベント開催(年3回)
	12月	消しゴムはんこで年賀状をつくろう開催 文学作家講演「トントゥとクリスマスおはなし会」開催 クリスマスミニコンサート開催 友の会連携事業「お正月かざりを作ろう!」開催
令和2年	1月	市民協働事業「はじめての人向け!たのしむ俳句(冬の部)」開催 (年2回講座) 大判かるた大会開催 オリジナルカレンダー作り開催 茨城県立歴史館共催事業「ミニ掛け軸作りと水引基本の結び」開催
	2月	和綴じ本をつくろう開催
	3月	新型コロナウイルス感染症拡大防止のため、3月イベント中止 (お話し会、上映会、家系図の作り方講座、埜納タオ氏文学講演会) 新型コロナウイルス感染症拡大防止のため、施設利用制限開始 (2階施設、館内視聴、館内PC等) 新型コロナウイルス感染症拡大防止のため、3月30日～5月20日まで臨時休館

4月	<p>臨時休館のため、4月イベント中止（令和2年度図書館まつり、お話し会、映画上映会、就職支援センター出張相談会）</p> <p>臨時休館および新型コロナウイルス感染症拡大防止のため、電子図書館申込方法変更</p> <p>読書推進事業の一環として市内小学1，2，3年生に読書ノート配布</p>
5月	<p>臨時休館および新型コロナウイルス感染症拡大防止のため、5月イベント中止（令和2年度図書館まつり、お話し会、マネー管理教室、就職支援センター出張相談会）</p> <p>臨時休館および新型コロナウイルス感染症拡大防止のため、利用者カード申込方法、電子図書館申込方法変更</p> <p>図書館再開（開館時間：10：00～17：00 利用対象：潮来市民）</p>
6月	<p>新型コロナウイルス感染症拡大防止のため、6月イベント中止（お話し会、大人のための朗読会、就職支援センター出張相談会）</p> <p>利用制限緩和（開館時間：10：00～17：00 利用対象：制限なし）</p>
7月	<p>利用制限緩和（開館時間：9：30～19：00 イベント再開）</p> <p>毎日新聞データベース「毎索」の提供開始</p> <p>第7回図書館川柳開催</p> <p>いばらきアマビエちゃん導入</p> <p>第8回POPコンテスト開催</p>
8月	<p>高校生が描いたヒロシマ原爆の絵画展開催</p> <p>足踏み式アルコール消毒用スタンド設置</p> <p>電子図書館PR展示コーナーの設置</p> <p>映画上映会開催</p> <p>（子ども向け：第3土曜日／大人向け：第3日曜日／年3回）</p> <p>ソープディスペンサー設置</p>
9月	<p>自分の絵が缶バッジになっちゃうよ！開催</p> <p>子育て支援サービス「親子で楽しむリトミック講座」開催開始（毎月第4水曜日定期開催）</p>
10月	<p>図書館でハロウィンパーティー開催</p>
11月	<p>出張！カシマサッカーミュージアム開催</p> <p>ミステリーバッグイベント開催（年3回）</p> <p>読書通帳機導入</p> <p>生涯学習講座「マネー管理教室」開催（年3回）</p> <p>本のしくみを知ろう！豆本づくり開催</p> <p>大人のための朗読会開催（年2回）</p>
12月	<p>消しゴムはんこで年賀状をつくろう開催</p> <p>クリスマスミニコンサート開催</p>
令和3年 1月	<p>お正月飾りを作ろう開催</p> <p>サーモグラフィカメラ設置</p> <p>トイレ便座除菌ディスペンサー設置</p>

	<p>スタッフ研修「精神・発達障害者仕事サポーター養成講座研修」実施</p> <p>緊急事態宣言（茨城県独自）の発令に伴い、1月下旬のイベント中止 （お話し会、親子で楽しむリトミック講座）</p> <p>緊急事態宣言（茨城県独自）の発令に伴い、利用制限開始 （2階施設、館内視聴、館内PC等）</p>
2月	<p>緊急事態宣言（茨城県独自）の延長に伴い、2月イベント中止 （お話し会、親子で楽しむリトミック講座、就職支援センター出張相談会）</p>
3月	<p>緊急事態宣言（茨城県独自）の解除により利用制限緩和（イベント再開）</p> <p>かぞくみんなのカレンダーづくり開催</p> <p>昔のくらし・昔の道具展開催</p> <p>イースターエッグペンダントをつくろう！開催</p> <p>和綴じ本をつくろう開催</p> <p>小型風力発電機撤去</p>
4月	<p>潮来市立電子図書館アプリ「Libby」提供開始</p> <p>新型コロナウイルス感染症拡大防止のため、利用制限開始、イベント中止（令和3年度図書館まつり、お話し会）</p>
5月	<p>大人のための朗読会開催</p>
6月	<p>除菌消臭器設置</p> <p>ふしぎなコースターをつくろう！開催</p> <p>書籍除菌機設置</p>
7月	<p>消毒液噴霧器導入</p> <p>第8回図書館川柳開催</p> <p>第9回POPコンテスト開催</p> <p>バスボムをつくってあついなつをのりきろう！開催</p> <p>ミステリーバッグイベント開催（年3回）</p> <p>感染拡大市町村に指定されたため、利用制限開始 （開館時間：9：30～17：00）、イベント中止</p>
8月	<p>茨城県独自の緊急事態宣言の発令、国からのまん延防止等重点措置の適用に伴い、利用制限強化、イベント中止（お話し会、親子で楽しむリトミック講座、知って得する野菜作りのコツと裏ワザ等）</p> <p>高校生が描いたヒロシマ原爆の絵画展開催</p> <p>茨城県非常事態宣言の発令に伴い、臨時休館</p>
9月	<p>よむ！しる！認知症コーナー新設</p> <p>図書館再開</p>
10月	<p>学習コーナーPC専用席増設</p> <p>地域連携事業「置き菓子ショップアイリス」開設</p> <p>おひとりさま向けワーキングブース貸出開始</p> <p>図書館でハロウィンパーティー開催</p> <p>鹿島アントラーズファンクラブ会報誌「月刊フリークス」に記事掲載</p>
11月	<p>ジェンダーニュートラルコーナー設置</p>

		りょうしゃカードケースづくり開催
	1 2 月	クリスマスミニコンサート開催 消しゴムはんこで年賀状をつくろう開催 映画上映会開催 (子ども向け：第3土曜日／大人向け：第3日曜日／年3回) 市民講座お正月アレンジを作ろう！開催
令和4年	1 月	子育て支援サービス「親子で楽しむリトミック講座」3～6歳向け講座 新設(0～3歳向け：毎月第4水曜日／3～6歳児向け：毎月第3土曜日) 年始めは読書通帳で運だめし！開催 14ひきのシリーズパネル展開催 おにになれるへんしんぼうしをつくろう！開催 国からのまん延防止等重点措置の適用に伴い、利用制限開始
	2 月	茨城県立図書館講演会サテライト会場設置 市民講座フラワーギフトを作ろう！開催
	3 月	東日本大震災を忘れない写真展開催 和綴じノートを作ろう開催 昔のくらし・昔の道具展開催 利用制限緩和
	4 月	イースターエッグペンダントをつくろう！開催 手作りリーディングトラッカー配布開始 こども園読み聞かせパック貸出事業開始 令和4年度潮来市立図書館まつり開催 出張！潮来市立図書館 in ショッピングプラザ ラ・ラ・ルー開催
	5 月	読書通帳で運だめし！開催(年2回)
	6 月	大人のための朗読会開催(年2回) 芥川賞・直木賞受賞作をあてよう！開催(年2回) かんたんかわいいスマホ・タブレットスタンドをつくろう！開催
	7 月	没後100年 森鷗外文学パネル展開催 第9回図書館川柳開催 第10回POPコンテスト開催 ミステリーバッグイベント開催(年3回) 食事スペース設置(夏季、冬季) 夕すずみコンサート開催 文化芸術体験出前講座 水彩画&ポスターをかこう開催 知って得する！野菜づくりのコツと裏ワザ開催
	8 月	高校生が描いたヒロシマ原爆の絵画展開催 バスボムをつくってあついなつをのりきろう！開催 きせかえルームライトをつくろう！開催
	9 月	としょかんの旅 ヤマネコ毛布原画展開催

		日頃の感謝を込めて、敬老の日プレゼントキャンペーン 今からアクション！認知症予防講座開催
	10月	図書館でハロウィンパーティー開催
	11月	喜美子さんちの家計簿～家計簿からみる女性の生活史～パネル展開 催
		オリジナルアドベントカレンダーをつくろう！開催
	12月	クリスマスミニコンサート開催 友の会連携事業「クリスマススワッグを作ろう」開催 新春にあげよう！連風づくり開催 防犯カメラ設置
令和5年	1月	新春だるまづくり開催 和綴じノートを作ろう開催
	2月	お試しキャンペーン！！おひとりさま向けワーキングブース開催 令和4年度県央・鹿行地区部会研修会（潮来市立図書館会場）開催 駐車場照明更新・駐輪場照明設置 たまごカプセルでひな人形をつくろう開催
	3月	エントランスホールの飲食スペース再開 おめでとう！！みんなでいわおうくす玉づくり開催 昔のくらし・昔の道具展開催 生涯学習講座 家系図の作り方講座（全2回）開催 キャノン化成株式会社出前授業 カメラレンズこうさくきょうしつ 開催
	4月	「こども園読み聞かせパック貸出事業」対象を全認定こども園に拡大 友の会連携事業「春のスワッグ作り」開催 令和5年度潮来市立図書館まつり開催 子育て支援サービス「親子で楽しむリトミック講座」開催（0～6歳 児向け：毎月第4水曜日）
	5月	「おひとりさま向けワーキングブース」学生無料化開始 読書通帳で運だめし！開催（年2回） としょかんの旅 絵本原画展開催 大人のための朗読会開催（年2回）
	6月	とりまちがいのしんばいナシ！オリジナルのビニールがさをつくろ う！！開催 芥川賞・直木賞受賞作をあてよう！開催（年2回）
	7月	友の会連携事業「はじめての水引アクセサリー作り」開催 ミステリーバッグイベント開催（年3回） 第11回POPコンテスト開催 第10回図書館川柳開催 文化芸術体験出前講座 和太鼓コンサート開催 夏休み1DAYポスター教室開催

8月	戦争と平和を考えるパネル展開催 バスボムをつくってあついなつをのりきろう！開催 図書館オリジナルHASUI・ITAKO缶バッジ付トートバッグ販売開始 理想科学工業株式会社出張授業 エコなライスインクで名刺をつくろう開催
9月	敬老の日のプレゼント フォト缶バッジをつくろう！！開催 今からアクション！認知症予防講座開催 親子で楽しい英語マスター もゆる先生のJazzles英語レッスン開催
10月	図書館でハロウィンパーティー開催 友の会連携事業「スマホで快適生活 はじめてのスマホ講座」開催 知って得する！野菜づくりのコツと裏ワザ開催
11月	本のしくみを知ろう！豆本づくり開催 オリジナルアドベントカレンダーをつくろう！開催
12月	クリスマスミニコンサート開催 図書館「なぞ解き」イベントひゃっか王からの挑戦状開催 貸出増量パック開催 友の会連携事業「水引でつくるお正月飾り」開催 水引と切り紙でつくる正月かざり開催
1月	潮来市立図書館を利用する受験生応援キャンペーン開催 新春だるまづくり開催 令和5年度県央・鹿行地区部会研修会（潮来市立図書館会場）開催 新実南吉パネル展開催 産総研実験教室 ペちゃんこ実験室開催
2月	和綴じノートを作ろう開催 本物の甲冑武者から教わる武士道講座開催 令和5年度県央・鹿行地区部会研修会（潮来市立図書館会場）開催 JAXAパネル展開催
3月	こけ玉づくり体験開催 ビッグサイズ折り紙をつくろう！！巨大ゴマ！！開催

2-2. 施設の概要

1.施設名称・規模等

- (1) 施設名：潮来市立図書館
- (2) 開館日：平成18年5月27日（土）
- (3) 位 置：潮来市牛堀 289 番地
- (4) 電話番号：0299-80-3311 **FAX**：0299-64-5880 **E-mail**：lib@itako.ed.jp
- (5) ホームページ：<https://lib.itako.ed.jp/>（PC） <https://lib.itako.ed.jp/i/ihome.html>（携帯）
- (6) 施設規模

①総事業費	1,005,481 千円
工事期間	平成 16 年 12 月～平成 18 年 3 月
②敷地面積	12,315 m ²
③建築面積	2,585 m ²
④延床面積	3,556 m ² ／利用スペース (既存部分：2,255 m ² ・ 増築部分：1,301 m ²)
⑤構 造	鉄筋コンクリート造一部鉄骨造 2 階建
⑥収容可能数	186,000 冊
開架収容数	図書／96,000 冊・視聴覚資料／5,000 タイトル
閉架収容数	図書・視聴覚資料／90,000 冊
⑦駐車台数	91 台 (障害者用 3 台)、駐輪台数 30 台

(7) 施設内容

(1 階)

1) 開架・閲覧スペース 《利用者に書籍や AV 資料などで情報や知識を提供する。》

- ①開架スペース (一般書・児童書・ユース〈青少年〉・郷土資料・新聞雑誌など)
- ②視聴覚ブース (視覚用ブース 6 台・CD 聴覚用 2 台)
- ③インターネットコーナー (データベース検索兼用)
 - ・デスクトップパソコン：1 台
 - ・ノートタイプパソコン：11 台 計 12 台
- ④サービスカウンター／貸出／返却／レファレンス (本の相談)
- ⑤乳児童用トイレ・多目的トイレ (オストメイト／ベビーベッド／ベビーチェア)
- ⑥授乳室兼対面朗読室
- ⑦自動貸出機 1 台、蔵書検索機 3 台、拡大読書機 1 台

2) 導入・休憩スペース 《利用者へ図書館情報や身近な地域情報を提供する。》

- ①エントランスホール、休憩コーナー、自動販売機コーナー

3) 管理・保存・整理スペース 《図書館の管理及び資料の整理・保存をする。》

- ①閉架書庫
- ②事務室・応接室・図書作業室
- ③スタッフラウンジ

(2 階)

4) 集会・展示スペース 《展示やイベントなどを通じて市民交流の場を提供する。》

- ①視聴覚室 (50 人利用可能)
- ②スタディールーム (学習室／70 人利用可能)
- ③ボランティア室兼お話の部屋、集会室：2 室
- ④多目的トイレ (ベビーベッド／ベビーチェア)・男女トイレ
- ⑤郷土史料展示室・郷土資料整理作業室・収蔵室

5) 屋外スペース

- ① 駐車場、駐輪場、風力発電設備
- ② 憩いの場：ウッドデッキ、広場（芝生）、中庭

◎図書館整備に係わる委託，公示及び備品購入等状況

項目	平成17年度	平成18年度	計
基本実施設計施工管理業務委託		18,690,000	18,690,000
市立図書館建設工事	324,870,000	139,230,000	464,100,000
電気設備工事	65,782,500	28,192,500	93,975,000
建設工事及び電気設備工事管理業務	5,365,500	2,299,500	7,665,000
内装及びブラインド設置工事	8,988,000		8,988,000
図書納品業務	145,665,544	52,033,800	197,699,344
家具・サイン管理委託	840,000		840,000
外構工事管理委託	735,000		735,000
書誌情報作成委託	6,865,950		6,865,950
外構工事	58,380,000		58,380,000
備品購入（家具・システム・音響映像）	147,124,414		147,124,414
計	764,616,908	240,445,800	1,005,062,708

* 新市町村づくり支援事業補助金総額 1,000,000 千円

（内訳：平成16年度 240,000 千円・平成17年度 760,000 千円）

2.施設の特徴

- (1) 子ども向け・青少年向けの図書資料の充実を図った。
 - ・「潮来市子供読書活動推進計画」の実現と文字、活字文化の振興
- (2) 既存棟に増築を施し、開架スペースを1階にまとめ、自然光を多く取入れ、開放的な空間とした。
- (3) 書架は、棚板を自在性、互換性を持たせ、床に固定して耐震性能も確保した。
 - ・書架高も低めにして本を自由に手に取れる空間を確保した。
- (4) 子ども達のため、「幼児童コーナー（フローリング床）」、「お話の部屋」、「児童用トイレ」を設置。一般利用者には書架周囲に「アルコーブ（読書席）」を設置した。机・イスは子ども用、大人用と使い易くした。
- (5) 親子の利用者のため、「対面朗読室兼授乳室」や「オストメイト付き多目的トイレ」・「幼児トイレ」を設置した。
- (6) バリアフリーを重視した施設づくり
 - ・多目的トイレ3カ所（1階2カ所、2階1カ所）、通路幅、点字ブロック、エレベーター、段差のない室内、スロープの設置（高低差 2.56m／全長 22.3m／勾配率 5.6%）、読書拡大器（鏡）や車いす・ベビーカーの常備。
- (7) 生涯学習や子育て支援の場として郷土史料展示室、ボランティア室（兼お話の部屋）の設置、集会室2室を多目的に利用する。

(8) IC タグシステムの採用（県内 3 例目）

- ・カウンターの出借を容易にし、無人自動貸出機の利用も可能にして、プライバシー保護も確保。
- ・図書館の主幹的業務である「図書資料の選書」や「レファレンス（本の相談）」の充実につながり、利用者サービスの向上を図れる。

(9) フリーアクセス工法の導入

- ・効率的な暖冷房を行うため、床下空調を採用した。
- ・コンピューターシステムや電気設備等を床下配線として修理や配線追加などを容易にできる。

2-3. 潮来市立図書館施設部門別面積・利用者用座席数・利用者用書架収容力

	部屋名及びスペース	面積 (㎡)	座席 (数・台数)	
1階	エントランスホール・休憩コーナー	121.7	12	
	開架閲覧・レファレンススペース	1,279.8	132	
	対面朗読室兼授乳スペース	13.7	2	
	事務スペース	79.1	8	
	作業スペース・荷解スペース	97.9	9	
	応接室	17.9	4	
	その他 (スタッフラウンジ・更衣室・倉庫等)	52.8	8	
	閉架書庫	346.5	0	
	設備関係諸室 (機械室・変電室)	118	0	
	1階共用スペース (廊下・倉庫・階段・WC等)	224.5	0	
	1階部分延床面積	2,351.9	175	
2階	集会室1	56.4	20	
	集会室2	80.8	20	
	ボランティア室兼お話の部屋	61.2	8	
	学習コーナー・ギャラリー	331.4	72	
	視聴覚室	81.9	50	
	郷土資料展示室	285.5	0	
	作業・整理室	61	8	
	コワーキングスペース	61	6	
	2階共用スペース (廊下、通路・倉庫・WC・テラス等)	168.1	0	
	2階部分延床面積	1,187.3	178	
	R階部分延床面積	16.6	0	
	全体 (延床面積)	3,556	353	
	建築面積	2,585	0	
	敷地面積	12,315	0	
屋外	駐車場(西側：利用者専用駐車場)	2,209	68	
	駐車場(南側：利用者専用駐車場)	544	23	
	駐輪場	60	30	
	書架名	開架 (棚数)	閉架 (棚数)	計 (棚数)
書架棚数	普通書架	3,045	2,232	5,277
	うち参考図書	136	0	136
	うち郷土行政資料	100	0	100
	うち児童図書	559	0	559
	うち雑誌架	10	0	10
	うち新聞架	56	0	56
	積層書架/集密書架		0	0
	合計	3,045	2,232	5,277

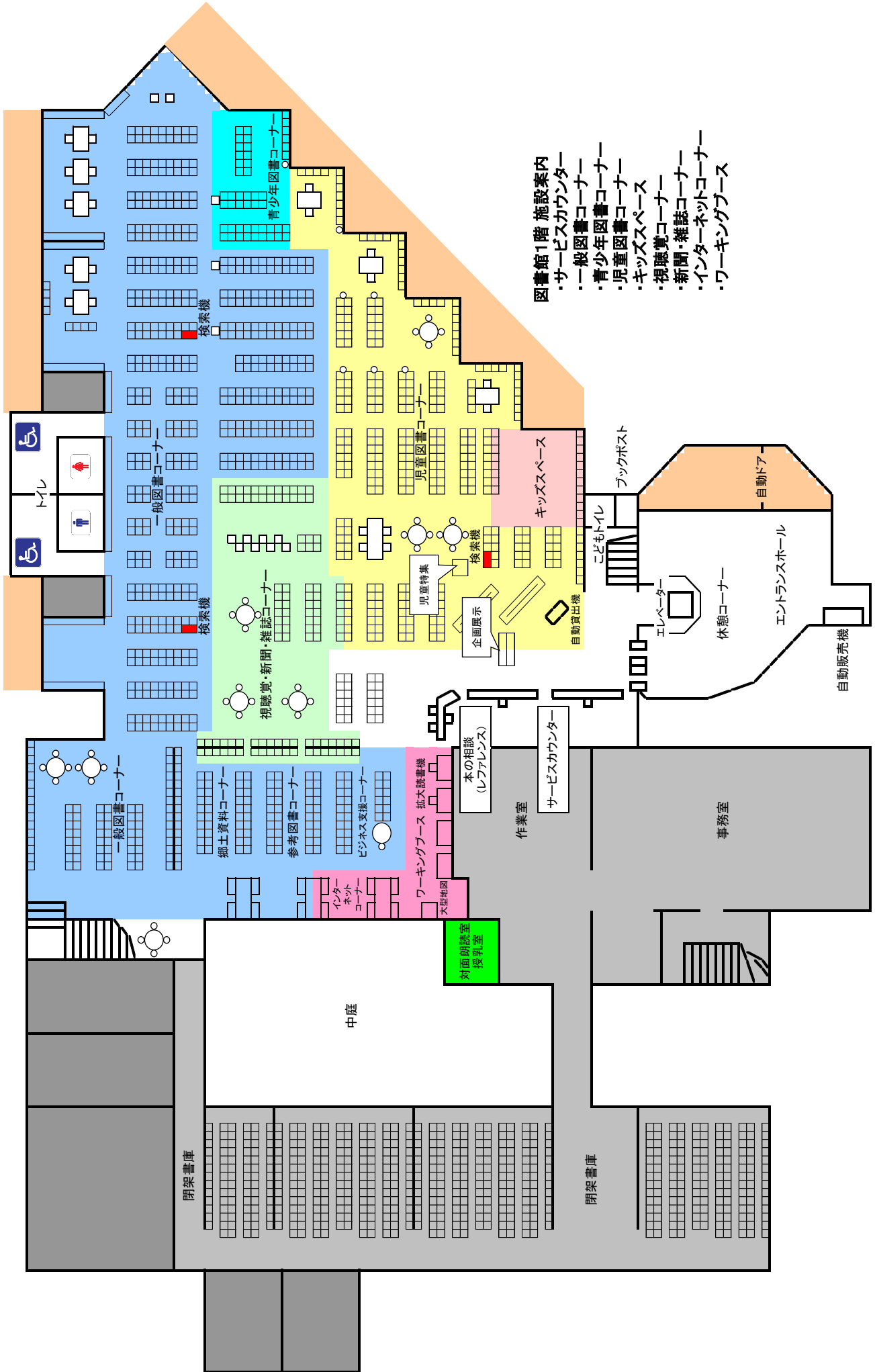

- 図書館1階 施設案内**
- ・サービスカウンター
 - ・一般図書コーナー
 - ・青少年図書コーナー
 - ・児童図書コーナー
 - ・キッズスペース
 - ・視聴覚コーナー
 - ・新聞・雑誌コーナー
 - ・インターネットコーナー
 - ・ワーキングブース

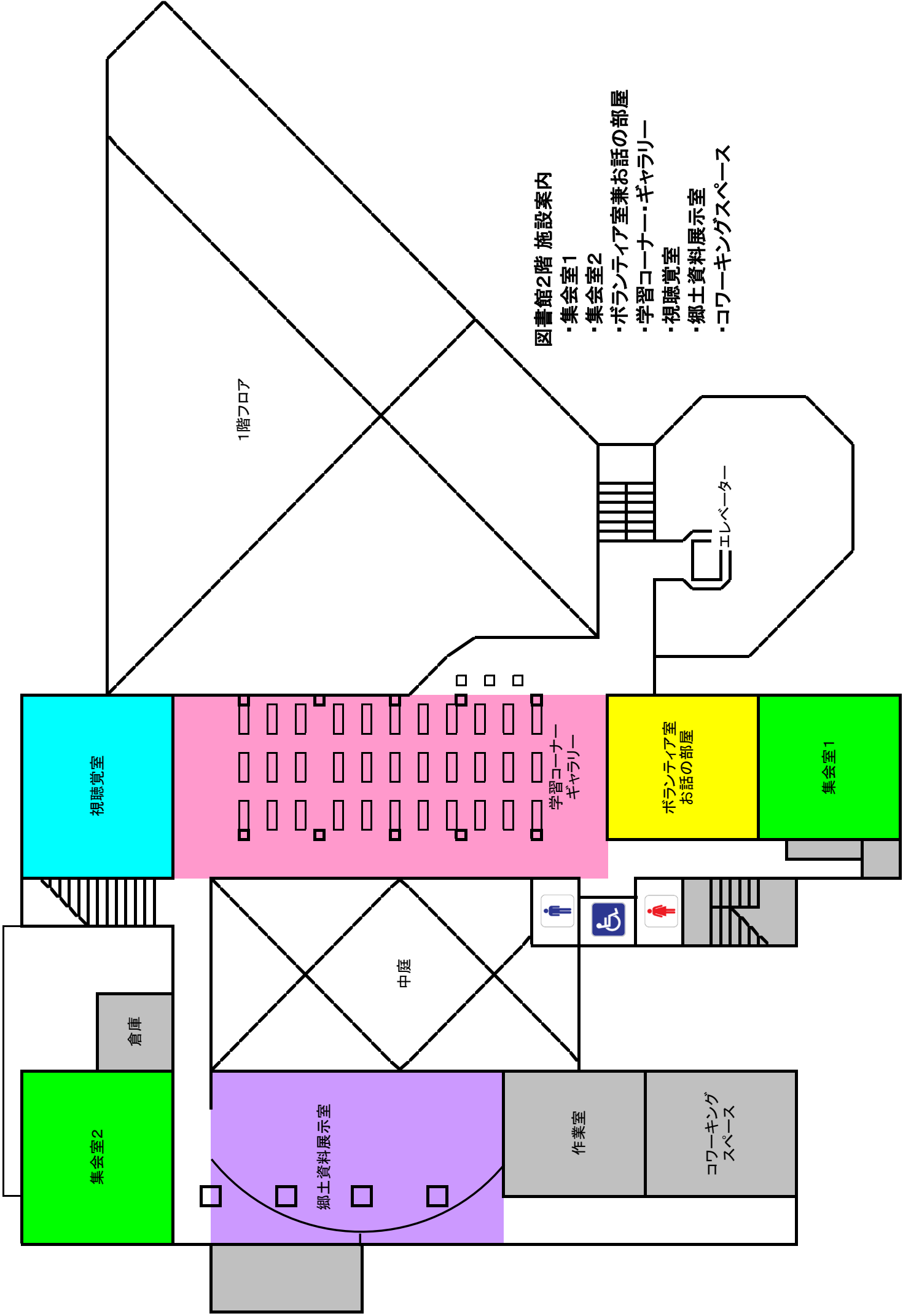

図書館2階 施設案内

- ・集会室1
- ・集会室2
- ・ボランティア室兼お話の部屋
- ・学習コーナー・ギャラリー
- ・視聴覚室
- ・郷土資料展示室
- ・コワーキングスペース

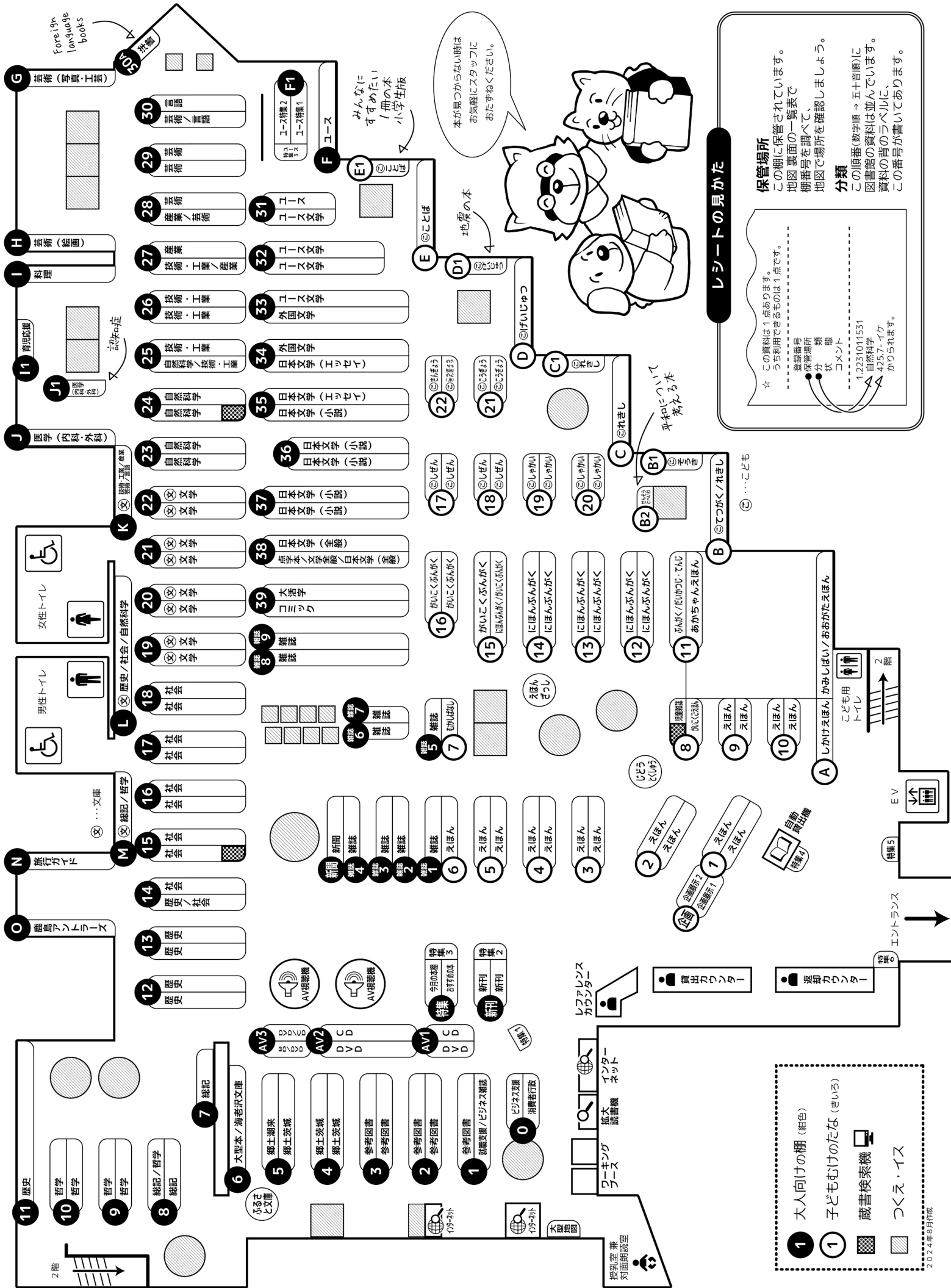

レシートの見かた

保管場所
この棚に保管されています。
地図裏面の一覧表で
棚番号を調べて、
地図で場所を確認しましょう。

分類
この順番(数字順)→五十音順)に
図書館の資料は並んでいます。
資料の背のラベルに、
425.7-イケ
この番号が書いてあります。

☆ この資料は1点あります。
うち利用できるものは1点です。

登録番号
保管場所
分類
棚番号
コメント

1.223.101.1551
自然科学
425.7-イケ
かりられます。

- 1 大人向けの棚 (紺色)
- 1 子どもむけのたな (まいろ)
- 蔵書検索機
- つくえ・イス

◎ 大人向け（紺色の棚）

保管場所	棚番号	分類	詳細
今月の本棚 1~3	特集	-	毎月テーマを変えて、展示しています。
おすすめの本 1~3	特集	-	大河ドラマ/映画原作/追悼特集 など
特集 1~6	特集1-6	-	臨時の特集コーナー
新刊	新刊	-	新しく入った本（大人/ユース/子ども）
大型地図	大型地図	-	大型地図/電話帳
CD・DVD BD・カセット	AV 1-3	C/D/BD/T	CD/DVD/ ブルーレイ/カセットテープ
消費者行政 ビジネス支援	0	-	消費者行政コーナー ビジネス支援コーナー
就職支援・ビジネス雑誌	1	-	就職支援コーナー/雑誌（ビジネス）
参考図書	1	R000~R210	参考図書（総記/哲学/歴史）
	2	R210~R499	参考図書（歴史/社会科学/自然科学）
	3	R500~R999	参考図書（技術・工業/産業/芸術/言語/文学）
郷土茨城	4	I000~I599	郷土茨城（総記/哲学/歴史/社会科学/自然科学/技術・工業）
	5	I600~I999	郷土茨城（産業/芸術/言語/文学）
郷土潮来	I (緑テープ/子ども)	-	潮来市に関する郷土資料（大人/子ども）
大型本/海老沢文庫	6	-	大型本/海老沢文庫
ふるさと文庫	7	-	ふるさと文庫
総記	7	000~015	パソコン（インターネットやワードは26の棚）/図書館
	8	016~099	図書館/読書/出版/博物館
哲学	9	100~141	東洋哲学/西洋哲学/哲学全集/心理学
	10	141~159	心理学/倫理/占い/名づけ/臨床心理学/人生訓
	11	160~199	宗教学/神道/仏教/キリスト教
歴史	11	200~210	歴史学/古代/中世/江戸/明治/大正/昭和
	12	211~289	地方史/中国史/西洋史/各国史/皇室/伝記（日本）
	13	289~293	伝記（日本/東洋/西洋）/日本の地理 ※旅行ガイドはNの棚
	14	293~299	世界の地理・紀行・旅行
社会	14	300~319	政治/国家/行政/外交
	15	319~335	法律/経済/企業・経営
	16	336~361	企業・経営/貨幣/金融/保険
	17	361~374	社会保障/労働/家族問題/社会福祉/教育
文庫（文学）	18	375~399	教育/学校案内/家庭教育/民俗学/冠婚葬祭/伝説/軍事
	19	B900~B913.5 BFア~BFサ	文庫（文学全般/詩歌/古典/日本の現代小説：ア~サ）
	20	BFサ~BFマ	文庫（日本の現代小説：サ~マ）
文庫（文学）	21	BFマ~BFフ BF913.68~B916	文庫（日本の現代小説：マ~フ/日本のエッセイ）
	22	B916~B999	文庫（日本のエッセイ/各国の文学）

◎ 大人向け（紺色の棚）

保管場所	棚番号	分類	詳細
自然科学	23	400~488	科学/数学/物理学/化学/天文学/地学/植物学/動物学
	24	488~492	動物学基礎医学/看護学/女性医学/眼科/歯科/健康
	25	492~498	※ 493/494（内科/外科）はJの棚
技術・工業	26	498~499	食品・栄養/薬学
	27	500~544	技術/特許/環境/建築/原子力/機械/電気
	28	545~595	インターネット/金属製造/家計/手芸 ※ 596（料理）はIの棚
産業	29	597~599	インテリア/子育て
	30	600~674	園芸/畜産/商業
	31	674~699	商業/交通/観光/放送
芸術	32	700~719	美術/音楽/舞踏/演劇 ※ 720~729（絵画/書道）はHの棚
	33	720~771	※ 730~759（版画/写真/工芸）はGの棚
	34	772~788	映画/歌舞伎/落語/大衆演芸/趣味/スポーツ
言語	30	789~799	武術/囲碁・将棋
洋書	30A	800~899	スピーチ/手紙文例/作文/各国言語
ユース特集1~3	F1	-	ユース特集
ユース	F	Y000~Y499	ユース（総記/哲学/歴史/社会/自然科学）
	31	Y500~Y899	ユース（技術・工業/産業/美術/言語）
ユース文学	F	Y933~Y999	ユース文学（各国）
	32	YFミ~YFフ Y913.68~Y933	ユース文学（日本/各国）
	33	Y900~Y913.5 YFア~YFマ	ユース文学（日本 ※文庫以外）
外国文学	34	933~999	各国文学（英米/ドイツ/フランス など）
日本文学（エッセイ）	35	920~933	各国文学（中国/英米）
	36	914.6~919	日本文学（エッセイ/手記/日記）
	37	913.68~914.6	日本文学（エッセイ/落語）
日本文学（小説）	38	Fフ~Fフ	日本の小説（作家名：フ~フ）
	39	Fシ~Fフ	日本の小説（作家名：シ~フ）
	40	Fア~Fシ	日本の小説（作家名：ア~シ）
日本文学（全般）	41	910~913.5	日本文学（作家研究/和歌/俳句/川柳/詩/古典）
文学全般	42	900~909	文学全般
点字本	43	T	点字本
大活字本	44	L	大活字本
コミック	45	M	コミック
芸術（写真・工芸）	G	730~759	版画/写真/工芸
芸術（絵画）	H	720~729	書道/絵画

◎ 大人向け（紺色の棚）

保管場所	棚番号	分類	詳細
料理	I	596	料理全般
育児応援	I1	-	育児応援コーナー
医学（内科・外科）	J	493~494	外科/精神医学/内科
	J1	-	認知症コーナー/シニア向け紙芝居
文庫（言語）	K	B800~B899	文庫（言語）
文庫（芸術）	K	B700~B799	文庫（芸術）
文庫（産業）	K	B600~B699	文庫（産業）
文庫（技術）	K	B500~B599	文庫（技術）
文庫（自然科学）	L	B400~B499	文庫（自然科学）
文庫（社会）	L	B300~B399	文庫（社会科学）
文庫（歴史）	L	B200~B299	文庫（歴史）
文庫（哲学）	M	B100~B199	文庫（哲学）
文庫（総記）	M	B000~B099	文庫（総記）
旅行ガイド	N	-	旅行ガイド（茨城/国内/国外）
鹿島アントラーズ	O	-	アントラーズコーナー ※ サッカーボールのシール
雑誌1-9	雑誌1	-	雑誌（女性誌/女性ファッション）
	雑誌2	-	雑誌（育児/家庭/料理）
	雑誌3	-	雑誌（園芸/エンターテイメント）
	雑誌4	-	雑誌（文学・文芸/歴史/旅行）
	雑誌5	-	雑誌（図書館/ペット/健康・医療）
	雑誌6	-	雑誌（NHKテキスト）
	雑誌7	-	雑誌（NHKテキスト）
	雑誌8	-	雑誌（週刊誌/教育・福祉/建築・デザイン）
	雑誌9	-	雑誌（スポーツ/釣り/乗り物/男性誌/パソコン）

◎ 子どもむけ（きいろのたな）

保管場所	棚番号	分類	詳細
えほん	1	Eア~Eエ	えほん（絵を書いた人の名前 ア~エ）
	2	Eカ~Eコ	えほん（絵を書いた人の名前 カ~コ）
	3	Eサ~Eソ	えほん（絵を書いた人の名前 サ~ソ）
	4	Eタ~Eト	えほん（絵を書いた人の名前 タ~ト）
	5	Eナ~Eニ	えほん（絵を書いた人の名前 ナ~ニ）
	6	Eヒ~Eホ	えほん（絵を書いた人の名前 ヒ~ホ）
	9	Eユ~Eヨ	えほん（絵を書いた人の名前 ユ~ヨ）
	10	Eマ~Eヤ	えほん（絵を書いた人の名前 マ~ヤ）

◎ 子どもむけ（きいろのたな）

保管場所	棚番号	分類	詳細
むかしばなし	7	E	日本のむかしばなしえほん ※ 緑シールのえほん
児童雑誌	8	-	子供の科学・ジュニアエラ・毎日小学生新聞 など
がいこくえほん	-	-	外国語でかいてあるえほん ※ えいごシールのえほん
あかちゃんえほん	-	E	0・1・2さいむけのえほん ※ 赤シールのえほん
だいかつじ・てんじ	11	T/L	文字の大きな本/点字本
ぶんがく	11	900~912	文学全集/詩
にほんぶんがく	12	913ア~ク	日本のよみもの（書いた人の名前 ア~ク）
	13	913ク~ニ	日本のよみもの（書いた人の名前 ク~ニ）
	14	913ニ~コ	日本のよみもの（書いた人の名前 ニ~コ）
がいこくぶんがく	15	913ラ~リ	日本（ラ~リ）/手記/作品集
	16	920~933ヒ	中国/英米のよみもの（~ヒ）
子ども（しぜん）	17	933ヒ~999	英米のよみもの（ヒ~フ）/そのほかの国のよみもの
	18	479~499	植物/動物/こん虫/魚/体・健康
子ども（こうぎょう）	19	400~479	科学/算数/宇宙/天気/きょうりゅう/植物
	20	500~588	エネルギー/工作/工業/環境/のりもの/原子力/ロボット/機械
子ども（さんぎょう）	21	588~599	生活/料理/手芸/料理
	22	600~699	農業/ペット/水産業/商業
しかげえほん	-	-	しかげえほん ※ 黄色シールのえほん
かみしばい	A	C	かみしばい
おおがたえほん	-	-	大型絵本 ※ ピンク色シールのえほん
子ども（そうき）	B1	000~099	パソコン/じてん
せんそうとへいわ	B2	-	戦争と平和
子ども（てつがく）	B	100~199	心理ゲーム/うらない/宗教
子ども（しゃかい）	B	200~279	歴史
	C1	280~289	人物・伝記・国旗
	C	289~299	人物・伝記/地理・地図/世界のくらし
	19	369~399	福祉・ボランティア/教育/昔話/戦争
	20	300~369	政治/法律/経済/社会/仕事/福祉・ボランティア
	D	700~799	芸術/音楽/あそび/スポーツ/なぞなぞ・めいろ
子ども（けいじゆつ）	E	800~899	日本語/漢字/ことわざ/英語/そのほかの国の言葉
子ども（ことば）	E1	-	みんなにすすめたい1冊の本（小学生版）
児童特集	児童特集	-	毎月テーマをかえて、絵本を特集しています。
絵本雑誌	絵本雑誌	-	子どものとも/かがくのとも復刻版
企画展示1・2	企画1,2	-	定期的にテーマをかえて、展示をしています。

3. 運営方針

3-1. はじめにー基本方針

図書館は、国民の知る権利を保障する重要な社会的基盤として位置付けられる機関です。

情報化社会といわれる今日、多くの人が必要な知識・情報を入手し、生涯を通じて学びながら、楽しく心豊かな生活を送ることを求めています。図書館は、こうした要求に応じて市民の向上心や知的好奇心を満たし、市民自身による豊かな市民社会の形成や文化の創造に貢献することを目標とします。

地域の情報拠点として、市民に親しまれる図書館運営に努めます。

3-2. サービスの基本原則

・本と人が出会うサービスの4つの広場づくりをめざして

■ 知識のひろば

「市民に必要とする資料を提供できる」環境づくり。

■ 情報のひろば

市民と資料の橋渡しをする「レファレンス・サービス（調べものの支援や相談）」の役割。

■ 文化のひろば

地域（市民）の文化活動を支援したり、文化事業を開催したりし、地域文化を育む。

■ 地域のひろば

市民の憩いの場、くつろぎの場、交流の場。人が集まり、人と人が交流できる「地域のひろば」のような環境づくり。

3-3. 館運営の目標 — 令和5年度サービス事業 主な施策

①図書館資料の充実

- ・市民と市民が求めている資料や情報をつなぐため、図書館による資料・情報の収集とレファレンスサービスの充実、市民が情報を入手できる環境の整備に努めます。

令和5年度図書館資料費（税込）：¥13,796,800

- ・図書費：¥7,650,000
- ・電子書籍費：¥1,100,000
- ・雑誌費：¥2,199,000
- ・視聴覚：¥2,143,800
- ・新聞費：¥704,000

②図書館を利活用した調べ学習や学習支援等の学校への提供と企画事業の実施

- ・学校教育現場における調べ学習に資する資料および活用事例等を提供します。
- ・学童保育事業との連携を図ります。

③子ども読書活動の推進

- ・子どもが豊かな感性や想像力を身に付け、人生をより深く生きるための本との出会いを支援するとともに、読書に親しむ環境を整えます。

④学校図書館支援の充実

- ・学校図書館システムに関する相談受付等の支援や、学校図書館専門スタッフの配置、ミニ図書館事業等により、学校図書館が学校教育活動に活用されるよう、活性化を図ります。

⑤生涯学習講座の充実

- ・潮来市立図書館ボランティア友の会をはじめ、市民の参加と協働による図書館事業の展開を図ります。

⑥マイナンバーカード利用の導入

- ・図書の貸出の際、個人のマイナンバーカードでも貸出手続きができるシステムを導入し、カード普及と利用促進を図ります。

⑦読書通帳機の導入

- ・読書通帳機を導入し読書通帳を発行することで、読書意欲を高め、図書館利用の促進を図ります。

【令和5年度事業計画 主なサービス事業内容】

①外部機関・地域団体との連携による企画事業の実施（コンソーシアム事業）

- ・市民の生涯学習に資する取組みとして、図書館を核とした各種団体や企業との連携を図り、講座セミナーをはじめとした事業を展開します。

②レファレンスサービスの充実

- ・利用者の資料相談に対応するために、各種辞典、事典、目録、索引、年鑑、統計書、法規類集及び文献等の参考図書を整備し、レファレンスサービスの充実を図ります。
 - ・レファレンス資料の収集・整理・保存
 - ・レファレンス事例のデジタル化の推進
 - ・オンラインデータベースの提供
 - ・行政情報サービス及び調査支援
 - ・ビジネス支援コーナーでの情報提供の充実

③学校図書館支援事業

- ・小中学校との連携を深め、学校図書館データ管理システムの運営を支援するために、学校図書館支援担当による巡回と相談業務の充実を図ります。
 - ・蔵書整備（新規資料整備継続）
 - ・選書相談
 - ・環境整備
 - ・図書修理
 - ・システム配備および操作支援
 - ・調べ学習支援としての情報提供
 - ・ブックトーク

④ミニ図書館事業

- ・学校図書館との連携推進を図るため、小学校・中学校への図書貸出事業を実施します。

⑤障害者サービスの充実

- ・障害者差別解消法に伴う取組みとして、大活字図書の収集や作成を積極的に行うなど、サービスの充実を図ります。

⑥国立国会図書館デジタル化資料送信サービスの提供

- ・国立国会図書館がデジタル化した資料のうち、絶版等の理由で入手が困難な資料を潮来市立図書館内に設置されたパソコン端末で閲覧、印刷できるサービスを提供します。

⑦潮来市立図書館デジタルアーカイブの提供

- ・郷土資料に特化したデジタルアーカイブを製作し、潮来市立図書館Webサイトにて公開します。

【令和5年度潮来市立図書館事業計画 実施事業内容】

①図書館だよりテーマ（今月の本棚1）

- ・毎月発行の図書館だより「クローバー」で特集するテーマに即した本を紹介します。

②特集

- ・社会的関心の高い事項および最新時事をテーマにします。

③おすすめの本

- ・長期もしくは年間を通して様々なテーマを特集します。

④児童特集

- ・主に児童書を中心に読み物、絵本などを特集します。特集内容は、子どもだより「スマイル」でも紹介します。

⑤おはなし会

- ・毎月第1日曜日、第2第4土曜日に開催します。図書館スタッフ、おはなしボランティアとの共催です。通常のおはなし会のほか、季節に合わせた特別版やおはなしボランティアによる朗読会も実施します。
- ・おはなし会事業と別に「子育て広場」（旧牛堀幼稚園、中央公民館）にて読み聞かせを行います。

⑥上映会

- ・3ヶ月に1回の上映会を開催します。開催月の第3土曜日に子ども向け、第3日曜日に一般向けを上映します。上映作品は図書館所蔵資料かつ上映許諾資料から選定します。12月期には、スペシャル版として複数本の上映を行います。

⑦講演会／講座

- ・図書資料への理解を深めるために、講演会、講座などを実施するとともに、読書活動推進のための実践講座や学習会を行います。

⑧企画事業

- ・図書館まつり：図書館開館記念月と図書館振興月間として、複数のイベントを開催します。
- ・ミステリーバッグ：読書推進を目的とした「本の福袋」を用意します。
- ・川柳コンテスト：読書と図書館に関する川柳をコンテスト形式で募集します。
- ・POPコンテスト：本を紹介するPOPをコンテスト形式で募集します。
- ・図書館でハロウィンパーティー：ハロウィンイベントとして実施します。
- ・クリスマスミニコンサート
- ・絵本原画展：絵本の原画にふれる機会を提供します。

⑨学校支援事業

- ・読書ノート配布：おすすめ本リストと読書記録ノートを配布します。
- ・ミニ図書館事業：通年で市内小中学校へ図書の貸出を行います。
- ・学童保育：夏期・冬期に出張読み聞かせと図書の貸出を行います。
- ・学校図書館の整備運営を支援します。

⑩公民館図書室連携

- ・公民館巡回貸出：公民館5館について図書館資料の巡回貸出を行います。
- ・公民館図書室相互貸借：資料の相互貸借を行います。

⑪ビジネス支援事業

- ・起業経営無料相談会：潮来市商工会、潮来市観光商工課と連携し、毎月第4日曜日に開催します。

- ・就職支援センター出張相談会：鹿行地区就職支援センター、潮来市観光商工課と連携し、毎月第4水曜日に開催します。
- ・雑誌スポンサー制度：通年で募集を行います。

⑫子育て支援事業

- ・リトミック講座を毎月第4水曜日に開催します。
- ・子育てに関する資料を集めた特集棚を設置します。
- ・ブックスタートの一環として、かすみ保健福祉センターで行われる「1歳児健診」にて読み聞かせを実施します。(図書館ボランティア友の会も参加)
- ・子育て広場での読み聞かせを行います。(第1木曜日は旧牛堀幼稚園、第2金曜日は中央公民館)
- ・認定こども園について読み聞かせパックの貸出を行います。

⑬その他(潮来市立図書館ボランティア友の会自主事業)

- ・図書館の活性化と地域コミュニティ活動の推進を図り、社会の変化に対応した多様な利用者に対する新たな図書館サービスを展開するために、市民の社会参加による自己実現と世代を超えた交流の場を目指した図書館ボランティアの活動を促進します。図書館ボランティア友の会の自主事業として企画を考案し、市立図書館と連携して開催します。

⑭図書館協議会の開催

- ・図書館協議会(年2回開催)の意見を反映して、図書館サービスの向上を図ります。

⑮予約・リクエストサービス

- ・利用者の多様な資料要求に迅速に対応し、資料・情報の提供に努めます。
 - ・所蔵図書の利用予約(貸出予約)
 - ・未所蔵図書の購入(リクエスト購入)
 - ・相互利用による資料の貸借の促進

⑯広域利用の推進

- ・茨城県内および全国の公立図書館等との相互協力による利用サービスを推進します。
- ・茨城県立図書館および他の公立図書館等との相互貸借を推進します。
- ・茨城県立図書館とのインターネットによる図書情報ネットワークを推進します。

⑰蔵書点検の実施

- ・資料保存対策の一環として所蔵図書等の点検を行い、貴重な資料がより長く気持ちよく使えるように心掛けるとともに、効率的な配架を行うために所蔵資料を分類順に整理します。
- ・年1回10日以内 令和5年9月下旬実施。

⑱施設の運営管理

- ・利用者が気持ちよく安全に利用できるように、定期的に施設や設備の点検を行い、優先順位を決めて修繕計画を進め、適正に管理します。

⑲図書館施設の提供

- ・市民の活動機会の提供を図り、読書活動と市民との協力体制を推進するため、図書館活動や読書活動を推進する団体に図書館施設(視聴覚室、集会室、対面朗読室)を提供します。

3-4. 中期的図書資料収集方針および令和5年度図書収集方針

潮来市立図書館 中期的図書資料収集方針(令和2年～令和6年)

これは、別に定めた「潮来市立図書館資料収集方針」に基づいた中期的な収集方針とする。

- (1) 資料の種類は、一般図書、児童図書、参考図書、郷土資料、逐次刊行物、視聴覚資料、各電子資料、その他必要な資料とする。
- (2) 基本的で実用的な入門書、解説書を中心とした資料を優先的に幅広く収集する。
- (3) 資料の選択は、思想、宗教、政治において、自由で公平な立場から中立であること。
- (4) 郷土、行政資料は茨城県、潮来市に関連するものを収集し、貴重資料特に絶版で入手困難な資料も積極的に収集する。
- (5) 電子・情報化に対応した資料を積極的に収集する。
- (6) 利用者の要望をふまえ、利用の多い分野の本を継続的に収集していくが、各分野の基本となる資料も広く収集する。
- (7) 障害のある人にも対応できる大活字本・点字本などは積極的に収集する。
- (8) 複本は、原則として置かないものとする。
- (9) ビジネス支援に役立つ資料または関係機関から発行される冊子類などを積極的に収集する。
- (10) 参考資料、実用書ともに継続して収集するものは、活用状況に応じて収集する。
但し、別に定める取扱い要領に規定するものについては、この限りではない。

令和5年度 図書収集方針(分類別)

◆一般図書の収集

【参考図書】

1. 歴史（特に人物事典や史実を調べるのに役立つ辞事典）社会科学分野（特に経済や法律、政治学の辞事典）、産業分野（農業、商業関連）統計書。
2. 年鑑、便覧類は主要なものを継続的に収集する。（活用状況に応じて）
3. CD-ROMなど電子資料も積極的に収集する。
4. 白書類は本来であれば継続して収集するべきだが、種類が豊富で多分野に及んでいるためインターネットの官公庁が発信している白書のWEBサイトで提供する。但し、どんな種類の白書があるのか利用者にも判断できるよう目録やホームページなどで紹介する。

【郷土資料】

郷土資料は、潮来市を中心とした茨城県全域に関する資料を対象とする。

- (1) 潮来市を郷土とする資料は豊富に収集する。（*古文書等の文化財資料は除く）
 1. 歴史的に編纂・編集された図書、雑誌、地誌（地名、地図、史跡、紀行、絵画、写真）。
 2. 観光、産業、歴史を内容とする冊子、案内マップ、パンフレット、ポスター。
 3. 神社・仏閣に関するもの（歴史的文化財）、民俗、風俗に関する文献・著作物。
 4. 潮来市出身者及び在住者の著した全ての著書。
 5. 東日本大震災に関する資料は、積極的に収集する。
- (2) 茨城県全域を郷土とする資料は積極的に収集する。
 1. 郷土に関する資料（地理、歴史、自然等）。
 2. 先人に関する資料（人物伝、人物評伝等）および先人の著した資料（文学作品等）。

【行政資料】

行政資料は、潮来市内の発行資料、市に関する記述資料、市に影響を与える資料、行政サービスや市民生活の充実度を客観的に捉え、評価する比較資料などを対象とする。

(1) 潮来市の行政資料

1. 潮来市が作成および発行する広報誌、情報版、議事録及び議会だより。
2. 潮来市の各部署が作成および発行する行政冊子、パンフレット類、施策計画書。
3. 行政、地方自治関係の雑誌、新聞記事。また近隣の市・町が発行する広報誌（基本的には県全域）。
4. 民間出版の地方自治資料、住民が作成した資料。

(2) 茨城県の行政資料

1. 県議会報告をまとめたもの（ダイジェスト版）。
2. 茨城県の行政機関、学術教育機関が作成および発行する資料。

【総記（0類）】

1. 図書館活動・運営等の向上に役立つ資料、読書指導に関する資料、一般的な読書案内・読書方法に関する資料は、積極的に収集する。学校図書館に関する資料についても積極的に収集する。
2. 情報科学（※ウィンドウズ、プログラム、エクセル等）に関する資料は基本的な技術書・概説書を中心とし、情報工学（5類）と調整を計りながら選択する。
3. 百科事典、一般年鑑は、定評のあるものを各種収集するが基本的には参考図書として収集する。
4. 新聞の縮刷版は、寄贈は受け入れているが、データベースでの新聞記事検索が可能のため、基本的には収集しない。現在収集している新聞の保管期間の設定と併せ調整が必要なものもあるため、継続して検討をする。（新聞社のデータベース事業からの撤退等が想定される場合）

【哲学・心理学（1類）】

1. 哲学は東洋思想、西洋哲学の各分野にわたって、主要な思想家の著作、著作集、各々の思想家に関する研究・伝記などを体系的に収集する。
2. 心理学は、科学的な立場から記述された解説書・概説書を中心に収集し、興味本位のものは最小限にとどめる。
3. 倫理学・宗教など各分野は、代表的な教派・会派・宗派を中心に収集し、一党一派に偏らないように注意する。

【歴史・紀行（2類）】

1. 通史、世界史、時代史は、最新の研究成果に基づいて、歴史の変化や内容が正確で理解できる資料を選択する。欧米やアジア等日本と関係のある国の歴史書については出版点数、所蔵数は多いが、それ以外の諸外国の歴史書は少ないので、基本書を収集する。
2. 旅行書・ガイドブックは類書の所蔵状況・利用頻度を基準に選書を行う。
3. 伝記関連は史料的价值が高いため、被伝者の業績が綿密な調査研究に基づいて記述されているものを中心に選択する。

【社会科学（3類）】

1. 政治、法律、経済、統計、地方行政、都市問題、地方自治関係の資料は、今日的課題を扱った資料

が多く、住民の身近な問題も多く含んでいるため積極的に収集する。

2. ビジネスマンおよび社会人全般に適応できる啓発図書や株、金融、企業、会社経営に関する法律書や書式などの経済関連図書は重点的に収集する。
3. 子育て支援、教育支援、就職・雇用支援、ビジネス支援に役立つ資料は積極的に収集する。
4. 社会福祉は、今後の社会においてますます重要なテーマとなるので、多様な観点、種類の資料を幅広く収集する。
5. 災害・防災・東日本大震災に関する資料は積極的に収集する。

【自然科学・医学（4類）】

1. 数学・理学・医学など各分野の基本図書を収集する。
2. 医学に関しては、外科、内科、その他と大きく3つに分け、さらに各分野の基本書または専門書を収集する。医学書は、新しい情報に基づいた実用書を、幅広く収集する。社会的関心が高い主題は、一般的な資料を中心に幅広く収集する。

【技術工業・家政学（5類）】

1. 工学・工業・家政学など各分野の基本図書、特に建築は設計に関する資料や住宅建築などは、一般的な資料を中心に幅広く収集する。
2. エネルギー問題、公害問題、環境問題等は、社会的関心が高いため、多様な観点、種類の資料を幅広く収集する。
3. 通信分野（インターネット、ホームページ等）は、初級者向けを中心に、ある程度上級者の要求にも応えられるよう幅広く収集する。
4. 家政学・生活科学の分野は、趣味・実用に役立つ資料を収集する。
5. 海洋工学、船舶工学、金属工学、鉱山工学は、出版点数が少ない分野なので、書籍内容に注意して、入門書を中心にある程度専門的な資料についても配慮しながら収集する。
6. 原子力工学は、社会的関心が高いため、多様な観点、種類の資料を幅広く収集する。

【産業（6類）】

1. 農林水産業・商業・運輸・通信など各分野の基本図書を収集する。特に、農業は潮来市の中心的な産業の一つであるため、実用書、専門書ともに幅広く収集する。
2. 商業は、ビジネス支援の中でも起業・創業に役立つ資料が多くあり、利用も多いため、趣味や実用に役立つ資料を豊富に収集する。また店舗経営に役立つ資料なども収集する。
3. 園芸・ペットなどの分野は、趣味・実用に役立つ資料を収集する。
4. 森林保護、鳥獣保護、水産保護等の自然保護に関する資料は、社会的関心が高いため、多様な観点、主張、種類の資料を幅広く収集する。

【芸術（7類）】

1. 画集、作品集、製作技法、写真集、工芸に関する資料は利用が多いため、初級者向けの資料を中心に幅広い資料を豊富に収集する。
2. 音楽関連は、クラシックからポピュラー音楽まで各ジャンルにわたり、幅広く収集する。
3. スポーツ、体育は、各種目にわたって、新しい種目、ルール改正等についても、常に最新の情報を

提供できるよう留意する。利用が多い各種目については、必要に応じて十分な量の資料を収集する。

4. 潮来市との関わりが深いポートルース関連、鹿島アントラーズ関連は、積極的に収集する。

【言語（8類）】

1. 日本語・英語等主要な言語の基本図書を収集する。
2. 言語については入門書から概説書までを収集し、日本語・英語等などは広く学習されている言語については、文法や発音・学習法など内容を吟味して収集する。
3. 文章、作文などは、利用が多いため、用語集・例文集や実用に役立つ資料を中心に、出来る限り収集する。ただし、辞事典は参考図書として収集する。

【文学（9類）】

1. 日本の小説・随筆・詩歌・作品集・評論・研究書などは、古典から現代文学まで幅広く収集する。
2. 一般向けのほか青少年図書の文学作品も幅広く収集する。
3. 外国文学は、日本文学に準ずる。

◆ユース図書の収集

1. 中学生、高校生ならびに同世代の勤労青少年（以下ユースと呼ぶ）を対象とした資料を収集する。
2. ユースの直面している問題・悩みに対しての資料を積極的に収集する。
3. ユースの将来を考えるうえで役に立つ資料を収集する。
4. ユースの学校生活や家庭生活に役に立つ資料を収集する。
5. ユースの知識、学習、娯楽に役に立つ資料を収集する。
6. 図書館側の価値の押し付けとならないよう努める。

◆児童図書の収集

【絵本】

1. 長く読み継がれる良書を収集する。
2. 乳幼児や児童のおはなし会事業に関連し、乳児向けまた低学年向けの絵本は積極的に収集する。
3. 大型絵本は、長く読み継がれる良書が大型化されるため出来る限り収集する。

【知識・調べ物・読み物】

1. 児童の調べ学習に対応できるものを積極的に収集する。特に、社会科学分野は学習に広く対応できるため、今日的主題のものを体系的に収集する。
2. 児童の創造性を高め、豊かな心を育てられるものを豊富に収集する。特に、技術工業、自然科学分野は、図鑑による資料が多いため、偏りがないうよう収集する。
3. 一般的な評価の高いものについて、積極的に収集する。特に児童の読み物は、シリーズで出版されることが多く刊行頻度も高いため常にチェックする。さらに、一般的な古典文学の児童版なども多く出版されているので、文脈、文章を考慮したうえで収集する。

【紙芝居】

1. 絵の表現がすぐれ、豊かな心を育てる内容のものを収集する。

2. 遠目にきく、はっきりとしたわかりやすい絵と内容のものを収集する。
3. 紙芝居を鑑賞することで、みんなで感動を共有できるものを収集する。

◆電子情報・電子資料の収集について

1. レファレンスに有用なもの、調査研究に有用なものを選択して導入する。
2. 契約等により電子データへのアクセス権を有する電子ジャーナル、新聞等のオンラインデータベースなどの電子資料は、紙媒体に比べて検索利便性及び速報性が優れている場合に導入する。
3. 一般的な商用コンテンツだけでなく、地域、郷土資料を積極的に電子化し提供するよう努める。

◆収集参考媒体

- ・茨城県が発行する優良図書目録、課題図書など。
- ・各出版社の目録（新書も含む）
- ・十社の会、NCL目録（児童用の読み物や知識、調べ物の資料選定に役立つ）。
- ・新聞、雑誌の書評（文学作品などが多い）。
- ・各出版社WEBサイト。

◆社会の情勢に柔軟に対応できるよう幅広く資料を収集する。

1. 青少年（ユース）の中心である中高生世代向けの資料を収集する。
2. 大人または児童を対象とした資料の中から、中高生世代の関心の高い分野の図書、学校生活や家庭生活、今後の将来を考えるうえで役に立つ資料を収集する。
3. 中高生世代の知識、学習、娯楽に役立つ資料を収集する。
4. 中高生世代が主人公もしくは話の中心になっている資料から収集する。

4. 業務概要

4-1. 図書館の運営形態

平成22年度より指定管理者制度の導入を開始

a. 指定管理業者	シダックス大新東ヒューマンサービス株式会社
b. 委託期間	平成22年～26年（5年間）／平成27年～令和元年（5年間） 令和2年～令和6年（5年間）
c. 委託内容	図書館奉仕サービス （カウンター業務・レファレンス・書架整理、選書、除籍、読書推進事業、施設、システム管理・予算管理・事業、広報計画など。）
d. 組織	図書館スタッフ：20名（令和6年度4月時点） ⇒社員級スタッフ：9名 （館長1名/統括1名/サービス責任者3名/サービス副責任4名） パートスタッフ：7名 学校図書館スタッフ：3名 清掃係：1名
e. サービスの変更	j. 開館時間の変更 一部委託：金曜日のみ13時～19時開館 指定管理：全日 10時～19時開館（平成26年度まで） 全日 9時30分～19時開館（平成27年度から） *8月期のみ9時開館となる 2. 休館日の変更 一部委託：毎週月曜日、毎月第3水曜日、年末年始、蔵書点検 指定管理：第3水曜日、年末年始、蔵書点検 3. 新規事業の増加（サービス向上）
f. 市窓口（管理）	潮来市生涯学習課（潮来市立中央公民館）
g. 評価	第三者委員による指定管理業者およびサービスの評価を行う。
h. 業務管轄	・図書館サービス全般・施設管理・予算管理：指定管理 ・運営評価・進捗管理・決裁：潮来市
i. 連絡体系	・通常業務内での連絡のやり取りのほか、月1回（第3水曜日／館内整理日）にミーティングを行う。
j. 委託費用（税抜）	・平成22年～26年 （年額）¥72,252,000 ・平成27年～令和元年 （年額）¥79,400,500 ・令和2年～令和6年 （年額）¥79,636,364

4-2. 令和5年度事業実績(サービス内容)

(1) 企画事業／関係機関連携事業

例年定期開催している事業、外部機関との連携で実施している事業。

1. 図書館まつり (平成22年度開始)



「子ども読書の日」「こども読書週間」を記念し、図書館で子どもたちが本と出会い、ふれあえる様々なイベントを開催。

■開催日：2023年4月22日(土)～5月14日(日)

■参加対象：幼児～小学生まで

■参加人数：620名

■内容：

①しよりのプレゼント：

本を借りた方に、図書館オリジナルしおり「折り紙式しおり」をプレゼント(1日1枚まで)

・参加人数：358名

②図書館クイズ：

潮来市立図書館を詳しく知るためのクイズを出題。クイズは難易度に合わせ、2種類用意。

・参加人数：80名

③お話し会：

・通常版：4月22日(土)

・拡大版：4月23日(日)

(お話30分と工作30分の拡大版)

・お外でお話し会：5月7日(日)

(雨天のため屋内で実施)

・通常版：5月13日(土)

・参加人数：29名(子ども：15名／保護者：14名)

④子ども映画会：

・開催日：4月29日(土・祝)＊1日2回実施

・参加人数：21名(子ども：12名／保護者：9名)

⑤クリアファイルで作ろう！図書館グッズケース

・開催日：5月14日(日)＊1日2回実施

・参加人数：16名(子ども：9名／保護者：7名)

⑥イベントに参加するごとに参加賞をプレゼント

参加賞：本が1冊多く借りられるチケット

・参加人数：104名

参加賞：視聴覚資料が1冊多く借りられるチケット

・参加人数：12名

2. 読書通帳で運だめし！（令和3年度開始）



開館記念日なので
読書通帳で
運だめし！

最新の「累計合計」を
今すぐチェック！

下3ケタが 472
103 ... カール専用機・書見台
ブックスタンダー

下2ケタが 55
63 ... 鞆型トートバッグ

下1ケタが 8 ... ショックとアルコーン両用
ウェットシートEX

引換期間：2023年5月20日（土）～6月2日（金）

読書通帳を活用した運だめしイベントを開催。読書通帳に印字される累計合計（累計金額）の末尾1桁～3桁と、図書館が発表する数字1桁～3桁が一致した方に、賞品をプレゼント。読書通帳の利用推進、図書館利用促進を図る。開館記念日がある5月と年始の1月に開催。

■引換期間：2023年5月20日（土）～6月2日（金）

■結果：

	1等	2等	3等
当選番号	472・103	55・63	8
賞品	書見台	トートバッグ	ウェットティッシュ
当選者数	0名	2名	5名

引換期間：2024年1月13日（土）～1月31日（水）

■結果：

	1等	2等	3等
当選番号	523・792	17・65	9
賞品	書見台	トートバッグ	トイレットペーパー
当選者数	0名	0名	4名

3. とりまちがいのしんぱいナシ！オリジナルのビニールがさをつくろう！！（新規事業）



とりまちがいのしんぱいナシ！オリジナルの
ビニールがさを
つくろう！！

ビニール傘をシールでデコったり、マジックでお絵かきましたりして、自分だけの傘に個性させちゃおう！

2023ねん6がつ17にち土

① 11:00-12:00 ② 14:00-15:00

いたこしりつとしょかん

事前のお申込みが必要です。
対象：幼児～小学生（小学生までは保護者同伴） 定員：各回各先着順受付
図書館カウンターまたは電話で受付いたします（メール、FAXは不可）。

参加費 500円

潮来市立図書館 ☎ 0299-80-3311

梅雨時に必需品の傘。お手軽だが特徴がないビニール傘は、取り間違いが多い。そこで特徴がないビニール傘にシールやマジックでデコレーションし、オリジナルの傘を作成。原色のセロハンシールを使用することで、色の3原色も学んでいただく。

■開催日：2023年6月17日（土） *1日2回実施

■対象：幼児～小学生

■参加費：500円

■参加人数：30名

① 11:00～:15名（子ども：10名／保護者：5名）

② 14:00～:15名（子ども：8名／保護者：7名）



4. 芥川賞・直木賞受賞作をあてよう！（令和4年度開始）

芥川賞・直木賞 受賞作をあてよう！ 2023 7月号

芥川賞と直木賞の受賞作を予想してください！
両方ともの中された方に、粗品を差し上げます。

■ 投票期間

2023年7月18日(火)まで

■ 投票のしかた

- ① 投票用紙に、**利用者番号・氏名**を必ず記入してください。
利用者番号は「福永市立図書館の利用者カード」の
バーコードの下に記載されています。
- ② 投票用紙に、各賞につき**1つずつ**、○を付けてください。
- ③ 記入した投票用紙は、投票箱へ投入してください。
期間中、1人1紙のみ投票できます。

以下の投票は、すべて無効とします。

- 利用者番号・氏名の記入がないもの、間違っているもの。
- 1つづつに○を2つ以上を複数つけたもの、○の判別が難しいもの。
- 1人で複数枚を投票したもの（すべて）。

■ 投票結果発表&粗品のお渡し

2023年7月28日(金)～8月31日(木)

※ 粗品のお渡し時に、確認のための利用者カードが必要です。

例年話題となる芥川賞・直木賞の受賞作を、図書館に来館する本好き
利用者に予測いただく。発表をただ待つのではなく予測することで、
候補作に興味を持っていただき、資料の利用促進を図る。芥川賞、直
木賞どちらの受賞作も当てた方には、記念品をプレゼント。また、投
票の条件に利用者番号の記入を設定することで利用者登録促進を図
る。

■ 募集期間：2023年6月18日（日）～7月18日（火）

■ 結果発表：2023年7月28日（金）

■ 応募総数：14名 ■ 当選者数：0名

■ 記 念 品：ボールペン・方眼ノートセット

■ 募集期間：2023年12月17日（日）～1月16日（火）

■ 結果発表：2024年1月26日（金）

■ 応募総数：14名 ■ 当選者数：0名

■ 記 念 品：ボールペン・方眼ノートセット



5. ミステリーバッグ（平成24年度開始）



ミステリーバッグとは、図書館スタッフが独自に選んだおすすめの本
を3冊入れた本の福袋。中にどんな本が入っているかは開けるまで
のお楽しみ。普段は手に取らないジャンルの本を手にする事で新たな
発見を提供する。子ども向け、中高生向け、一般向けに、それぞれ年
1回開催。「本を○冊多く借りられる」特典カード付。

■ 開 催 日：2023年7月15日（土）～7月30日（日）

対 象：中高生

セット数：10セット

参加人数：10名

■ 開 催 日：2023年10月7日（土）～10月22日（日）

対 象：一般

セット数：15セット

参加人数：15名

■ 開 催 日：2024年2月10日（土）～2月25日（日）

対 象：幼児～小学生

セット数：60セット（幼児・小学校低中高：各15）

参加人数：46名（幼10名／低14名／中12／高10名）



6. 第11回POP（ポップ）コンテスト（平成25年度開始）



読書離れが進む中高生世代に向けた読書推進事業の一環として、中高生にオススメの本を紹介するPOPコンテストを開催。受賞作は実際のPOPと対象の図書を合わせて展示。本への興味関心と図書館に来る楽しみを育む。

■募集期間：2023年7月15日（土）～9月24日（日）

■授賞発表：2023年10月27日（金）

■選考：図書館員選考により大賞・準大賞・佳作として表彰する。

■応募総数：24作品

大賞 1作品／準大賞 1作品／佳作 3作品

■展示期間：2023年10月27日（金）～12月25日（月）

特集棚5：受賞作品のみ

2024年1月4日（木）～

ユース特集2：全応募作品

■その他：参加者全員に参加賞として記念品を贈呈。



7. 第10回図書館川柳（平成24年度開始）



図書館オリジナルの川柳コンテストとして実施。図書館を利用するなかで感じた人や本との出会い、読書に対する想い、図書館という空間について詠んでいただく。何気なく利用している図書館について考えていただくことで、図書館への愛着を深め利用の向上を目指す。受賞された作品は「図書館川柳しおり」に掲載し、秋の読書週間に合わせ、受賞発表とともに配布する。

■募集期間：2023年7月21日（金）～9月3日（日）

■授賞発表：2023年10月27日（金）

■受賞作品：“栞”に印刷し、利用者へ配布する。

■選考：図書館員選考により、小学生、中学生、高校生・一般の部に分け、それぞれ金賞、銀賞、銅賞として表彰する。

■応募総数：195句

■受賞作品：

【金賞】

小学生の部：その言葉 どこで覚えた 本だけど

中高生の部：あの本が 勇気をくれた ほら今も

一般の部：読みたくて 読みたくなって 最終章

8. 文化芸術体験出前講座（令和4年度開始）



主催：茨城県・公益財団法人いばらき文化振興財団・潮来市
令和4年度文化芸術体験出前講座
和太鼓コンサート
 体の奥まで響く和太鼓の響きで、暑い夏に打ち勝ちましょう！
 太鼓の衆 風舞さんによる、和太鼓コンサートを開催します。
 <演奏予定> 薩打（お太鼓・三宅お太鼓・八丈太鼓）……など

2023年 7月22日（土）
 18:00～19:00
 ※17:45までに会場へお越しください。
潮来市立図書館
 2階 学習コーナー

7/1（土）10:00からチケット配布します!!
 回線販売が完了し、または電話でお申し込みください。残り30名。未就学児不可。小・中学生は保護者同伴。
 電話でのお申し込みは必ず7/20（水）までに図書館までチケット配布終了の可能性があります。
 お問い合わせ・お申し込み 潮来市立図書館 ☎0299-80-3311

重要
 公演中（18:00～19:00）は、館内に演奏が響きます。
 公演開始前と終了後、1階ロビーで公演準備のためお立ち寄りがあります。
 当日は、2階（学習コーナー）が利用できません。
 図書館内ではお立ち寄りできません。お申し込みは、お電話またはお電話ください。
 応用・記録用として、写真撮影をさせていただきます。
 ご了承ください。

茨城県の文化芸術体験出前講座を活用し、夏にも音楽を楽しめる夕すずみコンサートを開催。「音楽」「パフォーマンス」を兼ねそろえた和太鼓の演奏を提供。読書だけに限定しない、交流の場、憩いの場として図書館利用促進を図る。

■開催日：2023年7月22日（土）
 18:00～19:00

■会場：学習コーナー

■対象：小学生～一般

■主催：茨城県・公益財団法人いばらき文化振興財団・潮来市

■出演：太鼓の衆風舞／タイコノシュウカザマイ

（取手市内に活動拠点を持つ。現在15名の団員で地域のお祭りなどの出演依頼に応え、演奏活動を行う。）

■参加人数：44名（子ども：2名／一般：42名）



9. 夏休み1DAYポスター教室（令和4年度開始）



夏休み1DAY
ポスター教室
 2023年 7月29日（土）
 14:30-16:00 ※イベント参加費無料です。
潮来市立図書館 第2集会室
 夏休みの宿題で、水彩画やポスターをかく人にオススメ!!
 本格的な水彩画の書き方を教えてもらい、
 作品をワンランクレベルアップさせましょう。
 ●対象 小学生・中学生 ※小学3年生未満は保護者同伴
 ●参加費 無料
 ●持ち物 水彩画道具一式（絵皿、絵筆、パレット、画紙、水）
 ※画用紙は会場に用意してあります。
 ●講師 潮来市もなみ会
 平野広志・観音堂満代・永山よし
 事前のお申し込みが必要です（お電話またはお申し込み）。
 図書館が完了し、または電話でお申し込みください。
 ●お問合せ 潮来市立図書館 Tel:0299-80-3311

小中学生の夏休み宿題支援として、本格的な絵画の技法を学ぶ機会を提供する。昨年度は、茨城県の文化芸術体験出前講座を活用し「水彩画&ポスターをかこう」を開催したが、今年度は潮来市もなみ会に講師を依頼。

■開催日：2023年7月29日（土）
 14:30～16:00

■対象：小学生・中学生

■協力：潮来市もなみ会

■講師：平野広／ヒラノヒロシ
 観音堂満代／カンオンドウミツヨ
 永山よし／ナガヤマヨシ
 （潮来市もなみ会）

■参加人数：10名（子ども：7名／保護者：3名）

10. バスボムをつくってあついなつをのりきろう！（令和3年度開始）

バスボムをつくって
あついなつをのりきろう！

2023ねん8がつ6にち日
①10:30-11:30 ②14:30-15:30
いたこしりつとしよかん だい2しゅうかいしつ

参加費 500円

事前のお申し込みが必要です。
対象：小学生～中学生（小学生までは保護者同伴） 定員：各回各名／各回参加費
回数券カウンターへまたは電話で受付いたします（メール・FAXは不可）。

瀬東市立図書館 TEL: 0299-80-3311

疲労回復に効果的で見た目も楽しいバスボムを作成。重曹、クエン酸、塩だけで、簡単に作れる作り方を紹介。科学的な解説をしつつ、参考となる科学読み物を紹介し、資料の利用促進を図る。

■開催日：2023年8月6日（日） *1日2回実施

■対象：小学生～一般

■参加費：500円（5個）

■参加人数：26名

①10:30～：12名（子ども7名／保護者4名／一般1名）

②14:30～：14名（子ども8名／保護者4名／一般2名）



11. 理想科学工業株式会社出張授業 エコなライスインクで名刺をつくろう（新規事業）

理想科学工業株式会社 出張授業

エコなライスインクで名刺をつくろう

※お家を構築するときにごくくろの高級材料「米ぬか」から抽出された環境に優しいインク

2023ねん8がつ24にち木
14:00-15:00
いたこしりつとしよかん

参加無料

学校でもらうプリントは
どんなふうに
印刷しているのかな？
インクの種類を学んでみよう！
環境にやさしいライスインクで
自分の名刺もつくっちゃおう！

事前のお申し込みが必要です。
対象：小学生～中学生（小学生までは保護者同伴） 定員：10名程度／先着順受付
回数券カウンターへまたは電話で受付いたします（メール・FAXは不可）。

瀬東市立図書館 TEL: 0299-80-3311

米ぬかを原料にしたライスインクで名刺を作成。図書館でも利用している印刷機・リソグラフによる印刷体験を通して、環境保全について学んでいただく。環境保全に配慮した紙やベジタブルインクで製作された児童書を紹介し、資料の利用促進を図る。

■開催日：2023年8月24日（木）

14:00～15:00

■対象：小学生・中学生

■協力：理想科学工業株式会社

■講師：河野厚志／カワノアツシ、赤澤孝／アカサワタカシ
(理想科学工業株式会社)

■参加人数：16名（小学生：10名／保護者：6名）



12. 敬老の日のプレゼント フォト缶バッジをつくろう!! (新規事業)

敬老の日のプレゼント フォト缶バッジをつくろう!!

2023ねん 9 がつ 9 にち 土

① 10:30-11:30 ② 15:00-16:00

いたこしりつとじょかん

敬老の日のプレゼントに
缶バッジをつくりましょう。
1つは、絵をかいてください。
もう1つは、スタッフが
あなたの写真をとりますよ。
(写真の持込も可です)



事前のお申し込みが必要です。

対象：高齢者・小学生・中学生までの保護者(同席) 定員：各回各名／先着順受付

図書館カウンターまたは電話で受け付けます(メール、FAXは不可)

潮来市立図書館 ☎0299-80-3311

参加費
100円
1人1枚作り
可能

敬老の日に祖父母へ渡すオリジナルフォトギフト(フォト缶バッジ)を作成。会場で撮影した写真と会場で描いた絵をそれぞれ缶バッジにし、プレゼント用に包装する。「敬老の日におすすめする本」コーナーを紹介し、資料の利用促進を図る。

■開催日：2023年9月9日(土) *1日2回実施

■対象：幼児～小学生

■参加費：100円

■参加人数：27名

① 10:30～:13名(子ども:7名/保護者:6名)

② 15:00～:14名(子ども:8名/保護者:6名)



13. 今からアクション! 認知症予防講座(令和4年度開始)

認知症 予防講座



2023年 9月13日 水 14:00-15:00

潮来市立図書館 視聴覚室 無料

事前のお申し込みが必要です!!

図書館カウンター、または電話でお申し込みください。(先着順受付)

定員 15名 対象：認知症について興味のある方

潮来市立図書館 ☎0299-80-3311

認知症を正しく学び予防するための認知症予防講座を図書館で開催することで、認知症に対する不安に備えていただく。また、昨年度設置した「よむ!しる!認知症コーナー」を紹介し、資料の利用促進を図る。参加した方には、グラスホルダーをプレゼント。

■開催日：2023年9月13日(水)

14:00～15:00

■対象：認知症について興味関心のある方

■共催：潮来市地域包括支援センター

■講師：潮来市地域包括支援センター職員

■参加賞：グラスホルダー

■参加人数：3名



14. 親子で楽しい英語マスター もゆる先生のJazzles英語レッスン（新規事業）

あやこでたのしい えいごマスター
もゆる先生の **JAZZLES** えいごレッスン
Sing to Read! Jazzles A to Z Song Animations

2023年9月17日 14:00-14:45
潮来市立図書館 視聴覚室

今話題のネイティブもゆる先生フォニックス教材、「Jazzles (ジャズレス)」をご存じですか？
ジャズミュージシャンのもゆる先生といっしょに Jazzlesの歌をうたって、たのしく英語を学びましょう！

参加無料

小向もゆる (にないもゆる)

事前のお申込みが必要です。
対象：異年齢の親子とその保護者 定員：18組程度 / 先着順受付
図書館カウンター、または電話にてお申し込みください (メール、FAXは不可)。
潮来市立図書館 ☎0299-80-3311

Jazzlesディレクターもゆる先生による英語体験講座を開催。子ども向け英語教材「Jazzles」の歌を歌ったり、ゲームをしたりして、楽しく英語を学んでいただく。図書館資料のDVD「Jazzles」を使用することで、資料の紹介、資料の利用促進を図る。

■開催日：2023年9月17日（日）

14:00～14:45

■対象：乳児～小学生

■協力：榊ムービーマネジメントカンパニー

■講師：小向もゆる / コムカイモユル

(ジャズレスディレクター・講師、英語発音・歌唱トレーナー。大学卒業後、ボーカリストとして多くのステージ、テレビCMコーラス、英語ミュージカル歌唱指導等に携わる。)

■参加人数：15名（子ども：7名 / 保護者：8名）



15. 図書館でハロウィンパーティー（平成24年度開始）

としょがんで
ハロウィン☆パーティー
2023年10月5日(木) - 31日(火)
いたこりつとしょがん

ハロウィンコーナー
ハロウィン関連本の展示

ハロウィンフォトブース
10/22 (日) ①10:30 ②14:30 (定員)
0歳～高校生向け (小学生までは保護者同伴)
ハロウィンの飾りつけがいろいろあった
写真撮影ができてよかったです！

ハロウィンの
お話し会
10/21 (土) 14:00～15:00
1階の読書しるし会拡大版です。
2階にあるよ！
(予約必須)

いたこりつとしょがん TEL. 0299-80-3311

ハロウィンのお祭りを図書館ならではの形で開催。

■開催日：2023年10月5日（木）～10月31日（火）

■対象：幼児～高校生

■内容：

①ハロウィンコーナー：ハロウィン関連本の展示

②館内装飾：館内にハロウィンフォトブースを設置

③ハロウィン万華鏡をつくろう：

・開催日：10月22日（日） *1日2回実施

・参加費：500円

・参加人数：19名（子ども：11名 / 保護者：8名）

④ハロウィンお話し会拡大版：

・開催日：10月21日（土）

・参加人数：16名（子ども：10名 / 保護者：6名）

16. 知って得する！野菜づくりのコツと裏ワザ（平成29年度開始）



知って得する
野菜づくり
の**コツと裏ワザ**

2023年**10月14日**（土） 14:00-15:30

潮来市立図書館 視聴覚室

事前の申込みが必要です！！

図書館カウンターまたは電話でお申し込みください。当日定員15名/先着順受付
対象：家庭菜園に興味のある方など（小学3年生までは保護者同伴）

潮来市立図書館 ☎0299-80-3311

専門の職員による解説とDVD上映を交えた野菜作りセミナーを開催。参加者からの質問には、図書館の関連書籍やルール電子図書館も活用し回答。ルール電子図書館を提供する農山漁村文化協会との共催。

■開催日：2023年10月14日（土）

14:00～15:30

■対象：小学生～一般

家庭菜園に興味関心のある方

■講師：江崎嵩弘／エザキタカヒロ

（一般社団法人農山漁村文化協会）

■参加人数：12名（子ども：0名／一般：12名）



17. 豆本づくり（令和2年度開始）

本のしくみを知ろう！

豆本
づくり

MAHE-NON ZOKURI

手のひらに入るくらい小さな本のことを「豆本」といいます。お困りな方や子どもの読書意欲をいっしょに育ててみましょう。中身は自由ですので、自由に書つてください。本の修理の仕方や装丁直しの方法も紹介します。



2023年**11月23日**（木・祝）

① 10:30-12:00 ② 13:30-15:00

◇会場：潮来市立図書館

◇対象：小学生～大人 各回8名（小学1～3年生は保護者同伴）

◇参加費：200円（材料代）

◇持ち物：なし ※細かい作業がありますので、必要方はメガネをお持ちください。

事前の申込みが必要です

図書館カウンターまたは ☎0299-80-3311
電話でお申し込みください（先着順）

潮来市立図書館 ☎0299-80-3311

手のひらに入るくらい小さな「豆本」を作りながら、本の作りについて学ぶ講座を開催。本の修理の仕方や装丁直しの方法を解説。メモ帳にも使いやすい、少し大きめの豆本を作成。

■開催日：2023年11月23日（木・祝） *1日2回実施

■対象：小学生～一般

■参加費：200円

■参加人数：16名

① 10:30～：10名（子ども：6名／保護者：4名）

② 13:30～：6名（子ども：4名／保護者：2名）



18. オリジナルアドベントカレンダーをつくろう！（令和4年度開始）



オリジナルアドベントカレンダーをつくろう！

2023年 11月 26日 (日)
@ 10:30-11:30 @ 14:30-15:30
いたこしりつとしよかん

12月の1日から
まじまじと1日1つずつあけていき、
ぜんぶあけ終わると
クリスマスがやってくる
とってみたいカレンダーです。

ダンボールキットをつかった
かんたんな工作です。
字をかいたり、シールをはったりして
じぶんだりのアドベントカレンダーを
つくりましょう。

※2022年11月に開催した
イベントと同じ内容です。

事前のお申込みが必要です。
対象：小学生～大人(小学4年生までは保護者同伴) 定額：前日8名/先着順発行
回数無料センター、または電話でお申し込み(メール、FAXは不可)。

参加費 600円

潮来市立図書館 ☎0299-80-3311

クリスマスを楽しむアドベントカレンダーを作成。ダンボールキットを組み立て、扉に数字や絵を書き込むだけで、簡単にオリジナルアドベントカレンダーが完成する。

■開催日：2023年11月26日(日) *1日2回実施

■対象：小学生～一般

■参加費：600円

■参加人数：27名

①10:30～：9名(子ども5名/保護者2名/一般2名)

②14:30～：18名(子ども11名/保護者7名/一般0名)



19. クリスマスミニコンサート（平成18年度開始）



2023年 12月 2日 (土)
18:00 - 19:00
*17:45までには回覧板をお願いします。

潮来市立図書館
2階 学習コーナー

参加無料

素晴らしい名曲の数々を、
美しい歌声とヴァイオリン・
ピアノの音色でお届けします。

★ シングルベル ★ Panis angelicus
★ ヴェーバー作曲の Una furtiva lagrima
★ Joy to the world ...etc

11/11(土)9:30からチケットを配布します。
回数無料センター、または電話でお申しください。
先着30名、定額発行不可、小学生以下は保護者同伴。
電話で申込みの際は17時までには電話でチケットをお取扱い下さい。

クリスマスミニコンサート
TAKAO LIBRARY CHRISTMAS MINI CONCERT

※回覧板、お申し込み、潮来市立図書館 ☎0299-80-3311

公演中(18:00～19:00)は、
館内に飲食ができません。
会場内を歩き回り、写真
撮影等の行為はご遠慮ください。
公演準備のため音がなる場合があります。

当日は、2階(学習コーナー)が
利用できません。
お座席指定席があるスペースは
ありません。(有料ワンマンバスを除く)。

応募、記録用
紙など
図書室等に
お預かり
ください。

潮来市立図書館が開館した平成18年度から例年継続している事業。クリスマス为主题に様々な楽器や演奏家を招き、憩いと安らぎの時間を提供する。今年度は声楽とヴァイオリンによる演奏。

■開催日：2023年12月2日(土)

18:00～19:00

■対象：小学生～一般

■出演：大川裕貴/オオカワユウキ (バリトン)

小野寛生/オノヒロオ (テノール)

鈴木一世/スズキイツセイ (ヴァイオリン)

伊東未優/イトウミュ (ピアノ)

■参加人数：51名(子ども：3名/一般：48名)



20. 図書館「なぞ解き」イベントひゃっか王からの挑戦状（新規事業）



総合百科事典ポプラディアを使ったなぞ解きイベントを開催。クイズに関するすべてのツールは、ポプラディア社よりダウンロード。百科事典の使い方を楽しく学んでいただく。なぞが解けた参加者には「ひゃっか王グッズ」と潮来市立図書館名入り鉛筆をプレゼント。

- 開催日：2023年12月9日（土）
10：00～18：00
- 対象：小学生
- 参加人数：30名（子ども：15名／保護者：15名）
- プレゼント：ひゃっか王しおり
鉛筆（潮来市立図書館オリジナル）

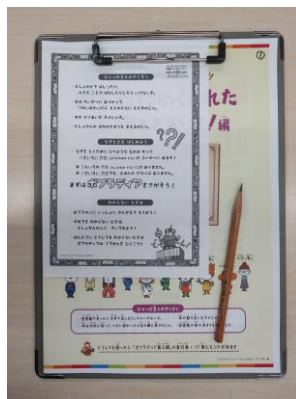

21. 貸出増量パック（新規事業）



貸出増量パックとは、年末の貸出日数が長くなる期間に図書館スタッフのおすすめのシリーズを詰めたセット。完結しているシリーズや巻を重ねているシリーズをセットにし、ストーリーを一気に楽しんでいただく。

- 開催日：2023年12月15日（金）～12月28日（木）
- 対象：小学生～一般
- セット数：50セット（261冊）
- 貸出数：9セット（54冊）
 - 一般：1セット（7冊）
 - ユース：2セット（13冊）
 - 高学年：0セット（0冊）
 - 中学年：5セット（29冊）
 - 低学年：1セット（5冊）

2.2. 水引と切り紙でつくる正月かざり (新規事業)

**水引と切り紙でつくる
お正月かざり**

2023 ねん **12** がつ **17** にち 日

① 11:00-12:00 ② 14:00-15:00

いたこしりつとしょかん

「水引」をしていますか？
あけのけの目録についている
かざりもこのことです。
「切り紙」は、ハサミで
いろいろな形に
紙を切ることで、
どなたも日本の
伝統的な文化です。

今回は、そんな
水引と切り紙を使って
お正月かざりを作ってみましょう！

事前のお申し込みが必要です。
対象：小学生～高校生（小学生までは保護者同伴） 定員：各回各定員（先着順受付）
図書館カウンター、または電話で受付いたします（メール、FAXは不可）。

参加費 **300円**

潮来市立図書館 ☎0299-80-3311

小物や雑貨などにも用いられ、和モダンで注目を集めている水引を使ったお正月飾りを作成。水引や切り紙の関連書籍を紹介し、資料の利用促進を図る。

■開催日：2023年12月17日（日） *1日2回実施

■対象：幼児～小学生

■参加費：300円

■参加人数：13名

① 11:00～：8名（子ども：5名／保護者：3名）

② 14:00～：5名（子ども：3名／保護者：2名）



2.3. 潮来市立図書館を利用する受験生応援キャンペーン (新規事業)



受験シーズン本番を迎える時期に潮来市立図書館を利用する受験生応援キャンペーンを実施。期間中の土日祝日に、2階学習コーナーを利用した受験生に受験応援コメント付きのポケットティッシュを配布。学習の場として図書館を選択した受験生に、図書館から感謝と応援の気持ちを贈る。

■開催日：2024年1月6日（土）～2月25日（日）

■対象：2階学習コーナー利用者

■プレゼント：応援コメント付きポケットティッシュ

■配付数：500個

※無くなり次第終了

※2月10日（土）配付終了

■応援コメント：勉強の合間にリラックスする時間も大切！

たまには図書館の本を読んで休憩してね！

24. 新春だるまづくり (令和4年度開始)

新春だるまづくり

2024 ねん 1 がつ 7 にち 日

① 10:30-11:30 @ 14:30-15:30

いたこしりつとしょかん

※ だるまの色はえらばせん。
※ よごれてもいい服できてください。
※ 願いのこゝとを、書きえてきてください。

紙粘土でだるまをつくるよ！
願いをこめながら、左目をつけよう。
そのお願いが、かなったときに
右目もいれようね。

事前のお申込みが必要です。

参加費 200円

潮来市立図書館 ☎0299-80-3311

新年の願い事や目標をこめるだるまを作成。紙粘土とモールで作っただるまに願いをこめながら、左目をつける。コロナ禍前に例年開催していた「大判かるた大会」の代替イベントとして開催。

■開催日：2024年1月7日（日） *1日2回実施

■対象：3歳～高校生

■参加費：200円

■参加人数：19名

① 10:30～： 9名（子ども：5名／保護者：4名）

② 14:30～： 10名（子ども：6名／保護者：4名）



25. 産総研実験教室 ペちゃんこ実験室 (令和5年度開始)

産総研 実験教室

ペちゃんこ実験室

大きな力をつくと、頑丈なはずの金属もペちゃんこになっちゃいます。そして物の性質も変化したりします。どんなことが起きるか自分で確かめてみよう。

2024年1月27日 13:30-15:00

※15分前までに図書館に来てください。

場所◎ 潮来市立図書館 視聴覚室

参加対象◎ 小学生（3年生までは保護者同伴）20名程度

参加費◎ 無料 講師◎ 竹下直 氏

持ち物◎ 軍手・筆記用具・つぶしたいもの※

※ 乗れたり、割れたり、飛んだりするものはNG。
※ そのほか、実験の邪魔でNGになる場合があります。

事前のお申込みが必要です。

図書館カウンター、または電話でお申込みください。先着順受付。

潮来市立図書館 ☎0299-80-3311

国立研究開発法人産業技術総合研究所による実験教を開催。理科離れが進む子どもたちに、専門家による科学実験を体験してもらい、理科の楽しさを感じてもらおう。油圧プレスで様々な物をつぶし、つぶされた物の性質の変化を学んでいただく。

■開催日：2024年1月27日（土）

13:30～15:00

■対象：小学生

■講師：竹下直／タケシタナオ

（国立研究開発法人産業技術総合研究所 主任研究員）

■参加人数：12名（子ども：7名／保護者：5名）



26. 和綴じノートを作ろう (不定期開催)

日本古来の製本方法である「和綴じ」で自分だけのオリジナルノートを作成。ノートの中には罫線が入っていないシンプルデザインで、日記帳や読書記録帳、俳句ノートと様々な用途に使える仕様とした。

■開催日：2024年2月3日(土)

10:30~12:00

■対象：中学生～一般

■参加費：800円

■参加人数：2名(子ども：0名/一般：2名)

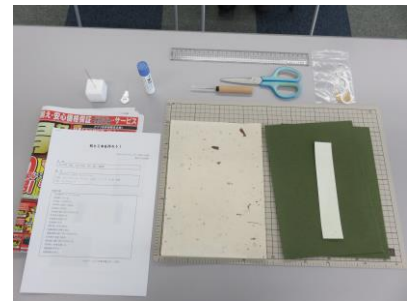
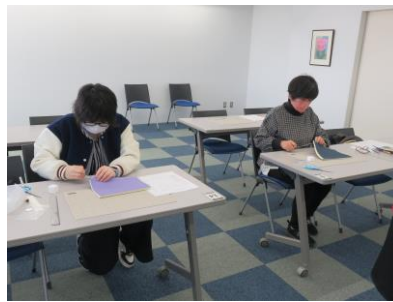

27. 本物の甲冑武者から教わる武士道講座 (令和5年度開始)

一般社団法人和文教養普及協会による出前授業「本物の甲冑武者から教わる武士道講座」を開催。甲冑を着用した講師より、サムライの戦いの技術や武器の扱い、武士の優れた内面的哲学である武士道について、歴史の話を交えながら解説いただく

■開催日：2024年2月18日(日)

14:00~15:00

■対象：小学生

■講師：埴原有希士/ハイバラユキジ

宇部由紀乃/ウベユキノ

(一般社団法人和文教養普及協会)

■参加人数：33名(子ども：18名/保護者：15名)



28. こけ玉づくり体験（新規事業）



こけ玉づくり体験

2024年**3月10日** 日 10:30-11:30
潮来市立図書館 ※イベントの15分前までに会場へお越しください。

こけ玉は、植物の根をまとめてコケを巻いて、手で固定したものです。おしゃれな見た目と手軽さで、インテリアとして大人気！そんなこけ玉作りのワークショップを開催します。小さなお子さまから大人まで、お気軽にご参加ください。

- 対象 幼児～大人 ※小学生未満は保護者同伴（汚れてもよい服で来てください）
- 参加費 1500円 ※材料代は含まれておりません
- 講師 香取雄人

事前のお申し込みが必要です。お申し込み、図書館カウンターまたは電話でお申し込みください。

お問合せ・お申込み **潮来市立図書館** Tel.0299-80-3311

専門家によるこけ玉づくり体験講座を開催。しっとりとした風情でインテリアとしても人気が高いこけ玉を作成。幅広い年齢層に体験いただき、ワークショップを通じて資料や図書館の利用促進を図る。

- 開催日：2024年3月10日（日）
10：30～11：30
- 対象：幼児～一般
- 参加費：1,500円
- 講師：香取雄人／カトリユウト
(香取生花店)
- 参加人数：10名（子ども：2名／一般：8名）



29. ビッグサイズ折り紙でつくろう！！巨大ゴマ！！（新規事業）



ビッグサイズ折り紙でつくろう！！
巨大ゴマ

2024年**3**月**16**日 土
 ①10:30-11:15 ②14:30-15:15
 いたこしりつとしょかん

①②50センチのビッグサイズ折り紙で、通常の3.3倍の大きさの巨大ゴマを作ります！※折り紙の色はあらかじめお選びください。

事前のお申し込みが必要です。お申し込み、図書館カウンターまたは電話でお申し込みください。

参加費 **200円**

潮来市立図書館 Tel.0299-80-3311

50×50cmの折り紙を使用し巨大ゴマを作成。通常の3.3倍の大きさの折り紙を使用することで、体全体を使って折り紙を楽しんでいただく。折り紙の関連書籍を紹介し、資料の利用促進を図る。

- 開催日：2024年3月16日（土） *1日2回実施
- 対象：3歳～高校生
- 参加費：200円
- 参加人数：15名
- ①10：30～：7名（子ども：4名／保護者：3名）
- ②14：30～：8名（子ども：5名／保護者：3名）



30. こども園読み聞かせパック貸出事業（令和4年度開始）



幼児への読み聞かせを目的とした本をパックにし、こども園に搬送。毎月入替を行い、図書館が所蔵する豊富な資料をこども園に活用いただく。読み聞かせを通し、低年齢から本に親しむ環境を提供する。2022年度は試験的運用として、対象を公立の潮来市立あやめこども園に限定、2023年度は対象を市内の全認定こども園に広げた。

- 対象園：市内9認定こども園
- 参加園：6園
- 貸出冊数：1,006冊（絵本：895冊 紙芝居：111冊）

31. 映画上映会（平成18年度開始）

8/19 (土) こども向け映画上映会

10:30~11:03 (33分) 10:20 開場
 ぴったんこ！ねこざかな⑤
 ねこざかなのさがえり／ねこざかなのおまつり／しひれるねこざかな など
 至10歳

14:30~15:20 (50分) 14:20 開場
 のりものまん モービルランドのカークン
 はたらくくるま
 カークンのりものたちと出会い友達になる。はたらくのりものが登場する10歳。

8/20 (日) 大人・青少年向け映画上映会

10:30~11:58 (88分) 10:20 開場
 永遠のニシパ
 “北海道”の命名者となった探検家の北海道が誕生するまでの知られざる努力と奮闘を描く。

14:30~16:00 (90分) 14:20 開場
 グレート デイズ！
 不器用な父親と車椅子の息子が、絆を取り戻すために過酷なトライアスロンに親子で挑戦する！

12/16 (土) こども向け映画上映会

10:30~12:01 (91分) 10:20 開場
 えいが 映画 ざんねんないきもの事典
 オーストラリア編：リロイのホームツリー 南極編：ペンタビ 百味編：はちあわせの嵐

14:30~16:26 (116分) 14:20 開場
 かがみの孤城 映画
 陰謀を抱える少女が實の母の不思議な世界に迷い込み、そこで出会った友人の中学生と冒険をする

12/17 (日) 大人・青少年向け映画上映会

10:30~12:09 (99分) 10:20 開場
 モリのいる場所
 鹿の小さな生きものたちをひたすら観察し、絵に描き続けた伝説の画家の浮世離れした生き様を描く

14:30~16:18 (108分) 14:20 開場
 煙突の見える場所
 お化け煙突がある北千住。足袋問屋の家の縁側に赤ん坊が置き去りに…
 受賞：ベルリン国際映画祭

所蔵するDVDやビデオの有効活用として、上映会を開催。図書館まつりと組み合わせた特別版、夏休み、冬休みにあわせた特別版を年3回開催。第3土曜日は子ども向け、第3日曜日は一般向け作品を上映。上映作品は図書館所蔵資料、もしくは当社が用意している上映会専用資料から選定。

- 開催日：2023年4月29日（土・祝）子ども向け
 上映作品：トムとジェリー 花火はすごいぞ
 すみっこぐらし 青い月夜のまほうのこ
 参加人数：21名（子ども：12名／一般：9名）
- 開催日：2023年8月19日（土）子ども向け
 上映作品：ぴったんこ！ねこざかな⑤
 のりものまん モービルランドのカークン
 参加人数：5名（子ども：3名／一般：2名）
- 開催日：2023年8月20日（日）大人向け
 上映作品：永遠のニシパ
 グレート デイズ！
 参加人数：2名（子ども：0名／一般：2名）
- 開催日：2023年12月16日（土）子ども向け
 上映作品：映画 ざんねんないきもの事典
 かがみの孤城
 参加人数：4名（子ども：2名／一般：2名）
- 開催日：2023年12月17日（日）大人向け
 上映作品：モリのいる場所
 煙突の見える場所
 参加人数：3名（子ども：0名／一般：3名）

32. おはなし会事業／子育て広場読み聞かせ事業（平成18年度開始）

0～3さいのおはなしかい 7 8

「ごまでひろば」のじかんに、0～3さいむけのみじかいおはなしをよみますよ。

11:30～12:00

7 (木) 田・うしぼり幼稚園 ※ 潮来市域之内 984-1
8 (金) 中央公民館 ※ 潮来市日 3-11

おはなしかい 3 9 23

まいかいテーマをまめて、3さい～小学生むけのすこしながめのおはなしをよみますよ。

潮来市立図書館 おはなしの部屋 ※ 潮来市牛越 289

3 (日) 11:00～11:30 まほうつかいのおはなし
9 (土) 14:00～14:30 おじいちゃんおばあちゃんのおはなし
23 (土) 14:00～14:30 おんがくのおはなし

潮来市立図書館 ☎0299-80-3311

図書館スタッフによるおはなし会、図書館友の会（ボランティア）によるおはなし会を図書館で実施。また、子育て支援の一環として、子育て広場（旧牛堀幼稚園、中央公民館）での読み聞かせを実施。季節に合わせた図書館まつり拡大版、子どもの日特別版、ハロウィン特別版、クリスマススペシャルなど特別版も年4回実施。

■開催日時（図書館会場）：

毎月第1日曜日（図書館スタッフ）

11:00～11:30

毎月第2土曜日、第4土曜日（図書館友の会）

14:00～14:30

■開催日時（子育て広場会場）：

毎月第1木曜日（図書館友の会）

毎月第2金曜日（図書館スタッフ）

11:30～12:00

■参加人数：

図書館：236名（子ども：138名／保護者：98名）

子育て広場：227名（子ども：117名／保護者：110名）

合計：463名（子ども：255名／保護者：208名）

33. 親子で楽しむリトミック講座（令和2年度開始）

親子のコミュニケーション向上や子どもの知的好奇心を育むことを目的に、リトミック講座を定期開催。令和元年度より潮来市子育て支援課共催として「子育て広場」にて開催していたが、子育て広場移転に伴い、令和2年度より図書館主催の開催とする。令和3年度より0～3歳児向け、3～6歳児向けの2講座を開催していたが、今年度より0～6歳児向けの1講座とする。

■開催日：毎月第4水曜日

10:30～11:15

■講師：4月～7月 ※6月・7月：講師都合により中止

大川咲衣／オオカワサエ（リトミックアシスタント）

8月～

小川由紀／オガワユキ

（ピアノ講師&リトミック研究センター認定講師）

■参加人数：216名（子ども：106名／保護者：110名）

34. 潮来市ブックスタート事業（平成30年度開始）



保健センターで開催される1歳児育児相談時にブックスタートパックをプレゼントし、1歳児一人一人に読み聞かせを行う。保護者に対しては、乳幼児期からの読み聞かせの大切さを伝える。

■実施期間：2023年4月～2024年3月

各月に実施される1歳児育児相談日

■対象：1歳児育児相談対象者および保護者

■場所：かすみ保健福祉センターひまわり

■支援員：潮来市立図書館スタッフ、図書館ボランティア友の会

■内容：

- ①絵本（2冊）と絵本のブックリスト、図書館の利用案内を専用のバッグに詰めたブックスタートパックをプレゼント。
- ②潮来市の全ての1歳児を対象とし、1歳児育児相談時にパックを渡せなかった対象者に対しては、別の機会にパックを渡す。
- ③図書館スタッフおよびボランティアによる絵本の読み聞かせ。
- ④おすすめ絵本の展示。

■配布数：117組（パック）

35. としょかんの旅 絵本原画展（令和4年度開始）



絵本の魅力に直に触れることができる絵本原画展を実施。文芸書の挿画や挿絵を中心に活躍しているイラストレーター、おかもとかなこ氏初の絵本原画を展示。原画は、シダックス大新東ヒューマンサービス(株)より提供。原画は全国受託館を巡回する。5月27日の開館記念日に合わせ、5月20日から展示。

■展示期間：2023年5月20日（土）～6月2日（金）

■作品提供：シダックス大新東ヒューマンサービス（株）

■展示作品：およいでいえにかえりたい／おかもとかなこ
原画6点、ユポポスター（183cm×83cm）1点、その他21点

■連携イベント：絵本作家による似顔絵描き

2023年5月28日（日）

参加人数：23名（子ども14名／保護者9名）

■来館者数：3,989名



36. 戦争と平和を考えるパネル展（不定期開催）



終戦記念日を迎える8月に、戦争と平和を考えるパネル展を実施。平和について考える機会を提供した。パネルは、茨城県平和委員会より借用。

- 展示期間：2023年8月4日（金）～8月31日（木）
- 作品提供：茨城県平和委員会
- 展示協力：茨城県平和委員会
- 展示作品：34点
- 来館者数：11,903名



37. 新美南吉パネル展（新規事業）



2023年に生誕100周年を迎えた新美南吉のパネル展を実施。新美南吉の生涯や著作などを紹介するパネルを展示。パネルは、新美南吉記念館より借用。

- 展示期間：2024年1月18日（木）～1月29日（月）
- 作品提供：新美南吉記念館
- 展示作品：10点
展示資料：41点
- 来館者数：3,681名



38. JAXAパネル展（新規事業）

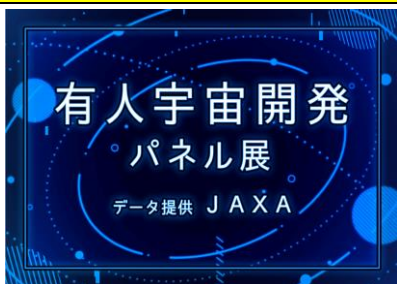

宇宙・航空の普及啓発を目的に有人宇宙開発に関するパネル展を実施。国際宇宙ステーションや宇宙日本食など、宇宙に関する解説パネルを展示。パネルデータは、JAXAより借用。

- 展示期間：2024年2月22日（木）～3月20日（水・祝）
- 作品提供：JAXA
- 展示作品：6点
展示資料：36点
- 来館者数：7,587名



39. よむ！しる！認知症コーナー（令和3年度開始）



認知症の啓発と理解を深めることを目的に「よむ！しる！認知症」コーナーを設置。認知症とはどんな症状なのか、予防はできるのか、家族や自分になったらどうすればいいのか、認知症を理解し、向き合うための資料を揃える。潮来市社会福祉協議会より13冊の寄贈あり。

- 提供開始：2021年9月1日（水）
- 資料数：221冊
 - ・一般書：176冊
 - ・児童書：19冊
 - ・シニア向け紙芝居：26点
- 寄贈：13冊（潮来市社会福祉協議会）
- 連携イベント：
 - 2023年9月13日（水）
 - 今からアクション！認知症予防講座

40. 地域連携事業「置き菓子ショップアイリス」（令和3年度開始）



障がい者施設が製造する製品の多様な販売機会の創出、障がい者の就労の場の確保、そして障がい者に対する市民の理解を深めるため、図書館内において社会福祉法人鹿島育成園が製造する菓子類を販売。障がい者就労啓発が第一の目的であるが、菓子類を提供することにより、利用者に図書館で快適に過ごしていただくという目的も持つ。

- 販売開始：2021年10月9日（土）
- 製造者：社会福祉法人鹿島育成園 鹿島育成園アイリス
茨城県潮来市堀之内1664
- 社会福祉法人鹿島育成園：
 - 法人本部：茨城県鹿嶋市国末1539-1
 - 知的障がいのある子どもから成人、そしてその家族を支援することを目的とした社会福祉法人。10代までが生活する児童寮や20～70代の方が生活する育成寮、グループホームや生活支援や就労移行支援を行う多機能型事業所、障がい者就業・生活支援センターなどを運営する。法人本部は鹿嶋市にあるが、育成寮・児童寮は潮来市大賀、多機能型事業所は潮来市堀之内にある。
- 販売：図書館スタッフ
- 販売売上：110,020円

4.1. 図書館オリジナルHASUI・ITAKO缶バッジ付トートバッグ販売開始（新規事業）

潮来市立図書館オリジナル
HASUI・ITAKO
缶バッジ付トートバッグ

潮来の原風景を描いた川瀬巴水の作品をトートバッグに仕上げました。しっかりした厚みの生地の大容量トートバッグです。様々な用途にお使いください。

素材：コットン、ポリエステル 12オンス
本体サイズ：W360×H370×D110mm(税込)
持ち手サイズ：約W250×L560mm
容量：約10リッター 印刷面：W250×H250mm

全4種類すべてHASUI・ITAKO缶バッジが付いています

01 牛堀の夕暮 02 雨の牛堀 03 牛堀 04 潮来の初秋

価格：各1,000円(税込)

ご希望の方は注文票を図書館カウンターへ

潮来市立図書館オリジナル
HASUI・ITAKO
缶バッジ付トートバッグ 第2弾

潮来の原風景を描いた川瀬巴水の作品をトートバッグに仕上げました。しっかりした厚みの生地の大容量トートバッグです。様々な用途にお使いください。

素材：コットン、ポリエステル 12オンス
本体サイズ：W360×H370×D110mm(税込)
持ち手サイズ：約W250×L560mm
容量：約10リッター 印刷面：W250×H250mm

全4種類すべてHASUI・ITAKO缶バッジが付いています

05 潮来の夕 06 潮来の月 07 潮来の夕暮 08 潮来の夏

価格：各1,000円(税込)

ご希望の方は注文票を図書館カウンターへ



潮来市立図書館オリジナルバッグを製作し販売。バッグの絵柄には近代風景版画の第一人者、川瀬巴水の作品を使用。叙情豊かに潮来を描いた巴水の作品を使用することで、親しみを持ってバッグを利用していただく。これまで図書館に興味なかった層に、図書館を知ってもらうきっかけとする。

■販売開始：

第1弾：2023年8月17日（木）

第2弾：2023年9月21日（木）

■川瀬巴水：アップルコンピューターの共同創業者であるジョブズの美的センスや製品作りに影響を与えたとされる。巴水は、潮来の風景をいくつも作品として残している。

■使用作品：

第1弾：牛堀の夕暮、雨の牛堀、牛堀、潮来の初秋

第2弾：潮来の夕、潮来の月、潮来の夕暮、潮来の夏

■画像提供：

- ・茨城キリスト教大学
- ・ギャラリーヌーベル
- ・国立国会図書館デジタルコレクション

■バッグ仕様：

マチありトートバッグ 船底型タイプ

素材：キャンパス地（コットン100% 12オンス）

本体サイズ：W360×H370×D110mm

持ち手サイズ：約W25×L560mm

容量：約10リッター

インクジェット印刷：印刷面W250×H250mm

■販売：

価格：1,000円（税込）

	製作数	販売数	残数
01 牛堀の夕暮	119	106	13
02 雨の牛堀	95	80	15
03 牛堀	102	94	8
04 潮来の初秋	118	110	8
05 潮来の夕	70	70	0
06 潮来の月	50	25	25
07 潮来の夕暮	50	46	4
08 潮来の夏	50	49	1
合計	654	580	74

4.2. おひとりさま向けワーキングブース貸出開始（令和3年度開始）

おひとりさま向け
ワーキングブース
Working Booth

リモートワークに！ 試験勉強に！ オンラインミーティングに！

個室タイプのワーキングブースを
図書館のPCコーナーそばに
2台設置しました。
幅100cm×奥行130cm×高さ200cmの
広すぎない狭すぎない、
ちょうどいいサイズです。
電源・照明・空調も
完備しています。
集中したい時に
ぜひご利用
ください！

利用可能時間
9:45～18:30 のうちの3時間
※ 2023年度は6/30迄、
朝9時開館から15分前に入館できます。

利用対象
15歳以上（中学生を除く）※1日1回、定員制

料金
1回3時間まで（延長可能）200円

必要なもの
① 現金（200円）
② 潮来市立図書館の利用者カード、
または「住所の確認できるもの
（免許証・学生証・保険証など）」

ご利用の手順

- 1 図書館カウンターで
申し込みます。
- 2 申込書に記入し、
料金を支払います。
- 3 ワーキングブースを
ご利用ください。
- 4 カウンターで終了の
手続きをします。

潮来市立図書館 ☎0298-80-3311

リモートワーカーの働く場所として個室タイプの「ワーキングブース」を設置。ワーキングブースが価値創造ツールとなり、地域でイノベーションが生まれる機会を創出する。また、試験勉強や読書スペースなど利用の範囲は限定せず、各個人のサードプレイスとして活用いただく。5月1日より15歳～25歳未満の学生無料化開始。

■利用時間：9：45～18：30

■利用対象：15歳以上（中学生を除く）

■利用料金：1回3時間まで200円（延長可）

*2023年5月1日より15歳～25歳未満の学生は、学生証提示で無料。

■ワーキングブース提供：シダックス大新東ヒューマンサービス（株）

■利用回数：89回（一般：40回／学生：49回）



4.3. 潮来市立電子図書館サービス（平成27年度開始）

ご存知ですか？
電子図書館

デジタル時代の電子資料を最大限に活用する。
 ① 図書館に足を運ぶことなく、Web上でいつでもどこでも資料を閲覧・閲覧できる。
 ② 図書館のワーキングブースや、PCコーナーでいつでもどこでも資料を閲覧・閲覧できる。
 ③ ①②の両方から、いつでもどこでも資料を閲覧・閲覧できる。
 ④ ①②③の両方から、いつでもどこでも資料を閲覧・閲覧できる。

電子図書館のご利用はいつでも簡単です

潮来市立電子図書館
http://lib.e-library.jp/

インターネットを介した電子資料を提供することで、いつでも、どこでも、誰でも気軽に読書を楽しむことができる環境を整備。高齢者や障がい者、療養中、育児中といった図書館に来館することが難しい方々や学習中の学生にも、図書館資料を利用していただくことが期待できる。

【サービス実績】

■ID・パスワード配布数：2,001名

10代以下：912名 20代：318名

30代：142名 40代：247名

50代：186名 60代：106名

70代：74名 80代以上：16名

*市立図書館が管理上使用するID数3は、上記配布数に含まない。

*2015年9月～2024年3月末

■貸出数：1,368点

■貸出者数：681人

■新規登録者数：48人

■蔵書点数：17,473点

新規購入数	459点 ・一般：362点 ・児童：97点 ¥1,220,331
-------	---

前年度：566点

(一般：438点、児童：128点/¥1,345,684)

■公開方法：

潮来市立電子図書館 (<https://itako-public.overdrive.com/>)



4.4. 潮来市立電子図書館アプリ「Libby」(令和3年度開始)



従来のWeb版電子図書館サイトに加え、スマホで気軽に本の貸出が行える電子図書館アプリ「Libby」の提供を開始。アプリは、iOSやAndroid環境から無料でダウンロードできる。

■提供開始：2021年4月

■デバイス：

- ・iOSデバイス (アップルのApp Storeから入手)
- ・Androidデバイス (Google Playから入手)
- ・Amazon Fireタブレット
(Amazon Appstoreから入手)

■Webブラウザ：

- ・Chrome ・Safari
- ・Firefox ・Edge

※最新のバージョン

4 5. 潮来市立図書館デジタルアーカイブ (平成30年度開始)



デジタルアーカイブとは、従来の紙媒体の出版物、古写真、美術作品等をデジタルデータや写真撮影、スキャン等を用いてインターネットを通じパソコンなどで閲覧・利用できるようにする仕組み。郷土資料に特化し、潮来市立図書館Webサイトにて公開。

■方針：

潮来市立図書館で収集している郷土資料は歴史的にも文化的にも貴重な資料であり、永年での保存と蓄積が必要。しかしながら、閲覧提供には資料の破損や劣化といった懸念があるため、デジタルアーカイブを通じ、貴重資料の提供を行えるサービスを構築。閲覧できる環境は、継続的に整備していく。

■特徴：

従来のデジタル資料の閲覧だけでなく、メモや付箋といった機能のほか、文字列検索も可能。

■公開点数：27点

コレクション数	21点
新規製作数	6点

■公開方法：

- ・潮来市立図書館デジタルアーカイブ
(<https://lib.itako.ed.jp/1/16/160.html>)

4 6. 潮来市立図書館ボランティア友の会連携 (平成22年度開始)

潮来市立図書館ボランティア友の会と共催してイベントを開催し、ボランティアの活動の拡大や市民参画の促進を図る。

◇春のスワッグ作り



春の植物(花・葉・実など)をブーケのように束ねてスワッグ(壁掛け)を作成。

■開催日：2023年4月9日(日)

13:30~15:00

■対象：一般

■参加費：2,500円

■講師：小泓明美/コブケアケミ

神成田久子/カミナリタヒサコ

(公益社団法人日本フラワーデザイナー協会本部講師
&一級フラワーデザイナー)

■参加人数：10名

◇ 大人のための朗読会

初夏の日差しを浴びて

大人のための朗読会

・日 時：令和5年5月28日(日)
13:00~15:30

・会 場：潮来市立図書館 お話の部屋

・朗 読：いたこおはなしの会

◇ 作 品 ◇

- ・「犬神日記」 乃南 アサ (朗読)
- ・「死神どんぶら」 斎藤 潤介 (朗読)
- ・「輪廻」 宮部みゆき (朗読)
- ・「かわほりお仙」 遠坂 綱 (朗読)
- ・「夢十夜」 から「第二夜」 夏目 漱石 (朗読)
- ・「踊る手」 藤沢 周平 (朗読)

ご来場お待ち
いたします。

— 休 憩 —

- ・顔色を見る医者 子狐 裕介 (朗読)
- ・「性争始め」 赤川 次郎 (朗読)
- ・「三千円の残像」 原田 ひと香 (朗読)
- ・「手紙」 岩田 泰 (朗読)
- ・「十三夜」 樋口 一葉 (朗読)

<連絡先> 潮来市立図書館 TEL: 0299-80-3311

古典文学、現代文学を中心にボランティアによる朗読会を開催。

- 開催日：2023年5月28日(日)
- 朗 読：いたこおはなしの会
- 参加人数：7名
- 作 品：・犬神日記 ・死神どんぶら ・車坂
・かわほりお仙 ・第二夜 ・踊る手



— 深秋の風に遊ぶ —

大人のための朗読会

◇ と き：令和5年11月19日(日)
13:30~15:30

◇ と ころ：潮来市立図書館 視聴覚室

◇ 朗 読：いたこおはなしの会

◇ プログラム

【第一部】 露石を讀む 13:30 ~ 14:30

- 1 「こころ」 先生と私 (高田)
- 2 「先生と私」 (高田)
- 3 「先生と私」 (高田)
- 4 「こころ」 先生と私 (高田)
- 5 「吾輩は猫である」 (高田)
- 6 「先生と私」 (高田)

— 休 憩 —

【第二部】 私のおすすめ 14:40 ~ 15:30

- 1 「ディズニークエスト さわさわ日記」 (朗読)
- 2 「持論」 長 新太 (朗読)
- 3 「暴王ネコ」 大井 次郎 (朗読)
- 4 「俺が星が消えないうちに」 (朗読)
- 5 「たけくらべ」 (朗読)

お問い合わせ先
潮来市立図書館 0299-80-3311

- 開催日：2023年11月19日(日)
- 朗 読：いたこおはなしの会
- 参加人数：16名
- 作 品：・先生と私 ・第十夜 ・吾輩は猫である
・持論 ・暴王ネコ ・たけくらべ



◇ はじめての水引アクセサリ作り

可憐な水引アクセサリー
潮来市立図書館 主催

はじめての 水引 アクセサリ

Mizuhiki
Accessories
for Beginners

2023年7月2日(日) 13:30-15:00 ※13:15まで申し込みください。

潮来市立図書館 第2集会室

日本の伝統工芸水引。近年は結婚や贈答にも用いられ、海外でも注目されています。そんな水引を使って、オリジナルのアクセサリーをつくらせてあげませんか？

◎対象 成人(高校生以上)10名程度(定員)

◎参加費 500円(材料費・講師費)

◎持ち物 なし

事前申込が必要です
図書館のカウンターまたは電話でお申込みください。

お問い合わせ先 潮来市立図書館 TEL: 0299-80-3311

水引を使って和モダンなアクセサリを作成。講師は、潮来市立図書館ボランティア友の会の会員。

- 開催日：2023年7月2日(日)
13:30~15:00
- 対 象：一般
- 参加費：500円
- 講 師：ボランティア友の会会員
- 参加人数：10名



◇フラワーボランティア



花の植え替え時期にあわせ、フラワーボランティアを実施。

■開催日：2023年6月6日（火）

◇書架整理研修



今後のボランティア活動に活かす、書架整理研修会を開催。

■開催日：2023年6月21日（水）

2023年6月24日（土）

■講師：図書館スタッフ

◇スマホで快適生活 はじめてのスマホ講座

はじめての
スマホ講座
SmartPhone

2023年10月8日(日) 13:30-15:30
潮来市立図書館 視聴覚室 無料

事前のお申込みが必要です!!
図書館カウンター、または電話でお申し込みください。(先着順受付)
定員 15名 対象：18歳以上 持ち物：ご自身のスマホ

潮来市立図書館 ☎ 0299-80-3311

スマホの利用に不安がある方や、スマホをもっと便利に使いこなしたい方向けに、スマホ専門家によるスマホの使い方講座を開催。

■開催日：2023年10月8日（日）

13:30～15:30

■対象：一般

■講師：長谷川裕之／ハセガワヒロユキ

(茨城県メディア教育指導員連絡会 会長)

■参加人数：11名

◇水引でつくるお正月飾り

水引でつくる
お正月飾り

2023年12月16日(土)
13:30-15:00
※13:15までにお申し込みください。
潮来市立図書館

日本の伝統工芸の水引細工。
近年は小物や雑貨にも用いられ、
和モダンで注目をあつめています。
そんな水引を使って、
新年を彩るお正月飾りを
つくってみませんか？
Making New Year's
Ornaments with Mankō!!

事前申込が必要です。11/11(土) 9:30 から受付開始。
図書館カウンター、または電話でお申し込みください。(先着順)。

潮来市立図書館 ☎ 0299-80-3311

水引を使って和モダンなお正月飾りを作成。講師は、潮来市立図書館ボランティア友の会の会員。

■開催日：2023年12月16日（土）

13:30～15:00

■対象：一般

■参加費：700円

■講師：ボランティア友の会会員

■参加人数：11名



47. 潮来市立図書館ビジネス支援事業

◇ 起業経営ビジネスなんでも相談会（平成24年度開始）

会社設立、事業計画、経営戦略など様々な課題に、中小企業診断士がアドバイスいたします。

起業も考えたい方、企業の経営者の方、ビジネスで悩んでいる方、ビジネスを志す方、お悩みを相談してください。様々な課題に、お悩みを相談してください。

開催日 毎月第4日曜日開催！

4月 24日(日)	5月 22日(日)	6月 26日(日)	7月 24日(日)	8月 28日(日)	9月 25日(日)
10月 23日(日)	11月 27日(日)	12月 25日(日)	1月 22日(日)	2月 26日(日)	3月 26日(日)

開催時間 以下の時間(1部60分)で相談を受け付けます。
① 10:00～② 11:30
③ 13:30～④ 14:40
⑤ 15:50～

会場 潮来市立図書館 コワーキングスペース

参加費 無料

申込・お問合せ 潮来市立図書館

〒112-8536 茨城県潮来市津立299
Tel. 0299-80-3111 Fax. 0299-64-5980
http://lib.tokai.ac.jp/ Mail: lib@tokai.ac.jp

潮来市商工会と連携し、中小企業診断士による起業および事業の経営相談に応じる無料の相談会を開催。

- 開催時期：2023年4月～2024年3月
各月 第4日曜日
- 参加人数：7名

◇ 就職支援センター出張相談会（平成24年度開始）

鹿行地区就職支援センター(ジョブカフェろっこう)では、就職を希望される方々に、より身近に当センターをご利用いただくため、潮来市津立公民館、潮来市立図書館にて出張相談を実施しています。どうぞ、お気軽にご利用ください。

無料

◆会場
潮来 津立公民館 毎月第1水曜日に実施(潮来市津794-1)
4/6 5/11 6/1 7/6 8/3 9/7
潮来 図書館 毎月第4水曜日に実施(潮来市牛嶋289)
4/27 5/25 6/22 7/27 8/24 9/14

◆開設時間
10:00～15:00 予約を受け付けております。
※休館日(12:00～13:00)を除きます。

◆利用できるサービスメニュー
求人情報提供、面接指導、キャリアカウンセリング、職業紹介、応募書類の書き方、ビジネスマナーなどについてお伝えいたします。お悩みの事業主の方には、求人のお受けいたします。

◆お問合わせ/予約申込み先
鹿行地区就職支援センター(ジョブカフェろっこう)
津立公民館160-3 津立公民館併設
☎ 0291-34-2061

～鹿行地区就職支援センター(ジョブカフェろっこう)もご利用ください～

鹿行地区就職支援センター(ジョブカフェろっこう)と連携し、就職相談会を開催。

- 開催時期：2023年4月～2024年3月
各月 第4水曜日
- 内容：①就職相談会の開催
②就職支援コーナー/求人情報の配布
③職業適性診断、求人情報閲覧、職業紹介、キャリアカウンセリング
- 参加人数：9名

◇ 雑誌スポンサー制度（平成24年度開始）

企業・団体・団体の広報の目録を掲載！～「雑誌スポンサー」専業のお知らせ～

図書館で広告を出してみませんか？

スポンサーの広告も、雑誌の最新号に貼付いたします。費用は、その雑誌の購入代金(契約期間分)のみ！雑誌は図書館でも人気のある資料で、多くの方が利用されています。雑誌の最新号は、常に館内にあり、図書館にご来館された多くの方の目に触れています。

◆ 雑誌スポンサー制度 The Magazine Sponsor System

雑誌スポンサー制度とは、雑誌(週刊・月刊)そのものをご寄贈いただくのではなく、雑誌の購入代金を負担していただく制度です。印刷していただいた雑誌は、毎月刊行のバーチャル潮来市立図書館の雑誌コーナーに貼付いたします。おバーチャルにスポンサーの広告を貼付させていただきます。

◆ 制度の概要 The outline about a system

<制度概要> 企業、商店、団体など、個人は除きます。例) 会社や商店、工務店、協会・団体の作成した雑誌リストから、加録の上掲載していただきます。
<掲載期間> 1冊から掲載。広告を掲載した雑誌は1冊から1年間、一時的な掲載も可能ですが、決まらずに継続的に掲載していただけます。
<広告料金> 掲載料は1冊あたり100円(税込)です。掲載料は4冊あたり400円(税込)です。広告の作成は、スポンサー側でお願いたします。

◆ 申込み方法 The application method

<必要書類> ● 雑誌スポンサー申込書(印刷用紙に添付して、図書館でダウンロードできます) ● 正式名称(雑誌の発行元が) ● 会社概要 ● 掲載料の支払方法(キャッシュ/銀行) ● 掲載期間(1冊から1年間) ● 掲載したい雑誌のタイトル、必要事項を記載したお申し込み書 ● Eメールや電話での申し込みも受け付けております。
<発行期間> 随時 月次、2週間おきの発行期間(印刷用紙に添付して)は、随時発行いたします。

◆ お問い合わせ先 潮来市立図書館 TEL.0299-80-3111 http://lib.tokai.ac.jp/ lib@tokai.ac.jp

雑誌スポンサー制度とは、雑誌そのものを寄贈いただくのではなく、雑誌の購入代金を負担していただく制度。負担いただいた雑誌の最新号にスポンサーの広告を貼付し、館内に設置。あわせてチラシを雑誌コーナーに設置。来館する多くの方にスポンサーの広告を見ていただく。

- スポンサー：1社
- 寄贈雑誌数：2点



◇ 各種ビジネス支援関連の図書コーナー

ビジネス支援に関する本を集めました

A 店舗/開業 **B 起業/創業** **C 経営(資金調達・改組)**
D 経営(広告) **E 各種業界研究** **F 法律(企業・経営)**

店内シールのついた本は貸出ができません。期限内でご利用ください。

チラシやパンフレットはご自由にお取りください。

新しく会社やお店を興そうと思ってる人はもちろん、すでに会社を経営・運営している人にもオススメです！

図書館では定期的に、起業・経営関連のイベントを開催しています。

この他にも… このコーナーに関連する本は、社会科学(14～18番)の棚にもあります。探している本が見つからないときは、スタッフまでお問い合わせください。

■ ビジネス支援コーナー：

起業を考えている方、経営者の方、ビジネス上で問題を抱えている方向けに、会社設立、事業計画、経営戦略など様々な課題の解決につながる資料を揃える。

■ 資料数：

・一般書：275冊



就職支援に関する本を集めました

A 就活ガイド **B 業界・仕事ガイド** **C ES・履歴書**
D 就職試験 **E 面接** **F 就活マナー**
G 資格ガイド **H 就職支援機関**

店内シールのついた本は貸出ができません。期限内でご利用ください。

新卒のひとから転職・副業を考えている人まで、「就職」を考えているすべての人にオススメです！

新卒対応の求人チラシはカウンターで保管しています。

図書館では定期的に就職関連イベントを開催しています。

この他にも… このコーナーに関連する本は、社会科学(14～18番)の棚にもあります。探している本が見つからないときは、スタッフまでお問い合わせください。

■ 就職支援コーナー：

仕事を探している学生や社会人向けに、就職、資格取得、求人に役立つ資料や情報を揃える。ハローワーク発行の求人情報を、毎週取り寄せ設置。

■ 資料数：

・一般書：162冊



消費者行政に関する本を集めました

消費者行政とは—
 買物やサービスのトラブル、食品や製品にかかわる事故などの被害相談に役立つ、行政機関など解決方法をサポートしたり、被害者と事業者の間の仲立ちをしたりすること。国全体の情報は内閣府が主に担当する。相談窓口としては、東京に独立行政法人の国民生活センターがあるが、自治体が行政の一部門として消費者生活センターを設けている。全国の相談件数は年間の100万件に及ぶ。(2009年10月現在)

A インターネット **B 教育** **C 金融・契約**
D 暮らし **E 住宅** **F 消費者法**
G 食品 **H 税金** **I 相続贈与**
J 年金 **K 福祉介護** **L 法律・契約**
M 法律・訴訟 **N 保険**

店内シールのついた本は貸出ができません。期限内でご利用ください。

悪質商法や詐欺などのトラブルに困っている人や、さまざまなトラブルを未然に防ぎたい人にオススメ！

この他にも… このコーナーに関連する本は、社会科学(14～18番)の棚にもあります。探している本が見つからないときは、スタッフまでお問い合わせください。

■ 消費者行政コーナー：

悪質商法・詐欺等のトラブル防止につながる資料、相続・年金・保険に詳しくなる資料、各種法律問題の相談・判例といった消費者教育に活用できる資料を揃える。地方消費者行政強化交付金による寄贈あり。

■ 資料数：

・一般書：409冊
 ・児童書：23冊
 合計：432冊

■ 寄贈：

・一般書：26冊
 ・児童書：7冊
 合計：33冊



(2) 学校図書館連携事業

子どもの読書に関わる支援として、学校における子どもの読書環境の整備にも努める。市内の小・中学校図書館の整備とともに、学校訪問によるブックトークや読み聞かせ、図書館の利用指導、団体貸出を行うことで、児童・生徒の学習支援、読書支援を行う。

1. ミニ図書館事業（平成23年度開始）



平成23年度開始の「学校図書館巡回貸出事業」の継続事業。朝の読書用図書や单元ごとに必要な図書を各学校の要望にあわせて用意し、図書館スタッフが搬送する。大量の図書を一年間貸し出すことで、ミニ図書館として活用いただく。

■依頼校：4校

■貸出冊数：4,050冊

潮来小学校：1,100冊 津知小学校：575冊

日の出小学校：1,375冊 牛堀小学校：1,000冊

2. 団体貸出（学校対象）（平成18年度開始）

授業で使用する单元ごとの図書の貸し出しをクラス単位で行う。搬送は各学校の教諭が行う。

■依頼数：8回

（市内）潮来小学校、津知小学校、延方小学校、日の出小学校、牛堀小学校

（市外）—

■貸出冊数：244冊

3. 読書ノート配布（平成24年度開始）



読んだ本を記録する読書記録ノートを、読書推進の向上を図る取組みの一環として、潮来市内小学1年生～3年生に配布。配布は年間を通して行い、1冊完了するごとに新しいノートと賞状を提供。また、学年別のおすすめ図書の目録を作成しノートとともに配布。おすすめ図書は、館内にコーナーを設置し展示。

■内容：①読書ノート1冊に50冊分の記録ができる。

②学年によってテーマが異なる。2年生、3年生には、専用地図（ぬり絵）があり、読書ノートを5冊（計250冊の読破）記録することで、地図を完成させることができる。

- ・1年生 ⇒ としょかんデビュー読書記録ノート
- ・2年生 ⇒ 本を読んで旅にでかけよう（茨城）
- ・3年生 ⇒ 本を読んで旅にでかけよう（日本）

【配布実績】(単位 人)

	1冊	2冊	3冊	4冊	5冊目	6冊目	7冊目以上	計
1年生	92	71	41	21	9	4	5	243
2年生	91	33	11	4	3	2	2	146
3年生	100	46	16	7	4	3	9	185



4. 学校図書館支援事業 (平成27年度開始)

潮来市内の小中学校において、潮来市学校教育課、各学校図書館担当教諭と連携し、図書館運営のノウハウとこれまでに培ってきた学校連携のノウハウを活かし、資料の貸出だけにとらわれない更なる連携として、学校図書館運営への支援を行う。図書館スタッフを巡回形式で派遣し、学校図書館の各種環境整備とサービス支援を行なう。

■環境整備：小学校5校 中学校4校

潮来小学校、津知小学校、延方小学校、日の出小学校、牛堀小学校

潮来第一中学校、潮来第二中学校、日の出中学校、牛堀中学校

■図書登録：

潮来市予算購入分および学校独自購入分について全学校対象に実施。

■支援内容：

①	学校図書館蔵書整備 蔵書管理システムの管理	<ul style="list-style-type: none"> ・書誌データを用いた蔵書目録の作成および蔵書管理。 ・各校の書誌データを市立図書館の蔵書システム上で、全校一元的に管理。
②	図書の選書相談	<ul style="list-style-type: none"> ・各学校図書館向けの選書リストの作成、提案。 ・教科に関する資料や読書に適した優良図書を積極的に選書。
③	新刊図書や寄贈図書の 装備・受入・納品	<ul style="list-style-type: none"> ・図書の受入作業。検品、登録、装備等。
④	図書の配架 配架の工夫	<ul style="list-style-type: none"> ・各学校図書館に合わせた配架と書架整理作業。
⑤	図書の修理修繕	<ul style="list-style-type: none"> ・破損した図書の修理。
⑥	図書委員会活動の支援	<ul style="list-style-type: none"> ・図書委員を対象とした、システム操作や配架整理作業についての研修。
⑦	ブックトーク	<ul style="list-style-type: none"> ・ブックトークの実施。

■進級処理・蔵書点検：

	進級処理	蔵書点検
潮来小学校	2023年4月25日	2024年 3月25日～3月29日
津知小学校	2023年4月13日	2024年 2月21日～3月 1日
延方小学校	2023年4月27日	2024年 3月 5日～3月13日
日の出小学校	2023年4月10日	2024年 3月15日～3月22日
牛堀小学校	2023年4月18日	2024年 1月29日～2月 2日
潮来第一中学校	2023年4月17日	2023年12月5日～12月11日
潮来第二中学校	2023年4月21日	2023年11月27日～12月4日
日の出中学校	2023年4月13日	2024年 1月19日～1月24日
牛堀中学校	2023年4月25日	2024年 1月12日～1月17日

■学校図書館PC入替：

- ・2023年 4月18日：津知小学校

■各種研修：

【学校図書館オリエンテーション】

- ・2023年 4月11日：日の出小学校
- ・2023年 4月20日：津知小学校
- ・2023年 4月25日：潮来小学校

【学校図書館貸出業務】

- ・2023年 7月11日：日の出小学校

【成人教育委員会】

- ・2023年10月 4日：日の出小学校

【人権棚（特集棚）設置】

- ・2024年2月13日～2月19日：日の出小学校



(3) 職場体験、インターンシップ受入／校外学習受入ほか

1. 職場体験受入（平成18年度開始）

- ・原則、潮来市内の中学校を優先し受入れする。
- ・実際の職場で「働くこと」の喜びや厳しさを学び、勤労に対する関心をもたせ、将来の生き方に関わる職業観や勤労観を育てる。

■受入実績：

- ・2023年 8月 1日～8月 3日：潮来第一中学校 3名
- ・2023年 9月21日～9月22日：潮来第二中学校 2名



2. 校外学習受入（平成18年度開始）

図書館施設や図書を活用した校外学習を積極的に受入。図書館スタッフによる図書利用の説明、団体貸出の提供、「郷土史料展示室」をはじめとした施設の紹介、読み聞かせ等、児童生徒と図書館をつなぐ取組みを実施。

■受入実績：

- ・2023年 6月 2日：鹿島特別支援学校3学年 社会見学
- ・2023年10月24日：日の出小学校2学年 社会見学
- ・2023年11月 1日：鹿島特別支援学校2学年 社会見学
- ・2023年11月 8日：牛堀小学校2学年 社会見学
- ・2023年11月16日：麻生東小学校2学年 社会見学
- ・2023年12月12日：延方小学校2学年 社会見学
- ・2024年 2月20日：潮来小学校3学年 社会見学

■その他：

- ・2023年 8月22日：銚田第一高等学校 図書館インタビュー
- ・2023年 8月24日：麻生高等学校 図書館インタビュー

(4) その他

1. 図書館外施設返却サービス（平成28年度開始）

積極的な図書館利用を促すとともに、利便性の向上を図ることを目的に、図書館外の返却スポットを設置。利用者が日常生活の途中で図書館資料を気軽に返却できるようにしている。

■返却場所：

アイモア：平成28年11月～平成30年11月

潮来市立中央公民館：平成31年1月～現在

■返却者数：216名

■返却冊数：757点

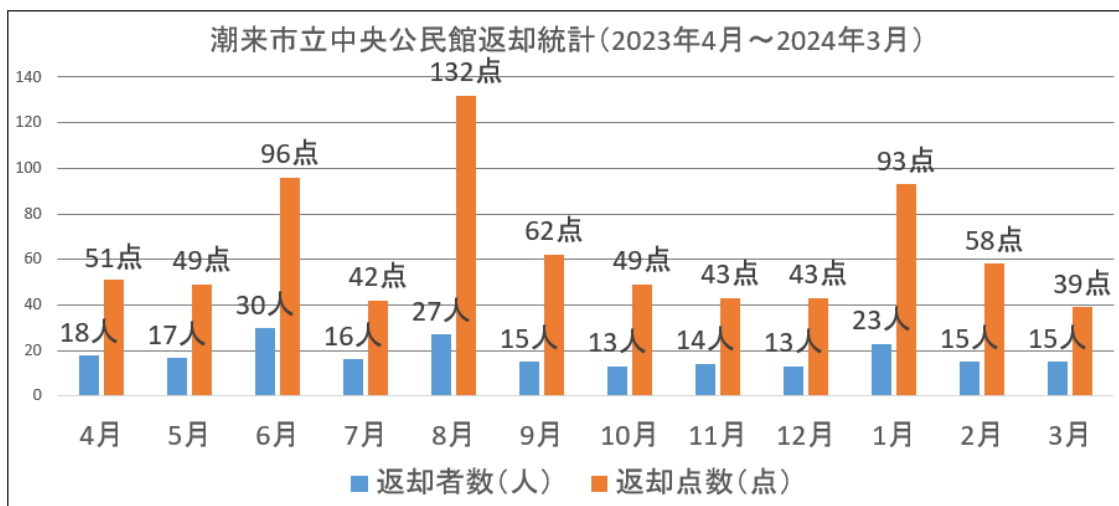

2. 図書館スタッフ研修

専門職に求められる最新の知識の習得に努めるとともに、中・長期的視野に立って自治体サービスにおける図書館経営の在り方を実践・思考できる者の育成に努め、「情報発信する図書館、市民の課題解決に役立つ図書館」を目指す。

開催日	研修内容・テーマ	会場
4月21日	茨城県公立図書館長研修会 「これからの図書館と経営戦略」	茨城県立図書館
5月13日	J P I C絵本アワー 「こんにちは、絵本たち！」	オンライン
6月1日	茨城県図書館協会 「著作権入門」	茨城県立図書館
6月7日	日本図書館協会 「障害者サービス担当職員養成講座（初級）」	オンライン
6月10日	J P I C絵本アワー 「こんにちは、絵本たち！」	オンライン
7月3日	家の光協会 「読書ボランティア養成講座」	オンライン
7月6日	全国公共図書館協議会 「公立図書館における読書バリアフリー」	オンライン
7月8日	J P I C絵本アワー 「こんにちは、絵本たち！」	オンライン
7月10日	家の光協会 「読書ボランティアスキルアップ養成講座」	オンライン
7月13日	全国公共図書館協議会 「みなサーチβ版説明会」	オンライン
7月14日	茨城県図書館協会 「レファレンスの基礎と国立国会図書館の提供するサービス」	オンライン
8月1日	伊藤忠記念財団 「読書のバリアフリーをすすめるために」	オンライン
8月19日	J P I C絵本アワー 「こんにちは、絵本たち！」	オンライン
9月7日	茨城県図書館協会 「コレクションづくりの考え方」	オンライン
11月9日	茨城県図書館協会 「図書館空間を演出する」	茨城県立図書館
11月21日	シダックス大新東ヒューマンサービス 「リーダー研修会」	オンライン
11月29日	文部科学省 「関東・甲信越静地区図書館地区別研修」	With You さいたま
12月14日	茨城県図書館協会 「トレンドから見るライトノベル」	オンライン
12月16日	J P I C絵本アワー 「こんにちは、絵本たち！」	オンライン
1月17日	茨城県図書館協会 「気付きをあげる実践型接遇研修（入門編）」	潮来市立図書館
2月20日	茨城県図書館協会 「高齢者とデジタル情報」	潮来市立図書館

3. 新聞メディア掲載

2023年4月～2024年3月までに新聞・地域新聞・雑誌等に掲載された図書館の記事一覧。

掲載日	新聞社名	記事タイトル
4月6日	よみうりタウンニュース	家系図あるあるなど指導 50人参加して 中央公民館で
4月27日	よみうりタウンニュース	連日開催中 としょかんまつり
5月27日	茨城新聞	「力強さ感じて」 絵本作家原画展 潮来市立図書館
6月11日	マイ・タウン21	潮来 図書館グッズのケース作り
8月16日	茨城新聞	潮来市 巴水の風景画でグッズ タペストリー、バッグ販売
8月18日	読売新聞	川瀬巴水の作品 バッグに 版画家 潮来の水辺が題材
9月7日	よみうりタウンニュース	環境に優しい名刺完成 小、中学生が制作体験
10月26日	よみうりタウンニュース	川瀬巴水トートバッグ販売 市立図書館
12月1日	月刊みと 2023年12月号	潮来市立図書館 来館のたびに新たな発見が生まれる図書館
2月8日	よみうりタウンニュース	本物の甲冑(かっちゅう) 武者から教わる武士道講座
2月11日	マイ・タウン21	本物の甲冑武者から教わる武士道講座
2月25日	茨城新聞	武士道「バランス大事」 潮来で講座 児童ら甲冑触れる

5. 利用案内

◆利用できる方は

- ・市内に住んでいる方、通勤・通学している方ならどなたでも利用できます。
- ・市外は、行方市、鹿嶋市、神栖市、銚田市、稲敷市、香取市在住の方を対象としています。

◆図書館利用カードを作るには

- ・図書館利用申込書に、必要事項を記入の上、住所の確認できるもの（保険証や運転免許証など）を添えて、カウンターにお出し下さい。（未就学児童、小学生は、保護者同伴にてお手続き願います。）

◆借りるときは

- ・本やビデオ、DVD、CDなどを借りる時は、利用カードと一緒にカウンターにお出しください。
- ・自動貸出機もありますのでご利用下さい。

種類	貸出数	貸出期間
図書	8点以内	15日間
雑誌	2点以内	15日間
CD・ビデオ・DVD	2点以内	8日間

※返却期限の過ぎてしまった資料がある場合は、早急にご返却ください。原則として新たな貸出は、返却完了後とさせていただきます。他にもお読みになれる方がいらっしゃいます。期限内にご返却いただけますようご協力をお願いします。

※返却期限内であれば、他の利用者の予約が無いものに限り、1回のみ延長することができます。図書館カウンターもしくはお電話にてお申し込みください。返却期限の過ぎたものは延長できません。

◆団体に借りる場合は

- ・潮来市内および近隣の官公署、学校、事業所、社会教育関係の団体などを対象に団体利用者カードをお作りいたします。

◆返すときは

- ・カウンターにお返し下さい。返却時、お忘れ物などがないか確認させていただきます。
- ・休館日および開館時間外の返却をご希望の場合は、ブックポストをご利用ください。ただし、大型紙芝居、大型絵本、紙芝居、ビデオ、DVD、CD、DVD・CD付き図書はこわれやすいので直接カウンターに返却して下さい。

◆探すときは

- ・館内にある検索用パソコンで、自分でさがすことができます。使い方がわからないとき、見つからないときは、お気軽に職員におたずねください。

◆探している資料がないときは

- ・図書館にない資料は、他の図書館から借りるなどしてお貸しします。また購入希望（リクエスト）を受付しております。

購入希望（リクエスト）とは・・・利用者の方からお受けした購入希望資料を図書館の蔵書として購入し、利用者に貸出を行うサービスです。購入希望（リクエスト）用紙に作品名、著者名、出版社名など必要事項を記入して、カウンターにお出しください。購入希望ができるのは、市内に住んでいる方、通勤、通学している方のみに限らせてください。絶版や選書方針により、ご希望にお応えできない場合がありますのであらかじめご了承ください。

◆探している本が貸出中のときは

- ・貸出中の資料は、返却されしだいお貸ししますので、予約下さい。
- ・予約用紙に必要事項を記入して、カウンターにお出しください。また、図書館ホームページ、携帯ホームページ、館内検索パソコンからもご予約いただけます。月に図書5点、雑誌2点、視聴覚2点ご予約できます。

- ・ご予約いただいた資料が返却されたら、ご連絡いたします。ご登録をしていただければ携帯、メールへのご連絡も可能です。

◆調べ物をするためには(レファレンス)

- ・レファレンスとは、図書館職員が、利用者の皆さんの調査、研究に必要な資料を紹介したり、情報を探し出すお手伝いをしたりするサービスです。図書館では、たくさんの辞書や事典類をそろえ、みなさんの調べもののお手伝いをします。
- ・新聞記事や会社情報、各種ビジネス情報を検索できるデータベースをご用意しています。館内の利用者専用パソコンでご利用いただけます。

◆より身近な図書館へ

- ・車イスの方や小さなお子さんをつれた方がスムーズに利用できるトイレがあります。ベビーカー1台、車イス1台をご用意してあります。ご利用の方は図書館スタッフにお声をかけてください。
- ・授乳室、対面朗読室があります。お気軽にお使いください。小さな文字が苦手な方には、大活字本・虫めがね・拡大読書機をご用意しています。

◆そのほか図書館でできること

<コピー>

- ・資料はすべて“著作権法”により、作家や出版元などの権利を保護しておりますので、許される範囲内で図書館の本や雑誌に限り、有料でコピーできます。当日発行の新聞、雑誌の最新号のコピーはできません。
- ・白黒：10円 カラー：50円（※サイズ問わず、1枚につき）

<インターネット>

- ・館内にある利用者専用パソコンで、インターネットからの情報検索ができます。文書作成、データのダウンロード、メモリなどへデータ保存はできません。利用は1人1回30分程度とします。

<館内視聴>

- ・視聴覚資料（CD・DVD・ビデオ）は貸出のほか、館内でも視聴できます。DVD・ビデオはお二人様まで一緒にご覧いただけます。

◆開館時間

- ・月曜日～日曜日：午前9時30分～午後7時（*8月のみ午前9時～午後7時）

◆休館日

- ・第3水曜日（館内整理日）
※ただし、国民の祝日にあたる場合は開館いたします。その場合は、直近の休日でない日が休館日となります。
- ・年末年始
- ・特別整理期間（年1回10日以内）

◆図書館からのお願い

- ・返却日（図書館へ返す日）を守って下さい。次に借りる方が待っています。
- ・小さなお子様からは目を離さぬようお願いいたします。
- ・館内での飲食は禁止です。エントランスホール（休憩コーナー）に限り飲食ができます。ごみ箱はありませんので、責任を持ってお持ち帰り下さい。図書館の敷地内は禁煙です。喫煙所はありません。
- ・携帯電話はマナーモードに設定し、通話はエントランスホールでのみご利用ください。
- ・図書館の資料は、みんなの“共有財産”です。大事にして下さい。
- ・借りた本やビデオ、CDをなくしたり、壊したりしたとき（修理ができず貸出が不可能な場合）は、同等のものを弁償していただくこととなります。また、修理は図書館スタッフが行いますので、自宅で修理せず、そのままお持ちください。
- ・図書館利用カードは、再発行の場合、実費（300円）を負担していただきます。
- ・集会室、視聴覚室の使用は、図書館活動に支障がない場合に限りお貸しします。ただし、読書団体や生涯学習団体以外の使用については有料です。
- ・図書館に対して、ご意見、ご要望がありましたら、お気軽にお申し出下さい。

6. 令和5年度評価（指標）・予算（収支実績）・各種統計

6-1. 図書館運営費の推移

単位：千円

項 目		22年度決算	23年度決算	24年度決算	25年度決算	26年度決算
図書館費		35,848	35,918	35,394	31,320	34,413
内訳	施設管理費	27,282	26,080	24,690	20,127	22,170
	備品購入費	8,566	9,838	10,704	11,193	12,243
項 目		27年度決算	28年度決算	29年度決算	30年度決算	元年度決算
図書館費		32,664	32,636	31,046	33,525	34,849
内訳	施設管理費	17,331	17,933	17,577	19,203	20,639
	備品購入費	15,333	14,703	13,469	14,322	14,210
項 目		2年度決算	3年度決算	4年度決算	5年度決算	6年度予算
図書館費		43,503	42,483	41,930	42,665	42,003
内訳	施設管理費	29,098	27,865	27,146	27,827	27,326
	備品購入費	14,405	14,618	14,784	14,838	14,677

* 図書館費：人件費、負担金等は除く

* 施設管理費：奉仕業務委託等、需用費、使用賃借、役務費、工事費、施設保守業務委託等

* 備品購入費：図書館資料購入費（雑誌、視聴覚、新聞代含む）

* 平成22年度指定管理者制度による運用開始以降の予算推移

6-2. 令和5年度図書館収支実績

【収入の部】

項目		決算額(税込)
基本料	令和5年度指定管理委託費	¥87,600,000
その他収入	図書館施設収入等	¥820,501
	内)資料複写料(モノクロ)	¥20,840
	資料複写料(カラー)	¥4,400
	カード再発行手数料(図書館利用者カード)	¥25,800
	読書通帳	¥20,400
	自動販売機設置売上料等	¥749,061
収入合計		¥88,420,501

【支出の部】

項目		決算額(税込)
人件費	給与	¥35,720,346
	賞与・賞与引当金	¥2,736,180
	退職給付費	¥801,600
	法定福利費	¥5,444,298
	福利厚生費	¥154,081
	通勤費	¥802,469
	募集費	¥0
	教育費(被服費、視察研修等含む)	¥0
	旅費交通費(出張・研修交通費等)	¥95,680
計		¥45,754,654

消耗品費	消耗品・事務用品費(行事使用消耗品含む)	¥1,223,174
	資料装備・登録用品費(バーコード/図書ラベル)	¥0
	資料装備・登録用品費(図書用ICタグ/利用者カード)	¥929,500
	資料装備・登録用品費(ブックコート)	¥0
	資料装備・登録用品費(装備消耗品)	¥24,596
	資料展示関係用品(棚、ブックスタンド等)	¥55,999
	計	¥2,233,268
図書館資料費	図書・書籍資料	¥7,477,455
	内)地元書店	¥4,317,107
	株式会社トーハン/その他出版社直販	¥3,160,348
	電子図書館・電子書籍	¥1,220,331
	視聴覚資料	¥2,077,670
	内)視聴覚資料(CD)	¥549,680
	視聴覚資料(DVD)	¥1,527,990
	雑誌	¥2,502,747
	新聞	¥764,181
	その他(製本費等)	¥147,290
	計	¥14,189,674
図書館事業費	事業費(イベント講師料等)	¥672,272
	広報・宣伝費	¥210,244
	イベント消耗費	¥299,175
	計	¥1,181,690
水道光熱費	水道費	¥321,090
	電気料金	¥5,546,389
	燃料費	¥77,912
	計	¥5,945,391
役務費	通信費(電話・郵便)	¥202,337
	インターネット回線契約・使用料	¥380,160
	計	¥582,497
委託費 (施設管理)	植栽管理費	¥49,500
	清掃・環境衛生管理費	¥849,200
	保健衛生費	¥213,468
	電気保守管理費	¥231,000
	自動ドア保守管理費	¥118,800
	消防設備保守管理費	¥162,000
	エレベーター機器点検費	¥404,283
	施設・機械警備費	¥198,000
	冷暖機器設備管理費	¥865,040
	電話機保守点検費	¥58,080

	その他施設修繕費	¥449,900
	計	¥3,599,271
委託費 (図書システム)	書誌データシステム(書誌データ・マーク)費	¥660,000
	図書館情報システム(データベース)保守費	¥1,650,000
	図書館情報システム(クラウド)保守費	¥1,918,620
	図書館情報システム(クラウド)減価償却費	¥911,546
	図書館情報システム(データベース)改修費	¥208,560
	電子図書館システム利用料	¥330,000
	デジタルアーカイブ費	¥319,000
	読書通帳機保守費	¥7,700
	計	¥6,005,426
委託費 (データベース)	商用データベース契約・使用料(日経テレコン21)	¥158,400
	商用データベース契約・使用料(茨城新聞)	¥132,000
	商用データベース契約・使用料(読売新聞コムダス)	¥316,800
	商用データベース契約・使用料(ルーラル電子図書館)	¥105,600
	計	¥712,800
使用料 賃貸料	印刷機(カウンター料)	¥368,735
	印刷機(リース料)	¥32,604
	車両リース料/点検等	¥142,472
	計	¥543,811
その他経費	保険料(総合賠償保険)(車両任意保険)	¥168,245
	その他(手数料等)	¥12,650
	計	¥180,895
未払消費税	未払消費税	¥4,840,524
管理費	業務管理費	¥2,650,598
	支出合計	¥88,420,501

6-3. 主な利用統計

項 目	28 年度		29 年度		30 年度		元年度	
開館日数(日)	337		337		337		336	
入館者数: 人	209,511		196,708		220,764		209,281	
登録者数: 人(団体含む)	737		623		686		621	
貸出者数: 人(団体含む)	103,106		93,782		109,545		103,497	
貸出冊数(団体を含む)	327,852		326,491		330,638		309,745	
蔵書冊数	183,699		188,840		194,545		200,163	
受入資料数: 冊	6,185		5,141		5,705		5,618	
購入冊数/寄贈冊数	4,746	1,439	3,735	1,406	3,972	1,733	4,065	1,553
職員数: 人	22		21		21		21	
人口(年度当初)	28,804		28,286		28,201		28,188	

項 目	2 年度		3 年度		4 年度		5 年度	
開館日数(日)	290		311		338		338	
入館者数:	77,574		85,509		100,393		105,605	
登録者数:(団体含む・新規)	407		1,050		733		404	
貸出者数:(団体含む)	28,858		30,472		33,375		32,843	
貸出冊数:(団体含む)	141,532		178,204		222,398		181,523	
蔵書冊数	205,421		211,323		217,526		223,018	
受入資料数:冊	5,258		5,902		6,203		5,492	
購入冊数/寄贈冊数	4,056	1,202	4,236	1,666	4,276	1,927	4,148	1,344
職員数:人	20		22		20		20	
人口(年度当初)	27,815		27,481		27,140		26,744	

6-4. 統計による評価

項 目	30 年度	元年度	2 年度	3 年度	4 年度	5 年度
一日当たりの貸出冊数 (総貸出冊数/開館日数)	984	922	488	573	658	537
一利用者一回当たりの貸出冊数 (総貸出冊数/総貸出者数)	3.0	3.0	4.9	5.8	6.7	5.5
市民一人当たりの貸出冊数 (総貸出冊数 / 人口)	11.7	11.0	5.1	6.5	8.2	6.8
市民一人当たりの図書館費 (図書館費 / 人口)	1,189	1,236	1,564	1,546	1,545	1595
市民一人当たりの蔵書冊数 (蔵書冊数 / 人口)	6.9	7.1	7.4	7.7	8.0	8.3
登録率(%) (登録者数/人口×100)	74.2	76.5	79.0	83.8	87.5	90.3
資料回転率(回) (総貸出冊数/蔵書冊数)	1.7	1.5	0.7	0.8	1.0	0.8

6-5. 年度別利用統計

(平成18年度～令和元年度)

開館時間

休館日 第3水曜日、特別館内整理日 (※平成21年度まで月曜日は休館)

	平成18年 (10ヶ月)	平成19年	平成20年	平成21年	平成22年	平成23年	平成24年	平成25年	平成26年	平成27年	平成28年	平成29年	平成30年	令和元年	総計
	242日	290日	288日	287日	318日	325日	337日	335日	333日	339日	337日	337日	337日	336日	
開館日数	166,890	192,157	197,776	192,110	189,717	193,830	209,161	193,511	198,428	208,148	209,511	196,708	220,764	209,281	4441日
総来館者数(本館)	-	-	-	-	-	-	-	-	-	8,488	8,069	6,588	6,033	3,424	2,777,992
(電子図書館)	229,093	287,945	327,232	315,419	308,198	313,166	326,306	313,173	315,936	318,181	327,852	326,491	330,638	309,745	32,602
貸出し冊数(本館)	-	-	-	-	-	-	-	-	-	8,630	3,162	5,384	3,673	1,631	22,480
(電子図書館)	108,712	123,514	135,322	131,977	118,579	110,877	127,059	108,557	108,973	105,098	103,106	93,782	109,545	103,497	1,588,598
貸出者数(本館)	-	-	-	-	-	-	-	-	-	2,858	748	1,690	1,392	681	7,369
(電子図書館)	8,232	2,176	1,722	1,303	1,082	914	892	1,009	799	767	737	623	686	621	21,563
新登録者数(本館)	-	-	-	-	-	-	-	-	-	243	134	98	70	61	606
(電子図書館)															

一日平均 (実日数4441日) (電図1560日)	626
	21
	14
	358
	5
	5
	0.4

各種月計															総計
	3,425	3,829	3,933	3,841	2,781	2,193	1,997	1,586	1,390	1,412	1,275	978	1,272	1,795	
AV館内閲覧	1,993	5,051	6,859	6,817	7,346	7,414	7,861	7,057	4,552	4,303	4,221	4,353	4,166	3,730	31,707
予約	433	468	652	707	1,116	1,232	1,377	1,492	1,609	1,677	1,736	1,779	1,780	1,307	75,723
リクエスト	281	250	91	80	203	125	138	105	123	146	135	110	118	153	17,365
聞蔵	263	297	57	147	255	201	150	141	163	197	224	231	197	237	2,058
データ	-	-	227	173	310	172	171	182	195	205	203	185	217	188	2,728
ベース	-	-	-	-	-	-	-	-	-	-	-	-	-	-	2,428
ルーラル農文協	-	-	-	-	-	-	-	-	-	-	-	-	-	-	196
ナカノス	-	-	-	-	-	-	-	344	211	182	109	88	79	38	1,051
ノート	646	857	532	163	74	30	7	15	8	48	29	25	97	46	2,577
パソコン	3,865	5,473	5,560	5,371	3,932	3,208	2,433	1,851	1,495	1,851	1,950	2,098	1,944	2,031	43,062
デスクトップ	2,549	4,178	4,636	5,048	4,945	3,572	3,329	2,810	2,516	2,657	2,482	2,183	2,397	1,986	45,288
文庫・事項調査	2,856	4,710	5,223	5,633	5,157	3,504	3,475	2,957	2,408	1,965	1,768	1,576	1,521	1,133	43,886
利用指導	87	-	4	2	1	2	1	4	-	1	-	1	-	2	105
レファレンス	110	171	80	161	257	135	181	145	188	231	172	234	221	165	2,451
参考文献	223	252	453	555	778	1,060	1,105	1,888	1,860	1,284	2,208	1,986	3,193	2,277	19,122

おはなし会動員数															
	5月～8月(7ヶ月)	毎月4回	毎月4回	毎月4回	毎月4回	毎月4回	毎月4回	毎月4回	毎月4回	毎月4回	毎月4回	毎月4回	毎月4回	毎月4回	
こども	573	742	343	288	259	673	836	1,043	1,058	765	932	745	805	730	9,792
同伴者	540	690	318	231	183	304	507	688	728	518	571	508	479	387	6,652
合計	1,113	1,432	661	519	442	977	1,343	1,731	1,786	1,283	1,503	1,253	1,284	1,117	16,444

上映会動員数															
	毎月4回	毎月4回	毎月2回	毎月2回	毎月2回	毎月2回	毎月2回	毎月2回	毎月2回	毎月2回	毎月2回	年4回	年4回	年4回	
こどもえいがか	1,126	599	247	113	75	86	101	84	61	56	57	37	53	32	2,727
シネマテーク	434	563	196	97	55	67	68	60	64	59	71	22	33	29	1,818
合計	1,560	1,162	443	210	130	153	169	144	125	115	128	59	86	61	4,545

学習室利用状況															
	1,794	3,051	3,695	4,916	6,974	5,810	6,867	5,678	7,500	8,325	9,973	8,616	8,962	6,980	
スタディルーム利用人数	324	403	423	507	83	-	3,299	4,000	3,669	3,133	3,627	2,739	4,529	4,760	31,496
集会室	2,118	3,454	4,118	5,423	7,057	5,810	10,166	9,678	11,169	11,458	13,600	11,355	13,491	11,740	120,637
合計															

6-5. 年度別利用統計

(平成18年度～令和5年度)

開館時間
休館日 第3水曜日、特別館内整理日 (※平成21年度まで月曜日は休館)

	令和2年	令和3年	令和4年	令和5年	総計	一日平均 (実日数5718日) (曜日2837日)
開館日数	290日	311日	338日	338日	5718日	550
総来館者数 (本館)	77,574	85,509	100,393	105,605	3,147,073	20
(電子図書館)	8,963	8,548	5,602	2,369	58,084	887
貸出し冊数 (本館)	141,532	178,204	222,398	181,523	5,073,032	10
(電子図書館)	2,103	1,885	1,282	1,368	29,118	300
貸出者数 (本館)	28,858	30,472	33,375	32,843	1,714,146	4
(電子図書館)	836	1,039	646	681	10,571	4
新登録者数 (本館)	407	1,050	733	404	24,157	0.7
(電子図書館)	249	756	326	48	1,985	

各種月計	毎月5回	毎月5回	毎月5回	毎月5回	毎月5回	年3回	年3回	年3回	年3回	年3回
AV館内閲覧	315	242	607	662	33,533					
予約	2,687	2,956	3,091	2,824	87,281					
リクエスト	1,120	1,316	1,375	1,303	22,479					
毎葉/ヨミダス(R5～)	17	14	14	18	63					
データ	49	75	64	61	2,977					
ベース	41	135	43	6	2,653					
デジタル農文協	7	1	9	7	220					
デジタル	35	28	31	29	123					
ノート	1	-	1	-	2,579					
パソコン	653	302	428	543	44,988					
デスクトップ	42	61	91	39	45,521					
文献・事項調査	935	594	792	1,988	48,195					
利用指導	41	57	14	34	251					
その他	14	15	12	17	2,509					
参考文献	247	297	316	330	20,312					
読書通帳	583	175	145	120	1,023					
ワークスペース	-	16	45	89	150					

	毎月5回	毎月5回	毎月5回	毎月5回	毎月5回	年3回	年3回	年3回	年3回
おはなし会動員数	214	269	273	255	10,803				
こども	160	189	198	208	7,407				
同伴者	374	458	471	463	18,210				
合計									

	年3回	年3回	年3回	年3回	年3回	年3回	年3回	年3回	年3回
上映会動員数	18	12	15	19	2,791				
こどもえいが会	9	5	21	16	1,869				
シネマテーク	27	17	36	35	4,660				
合計									

	毎月5回	毎月5回	毎月5回	毎月5回	毎月5回	年3回	年3回	年3回	年3回
学習室利用状況	3,933	5,029	6,552	7,181	111,836				
スタディルーム利用人数	341	237	256	294	32,624				
集会室	4,274	5,266	6,808	7,475	144,460				
合計									

図書館利用登録者累計一覧

地区	性別	利用者種別別				人口 (人)	割合 (%)
		一般	児童	団体	その他		
1001 潮来	男	665	338	0	1	4,805	9.4
	女	1003	414	0	0		
	etc	0	0	54	0		
	計	1668	752	54	1		
1002 津知	男	538	251	0	0	3,241	6.9
	女	732	284	0	0		
	etc	0	0	19	0		
	計	1270	535	19	0		
1003 日の出	男	829	508	0	0	6,199	12.3
	女	1232	678	0	0		
	etc	0	0	11	0		
	計	2061	1186	11	0		
1004 延方	男	668	541	0	0	6,173	10.6
	女	1028	538	0	0		
	etc	0	0	32	0		
	計	1696	1080	32	0		
1005 大生原	男	169	104	1	0	1,599	2.6
	女	255	129	0	0		
	etc	0	0	17	0		
	計	424	233	18	0		

地区	性別	利用者種別別				人口 (人)	割合 (%)
		一般	児童	団体	その他		
1006 牛堀	男	774	512	1	0	4,382	11.3
	女	1,140	534	0	0		
	etc	0	0	34	0		
	計	1,914	1,046	35	0		
市内 合計	男	3,643	2,254	2	1	26,399	53.2
	女	5,391	2,578	0	0		
	etc	0	0	167	0		
	計	9,034	4,832	169	1		
5001 市外	男	2,376	707	1	0		
	女	3,440	903	1	0		
	etc	0	0	27	0		
	計	5,816	1,610	29	0		
6001 県外	男	630	403	1	0		
	女	1,160	461	0	0		
	etc	0	0	11	0		
	計	1,790	864	12	0		
館合計	男	6,649	3,364	4	1		
	女	9,991	3,942	1	0		
	etc	0	0	205	0		
	計	16,640	7,306	210	1		

令和5年度 利用者別貸出統計表

全館	地区コード	性別	利用者種別	館外貸出													館内貸出			小計	合計						
				一般書	小説	文庫	YA	コミック	児童書	絵本	紙芝居	雑誌	郷土	参考	点字	CD	DVD	ビデオ	カセット			相賃	ディスクトップパソコン	ノートパソコン	視聴業務		
																										小計	小計
潮来		男	一般	1,153	472	1,324	95	293	903	598	7	396	50	0	0	265	400	0	0	4	10	0	47	57	5,620		
			一般	2,101	806	1,671	425	899	1,457	1,987	10	1,037	31	1	0	131	537	0	0	44	5	0	8	13	10,442		
			団体A	475	149	481	87	10	12,394	7,938	74	13	14	0	0	0	0	0	0	0	0	0	0	0	0	21,635	
津知		男	一般	3,729	1,427	3,476	607	1,202	14,754	9,523	91	1,446	95	1	0	396	937	0	0	48	15	0	55	70	37,373		
			一般	1,302	387	644	128	380	302	363	169	462	35	0	0	127	922	0	0	32	101	0	177	278	5,169		
			団体A	1,328	880	1,082	157	274	1,408	1,487	90	533	19	0	0	140	251	0	0	21	7,670	23	0	20	43	7,252	
日の出		男	一般	468	131	407	98	222	3,455	1,922	0	0	0	0	0	0	0	0	0	0	0	0	0	0	0	6,521	
			一般	3,098	1,398	2,133	383	876	5,165	3,772	259	995	54	0	0	267	1,191	0	0	53	19,644	124	0	197	321	18,942	
			団体A	1,555	557	1,510	56	168	250	182	4	344	22	0	0	288	502	0	0	10	5,448	7	0	106	113	5,263	
延方		男	一般	3,070	592	1,115	485	511	1,296	2,167	26	811	32	1	0	179	267	0	0	60	10,612	3	0	9	12	10,100	
			一般	459	137	419	10	0	118	438	61	0	0	54	0	0	0	2	0	0	0	1,698	0	0	0	0	1,413
			団体A	5,084	1,286	3,044	551	679	1,664	2,787	91	1,155	54	55	0	467	771	0	0	70	17,758	10	0	115	125	16,776	
大生原		男	一般	1,360	248	992	95	158	1,246	1,353	1	372	38	0	0	75	422	0	0	11	6,371	2	0	2	4	6,039	
			一般	2,080	895	1,400	153	326	2,479	2,976	35	535	23	0	0	123	694	0	0	16	11,735	1	0	18	11,087		
			団体A	472	129	432	11	0	552	219	24	0	0	0	0	75	0	0	0	1,914	0	0	0	0	1,689		
牛堀		男	一般	3,912	1,272	2,824	259	484	4,277	4,548	60	907	61	0	0	198	1,191	0	0	27	20,020	3	0	20	23	18,815	
			一般	195	42	23	17	117	228	538	0	71	7	0	0	53	149	0	0	1	1,441	0	0	5	5	1,377	
			団体A	483	159	246	352	41	357	1,304	1	148	13	0	0	42	165	0	0	3	3,314	0	0	0	0	3,136	
市内合計		男	一般	456	133	419	1	0	2	191	29	0	0	0	0	0	0	0	0	0	1,231	0	0	0	0	1,006	
			一般	1,134	334	688	370	158	587	2,033	30	219	20	0	0	95	314	0	0	4	5,986	0	0	5	5	5,519	
			団体A	1,173	386	1,357	307	724	737	1,152	44	468	37	0	0	175	590	0	0	12	7,162	91	0	53	144	6,811	
市外		男	一般	1,377	323	935	787	37	6,835	4,315	388	77	146	0	0	61	146	6	0	27	15,460	8	0	4	7	14,812	
			一般	4,683	1,529	3,389	1,212	1,295	8,961	7,771	437	1,542	232	0	0	481	1,037	6	0	86	32,661	102	0	64	166	31,182	
			団体A	6,738	2,092	5,850	698	1,840	3,666	4,186	225	2,113	189	0	0	983	2,985	0	0	70	31,635	211	0	390	601	30,279	
県外合計		男	一般	11,195	4,152	6,611	1,690	2,585	8,386	12,225	167	4,061	167	2	0	860	2,215	0	0	191	54,507	40	0	62	102	51,576	
			一般	3,707	1,002	3,093	994	269	23,356	15,023	576	90	160	54	0	61	241	6	0	27	48,659	3	0	4	7	46,752	
			団体A	21,640	7,246	15,554	3,382	4,694	35,408	31,434	968	6,264	516	56	0	1,904	5,441	6	0	288	134,801	254	0	456	710	128,607	
市外		男	一般	2,524	528	1,251	241	728	987	911	15	682	71	0	0	493	849	0	0	17	9,297	238	0	98	336	8,978	
			一般	4,201	1,287	2,518	809	1,399	3,341	4,359	159	1,446	68	0	0	312	782	0	0	11	20,692	31	0	60	91	19,669	
			団体A	0	0	0	0	0	21	14	0	0	0	0	0	0	5	0	0	40	0	0	0	0	5	45	
県外		男	一般	6,725	1,815	3,769	1,050	2,127	4,349	5,284	174	2,128	139	0	0	805	1,636	0	0	28	30,029	269	0	163	432	28,692	
			一般	1,596	315	635	205	1,024	779	622	11	751	34	1	0	320	516	0	0	1	6,810	14	0	33	47	6,453	
			団体A	1,736	317	844	219	992	2,075	2,229	75	581	30	0	0	202	519	0	0	59	9,878	6	0	10	16	9,348	
市外・県外合計		男	一般	0	0	0	0	0	0	4	0	1	0	0	0	0	0	0	0	5	0	0	0	0	0	5	
			一般	3,332	632	1,479	424	2,016	2,854	2,855	86	1,333	64	1	0	522	1,035	0	0	60	16,693	20	0	43	63	15,806	
			団体A	4,120	843	1,886	446	1,752	1,766	1,533	26	1,433	105	1	0	813	1,365	0	0	18	16,107	252	0	131	383	15,431	
総合計		男	一般	5,937	1,804	3,362	1,028	2,391	5,416	6,588	234	2,027	98	0	0	514	1,301	0	0	70	30,570	37	0	70	107	29,017	
			一般	10,057	2,447	5,248	1,474	4,143	7,203	8,139	260	3,461	203	1	0	1,327	2,671	0	0	88	46,722	289	0	206	495	44,498	
			団体A	0	0	0	0	0	21	18	0	0	0	0	0	0	5	0	0	45	0	0	0	5	5	50	
総合計		男	一般	10,858	2,935	7,736	1,144	3,592	5,432	5,719	251	3,546	294	1	0	1,796	4,350	0	0	88	47,742	463	0	521	984	45,710	
			一般	17,132	5,756	9,973	2,718	4,976	13,802	18,813	401	6,088	265	2	0	1,374	3,516	0	0	261	85,077	77	0	132	209	80,593	
			団体A	3,707	1,002	3,093	994	269	23,377	15,041	576	91	160	54	0	61	246	6	0	27	48,704	3	0	9	12	46,802	
総合計		男	一般	31,697	9,693	20,802	4,856	8,837	42,611	39,573	1,228	9,725	719	57	0	3,231	8,112	6	0	376	181,523	543	0	662	1,205	173,105	

※市外・・・鹿嶋市、神栖市、稲敷市、行方市、鉾田市、その他県内が含まれます。
 その他県内とは、例えば、土浦市に在住で潮来に勤務している利用者などが対象となります。
 ※県外・・・香取市、その他県外が含まれます。
 その他県外とは、例えば、千葉県(香取市以外)に在住で潮来に勤務している利用者が対象となります。

一般・小説・文庫・YA 67,048
 児童書・絵本・紙芝居 83,412
 CD・DVD・ビデオ 11,349
 団体貸出 48,704

7. 所蔵資料(蔵書構成)

7-1. 分類別図書構成

分類	購入		小計	寄贈		小計	合計	蔵書率 (%)
	一般書・ユース	児童書		一般書・ユース	児童書			
0 総記	3,370	471	3,841	1,733	66	1,799	5,640	2.5
1 哲学	6,165	561	6,726	975	12	987	7,713	3.5
2 歴史	13,179	2,561	15,740	3,310	147	3,457	19,197	8.6
3 社会科学	17,848	2,912	20,760	4,645	302	4,947	25,707	11.5
4 自然科学	9,957	3,368	13,325	1,033	310	1,343	14,668	6.6
5 技術・工学	11,280	1,821	13,101	1,438	169	1,607	14,708	6.6
6 産業	5,383	939	6,322	795	55	850	7,172	3.2
7 芸術	14,677	1,966	16,643	2,176	98	2,274	18,917	8.5
8 言語	2,857	1,364	4,221	355	36	391	4,612	2.1
9 文学	22,715	16,351	39,066	3,638	992	4,630	43,696	19.6
C 紙芝居	0	1,078	1,078	0	40	40	1,118	0.5
E 絵本	0	15,061	15,061	0	2,024	2,024	17,085	7.7
F 日本小説	23,710	24	23,734	10,522	6	10,528	34,262	15.4
M コミック	1,507	0	1,507	7,016	0	7,016	8,523	3.8
蔵書合計	132,648	48,477	181,125	37,636	4,257	41,893	223,018	

7-2. 視聴覚資料

CDのジャンル別数

ジャンル		数
クラシック	クラシック	61
	交響曲	100
	管弦楽	61
	協奏曲	58
	器楽曲	98
	室内音楽	65
	歌劇	21
	声楽曲	16
	小計	480
ポピュラー	ポピュラー(日本)	1653
	演歌・歌謡曲	278
	ポピュラー(外国)	374
	ラテン	26
	ジャズ	71
	映画音楽	88
	小計	2490
邦楽	日本民謡	136
小計	136	
芸能文化	演芸	515
	朗読	56
小計	571	
児童・教育その他	講演	121
	童謡	313
小計	434	
合計	4,111	

DVDのジャンル別数

ジャンル		数
娯楽	日本映画	533
	SF・ホラー	175
	外国アクション	247
	外国ドラマ	588
	日本アクション	119
	日本ドラマ	392
	小計	2054
教養	ドキュメンタリー	227
	ミュージカルダンス	11
	クラシック	45
	美術	82
	演劇・演芸	94
	球技・スポーツ	59
	教養	136
	自然科学	295
	歴史	303
	手話・実用	153
	語学	75
家政・生活	123	
小計	1603	
児童	アニメ	1038
小計	1038	
合計	4,695	

カセットのジャンル別数

ジャンル		数
ポピュラー	演歌・歌謡曲	4
小計		4
合計		4

ビデオのジャンル別数

ジャンル		数
娯楽	アクション	22
	ドラマ	34
	レクリエーション	6
	娯楽	37
	小計	99
教養	日本映画	52
	美術・演劇	26
	自然科学・歴史	53
	図書館関係	31
	社会科学	56
	ビデオ教材	22
	家政	45
小計	285	
児童	アニメ	140
小計	140	
合計	524	

娯楽 合計	2,153
教養 合計	1,888
児童 合計	1,178
DVD・ビデオ 合計	5,219
視聴覚資料 合計	9,334

令和5年度受入分合計		
	購入	寄贈
DVD	135	13
CD	173	11
ビデオ	0	0
計	308	24

7-3. 潮来市立図書館 所蔵雑誌・新聞一覧

所蔵雑誌数：247タイトル（令和5年度末時点／バックナンバーのみの保管は含まない）

1	アトリサーチ	31	NHK俳句	61	クロワッサン
2	AERA	32	NHKみんなのうた	62	群像
3	AERA with Kid's	33	LDK	63	芸術新潮
4	明日の友	34	園芸ガイド	64	蛍雪時代
5	up PLUS	35	園芸JAPAN	65	月刊福祉
6	アニメージュ	36	オートバイ	66	健康365
7	ALBA TROSS-VIEW	37	オール読物	67	現代詩手帖
8	ALPS	38	男の隠れ家	68	現代農業
9	an・an	39	おとなの週末	69	現代の図書館
10	安心	40	おはよう 21	70	建築知識
11	&home	41	オレンジページ	71	剣道時代
12	アントラズフリークス	42	音楽の友	72	航空ファン
13	家の光	43	会社四季報	73	国立国会図書館月報
14	一個人	44	怪と幽	74	COTTON TIME
15	イラストレーション	45	かがくのとも	75	kodomoe
16	UOMO	46	cut	76	こどもとしょかん
17	美しいキモノ	47	家庭画報	77	子供の科学
18	永青文庫	48	からだにいいこと	78	こどものとも 0.1.2
19	栄養と料理	49	カレントアウェアネス	79	こどものとも 年少版
20	エキスパートナーズ	50	関東・東北じゃらん	80	こどものとも 年中向き
21	エコノミスト	51	キネマ旬報	81	こどものとも
22	ESSE	52	CAPA	82	こどもの本
23	NHKきょうの健康	53	Cancam	83	この本読んで！
24	NHKきょうの料理	54	きょうの料理ビギナーズ	84	碁ワールド
25	NHK趣味どきっ(月曜)	55	近代盆栽	85	サッカーダイジェスト
26	NHK趣味どきっ(火曜)	56	金曜日	86	The21
27	NHK趣味どきっ(水曜)	57	クーヨン	87	someone
28	NHK趣味の園芸	58	暮しの手帖	88	サライ
29	NHK趣味の園芸 やさいの時間	59	CouLeur. いばらき版	89	サンキュ！
30	NHK短歌	60	クローバー	90	JR時刻表

91	自家用車	126	Tarzan	161	日経トップリーダー
92	時空旅人	127	ダイヤモンドZAi	162	日経トレンディ
93	司法の窓	128	ダ・ヴィンチ	163	日経パソコン
94	紙魚の手帖	129	たくさんのふしぎ	164	日経PC21
95	JICA Magazine	130	卓球王国	165	日経ビジネス
96	週刊新潮	131	旅の手帖	166	日経マネー
97	週刊ダイヤモンド	132	初めてのたまごクラブ	167	日本の参考図書 四季版
98	週刊読書人	133	中期のたまごクラブ	168	ニューズウィーク日本版
99	週刊文春	134	後期のたまごクラブ	169	Newsがわかる
100	週刊ベースボール	135	短歌	170	Newton
101	住民と自治	136	ちいさなかがくのとも	171	猫びより
102	ジュニアエラ	137	チャイルドヘルス	172	農耕と園芸
103	将棋世界	138	ちゃぐりん	173	non-no
104	小説現代	139	中央公論	174	のんびる
105	小説幻冬	140	創	175	BIRDER
106	小説新潮	141	つり人	176	俳句
107	小説すばる	142	鉄道ジャーナル	177	BiCYCLE CLUB
108	常陽藝文	143	鉄道ファン	178	ハウジング
109	新潮	144	テルミ	179	ハウジング・トリビュン
110	人文会ニュース	145	天然生活	180	Hanako
111	心理臨床の広場	146	天文ガイド	181	母の友
112	Sweet	147	ドゥーパ	182	VOLLEY BALL
113	SCREEN	148	東洋経済	183	PHP
114	素敵なあの人	149	図書	184	PHPからだスマイル
115	すてきにハンドメイド	150	図書館雑誌	185	PHPスペシャル
116	STORY	151	図書館の学校	186	PHP増刊号 くらしラクーる
117	すばる	152	飛ぶ教室	187	PEAKS
118	Sports graphic number	153	なごみ	188	BE-PAL
119	smart	154	NATIONAL GEOGRAPHIC	189	Begin
120	スマッシュ	155	ナチュリラ	190	美術手帖
121	墨	156	にちぎん	191	ひばり
122	相撲	157	日経 woman	192	100分de名著
123	正論	158	日経エンタテインメント	193	初めてのひよこクラブ
124	世界	159	日経サイエンス	194	中期のひよこクラブ
125	宇宙(そら)のとびら	160	日経ソフトウェア	195	後期のひよこクラブ

196	婦人公論	221	みんなの図書館	246	和楽
197	婦人之友	222	MUSICA	247	wan
198	BOOKMARK	223	目の眼		
199	武道	224	MEN'S CLUB		
200	FRANEWS	225	Men's nonno		
201	BRUTUS	226	More		
202	プレジデント	227	MOE		
203	プレジデントFamily	228	モノマガジン		
204	フローリスト	229	やさい畑		
205	文学界	230	山と溪谷		
206	文藝	231	ゆうゆう		
207	文藝春秋	232	ランナーズ		
208	へら専科	233	LEE		
209	VERY	234	陸上競技マガジン		
210	Pen	235	リンネル		
211	法律のひろば	236	Lure magazine		
212	VOCE	237	LEON		
213	Poco'ce	238	歴史街道		
214	Hobby Japan	239	歴史人		
215	本郷	240	レクリエ		
216	盆栽世界	241	Letter Park		
217	Mart	242	レタスクラブ		
218	MAMOR	243	Rowing		
219	ミステリマガジン	244	Rock'in on Japan		
220	MILK CLUB	245	わくわくライフいばらき		

所蔵新聞数：19誌

1	毎日新聞	9	スポーツ報知	17	読売KODOMO新聞
2	読売新聞（朝刊・夕刊）	10	日刊工業新聞	18	読売中高生新聞
3	朝日新聞（朝刊・夕刊）	11	日経産業新聞	19	ラベル新聞
4	茨城新聞	12	日経ヴェリタス		
5	東京新聞	13	日経MJ		
6	日本経済新聞（朝刊・夕刊）	14	日本農業新聞		
7	産経新聞	15	毎日小学生新聞		
8	スポーツニッポン	16	ジャパントイムズ		

9. 令和6年度 潮来市立図書館事業計画

	4月	5月	6月	7月	8月	9月	10月	11月	12月	1月	2月	3月
図書館だより (クローバー特集) 図書館員会員の活躍 今月の本棚2 (最新時評選本) 特集 (その他)	図書館 新NISA	図書館の世界 シュートウス生誕160周年	ネットリランナー 宝塚110周年	翻訳 オリビック・ノバリン ピック 開催地フランス	マーク 竹久夢二生誕140周年	種類 江戸川乱歩生誕130周年	北極・南極 年末大掃除	昭和戦後100 年目	乳製品	切る	ラジオ放送開始100周年	
おすすすめ本1	林家特集	熱中症	熱中症	熱中症	熱中症	熱中症		感染症・インフルエンザ	感染症・インフルエンザ	感染症・インフルエンザ		
おすすすめ本2	犬河ドラマ(通年)	犬河ドラマ(通年)	犬河ドラマ(通年)	犬河ドラマ(通年)	犬河ドラマ(通年)	犬河ドラマ(通年)	犬河ドラマ(通年)	犬河ドラマ(通年)	犬河ドラマ(通年)	犬河ドラマ(通年)	犬河ドラマ(通年)	犬河ドラマ(通年)
おすすすめ本3 (作家特集)	映画・ドラマ原作(通年)	映画・ドラマ原作(通年)	映画・ドラマ原作(通年)	映画・ドラマ原作(通年)	映画・ドラマ原作(通年)	映画・ドラマ原作(通年)	映画・ドラマ原作(通年)	映画・ドラマ原作(通年)	映画・ドラマ原作(通年)	映画・ドラマ原作(通年)	映画・ドラマ原作(通年)	映画・ドラマ原作(通年)
その他(特集) ※不定期コーナー	読書ノート関連本 ・YA朗読 ・本屋大賞 ・川瀬巴水関連本	読書ノート関連本 ・芥川賞・直木賞 ・本屋大賞	読書ノート関連本 ・芥川賞・直木賞 ・本屋大賞	緑陰図書・本屋さん 子オノの100冊・POP関 連本・川柳関連本・芥 川賞・直木賞	緑陰図書・本屋さん 子オノの100冊・POP関 連本・川柳関連本・芥 川賞・直木賞	緑陰図書・本屋さん 子オノの100冊・POP関 連本・川柳関連本・芥 川賞・直木賞	緑陰図書・本屋さん 子オノの100冊・POP関 連本・川柳関連本・芥 川賞・直木賞	緑陰図書・本屋さん 子オノの100冊・POP関 連本・川柳関連本・芥 川賞・直木賞	緑陰図書・本屋さん 子オノの100冊・POP関 連本・川柳関連本・芥 川賞・直木賞	緑陰図書・本屋さん 子オノの100冊・POP関 連本・川柳関連本・芥 川賞・直木賞	緑陰図書・本屋さん 子オノの100冊・POP関 連本・川柳関連本・芥 川賞・直木賞	緑陰図書・本屋さん 子オノの100冊・POP関 連本・川柳関連本・芥 川賞・直木賞
児童特集	おべんとう	とどろ	おとうさん	とどろ	探し絵	きつね・たぬき	きのこ	きのこ・クリスマス	クリスマス	み(へひ)	うたう	いろいろな天気
企画展示1 (2段階)		あれこれ野菜! 4/1(月)~7/4(木)	夏休み特集 課題、宿題、調べ物に役立つ本 7/5(金)~9/1(日)	夏休み特集 課題、宿題、調べ物に役立つ本 7/5(金)~9/1(日)	夏休み特集 課題、宿題、調べ物に役立つ本 7/5(金)~9/1(日)	ひみつシリーズ・サバイバルシリーズ 9/2(月)~12/5(木)	冬休み特集 12/6(金)~1/7(火)	イトウ(110)さんの本 1/8(水)~1/31(金)	イトウ(110)さんの本 1/8(水)~1/31(金)	イトウ(110)さんの本 1/8(水)~1/31(金)	イトウ(110)さんの本 1/8(水)~1/31(金)	イトウ(110)さんの本 1/8(水)~1/31(金)
企画展示2 (5段階)												
学校支援事業												
社会見学 ブックトーク 職場体験等												
学童おはなし会												
学校図書贈り支援												
講演会・講座 ボランティア講座 (依頼)												
企画事業 (スタッフ)												
ビジネス支援												
映画会 (年間定期開催)												
おはなし会 (年間定期開催)												
ブックスタート (年間定期開催)												
その他												

10. 公民館図書室

館名	中央公民館			<p><施設内容></p> <p>1階：大ホール・和室</p> <p>2階：和室・研修室・料理室 図書室</p> <p>3階：学習室・研修室 視聴覚室 体育室、工作室</p>
住所	潮来市日の出 3-11			
電話番号	0299-66-0660			
F A X	0299-66-4339			
開館時間	午前9時～午後5時			
休館日	年末年始			
所蔵資料	一般図書	4,574点		
	児童図書	3,044点		
	計	7,618点		

館名	潮来公民館			<p><施設内容></p> <p>地下：中ホール</p> <p>1階：会議室・和室・実習室 大ホール</p> <p>2階：学習室・図書室</p>
住所	潮来市潮来 456-1			
電話番号	0299-62-3522			
F A X	0299-62-4683			
開館時間	午前9時～午後5時			
休館日	<ul style="list-style-type: none"> ・年末年始 ・毎週月曜日。(※1) 			
所蔵資料	一般図書	3,674点		
	児童図書	2,479点		
	計	6,153点		

館名	津知公民館			<p><施設内容></p> <p>1階：和室・実習室</p> <p>2階：学習室1・学習室2 大ホール</p>
住所	潮来市辻 794-1			
電話番号	0299-62-4755			
F A X	0299-62-4755			
開館時間	午前9時～午後5時			
休館日	<ul style="list-style-type: none"> ・年末年始 ・毎週月曜日。(※1) 			
所蔵資料	一般図書	875点		
	児童図書	1,012点		
	計	1,887点		

館名	延方公民館			<p><施設内容></p> <p>1階：和室・実習室・工芸室</p> <p>2階：学習室・大ホール</p>
住所	潮来市新宮 1942-1			
電話番号	0299-66-6011			
F A X	0299-66-6012			
開館時間	午前9時～午後5時			
休館日	<ul style="list-style-type: none"> ・年末年始 ・毎週月曜日。(※1) 			
所蔵資料	一般図書	789点		
	児童図書	1,291点		
	計	2,080点		

館名	大生原公民館			<施設内容> 1階：大会議室 2階：研修室・和室・実習室
住所	潮来市大生 1027-4			
電話番号	0299-67-5898			
F A X	0299-67-5898			
開館時間	午前9時～午後5時			
休館日	・年末年始 ・毎週月曜日。(※1)			
所蔵資料	一般図書	561点		
	児童図書	1,086点		
	計	1,647点		

※1：原則月曜日が休館日。ただし、国民の祝日にあたる場合は開館いたします。

その場合は、直近の休日でない日が休館日となります。ただし、国民の祝日にあたる場合は開館いたします。その場合は、直近の休日でない日が休館日となります。

<利用案内>

◇利用できる方：市内在住・在学・在勤の方のみ。

◇資料を借りるには：図書貸出票に必要事項を記入の上、
住所の確認できるもの(保険証や運転免許証など)を添えて提出します。

◇貸出冊数：5冊

◇貸出期間：14日間

◇返すとき：資料を借りた公民館へ返却してください。

【市立図書館・公民館図書室相互連携】

潮来市立図書館が所蔵する豊富な資料を、市民のみなさまに広く提供するために、月ごとに公民館図書室へ、巡回展示貸出をすることになりました。日常生活において、関心の高いテーマを選び資料を集め、地区公民館ごとに巡回いたします。

<展示期間・巡回ルート>

◇展示期間：2ヶ月間。2カ月に一度、新しいセット資料に入れ替えます。

◇巡回ルート：

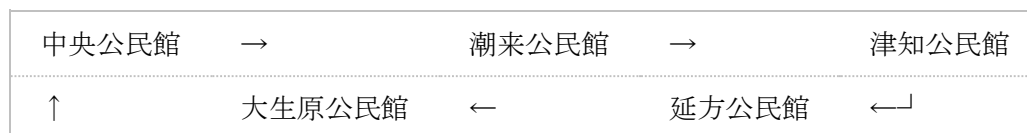

<貸出・返却>

◇貸出できます。詳しくは、公民館職員へお問合せください。

◇返却は、借りた公民館へお戻しください。図書館には返却できません。

(資料編)

- ・ 潮来市立図書館の設置及び管理に関する条例
- ・ 潮来市立図書館管理運営規則
- ・ 潮来市立図書館資料収集要綱
- ・ 潮来市立図書館資料の除籍及び処理に関する要綱

○潮来市立図書館の設置及び管理に関する条例

平成 17 年 12 月 12 日

条例第 46 号

(趣旨)

第 1 条 この条例は、図書館法(昭和 25 年法律第 118 号。以下「法」という。)第 10 条及び地方自治法(昭和 22 年法律第 67 号)第 244 条の 2 第 1 項の規定に基づき、潮来市立図書館(以下「図書館」という。)の設置及び管理に関し必要な事項を定めるものとする。

(平 21 条例 29・一部改正)

(設置)

第 2 条 市民の教育と文化の発展に寄与するため、法第 2 条第 1 項に規定する図書館を設置する。図書館の名称及び位置は次のとおりとする。

名称	潮来市立図書館
位置	潮来市牛堀 289 番地

(管理)

第 3 条 図書館は、潮来市教育委員会が管理する。

2 図書館は、常に良好な状態で管理し、設置目的に応じて最も効果的な運用をしなければならない。

3 図書館の利用者は、管理者の指示した事項を遵守しなければならない。

(平 21 条例 29・旧第 4 条繰上)

(図書館協議会)

第 4 条 法第 14 条第 1 項の規定に基づき、潮来市立図書館協議会(以下「協議会」という。)を置く。

2 協議会は、潮来市立図書館協議会委員(以下「委員」という。)10 人以内をもって組織し、学校教育及び社会教育の関係者、家庭教育の向上に資する活動を行う者並びに学識経験のある者の中から、教育委員会が委嘱する。

3 委員の任期は、2 年とし、再任を妨げない。ただし、委員が欠けた場合の補欠委員の任期は、前任者の残任期間とする。

4 非常勤職員の報酬及び費用弁償については、潮来市特別職の職員で非常勤のものものの報酬及び費用弁償に関する条例(昭和 32 年条例第 7 号)の定めるところによる。

(平 21 条例 29・旧第 5 条繰上, 平 24 条例 6・一部改正)

(施設貸出及び使用料)

第 5 条 図書館施設のうち集会室、視聴覚室を図書館の事業運営に支障がない限りにおいて、使用目的が生涯学習の振興のための活動と認めた場合、他に使用させることができる。なお、貸出施設は、別表の左欄に掲げる使用区分の施設とする。

2 図書館施設を使用できる者は、主に生涯学習振興を目的に活動する団体とする。ただし、館長が特に必要があると認めたときは、この限りではない。

3 図書館を使用する者は別表に定める使用料に消費税等相当額(消費税法(昭和 63 年法律

第 108 号)に基づく消費税額に、地方税法(昭和 25 年法律第 226 号)に基づく地方消費税額を加えて得た額)を加算した額を納付しなければならない。ただし、10 円未満については切り捨てるものとする。

(平 21 条例 29・旧第 6 条繰上, 平 26 条例 18・一部改正)

(使用料の減免)

第 6 条 使用料は、教育委員会規則で定めるところにより、減額又は免除することができる。

(平 21 条例 29・旧第 7 条繰上)

(使用料の返還)

第 7 条 すでに納付された使用料は、返還しない。ただし、特別の事情がある場合は、教育委員会規則で定めるところにより、その全部又は一部を返還することができる。

(平 21 条例 29・旧第 8 条繰上)

(指定管理者による管理)

第 8 条 教育委員会は、図書館の管理に関する業務を地方自治法(昭和 22 年法律第 67 号)第 244 条の 2 第 3 項の規定により、法人その他の団体で教育委員会が指定する指定管理者(以下「指定管理者」という。)に行わせることができる。

2 前項の規定により図書館の管理を指定管理者に行わせる場合においては、第 3 条、第 4 条及び第 8 条の規定の適用については、同条中「潮来市教育委員会」及び「教育委員会」とあるのは「指定管理者」とし、第 5 条、第 6 条及び第 7 条の規定の適用については、同条中「使用料」とあるのは「利用料」とする。

(平 21 条例 29・追加)

(指定管理者が行う業務の範囲)

第 9 条 指定管理者に行わせることができる業務は、次に掲げる業務とする。

- (1) 施設等の使用許可に関すること。
- (2) 施設等の維持管理に関すること。
- (3) その他教育委員会が定めること。

2 指定管理者は、この条例及びこれに基づく規則で定める基準に従い、図書館の管理を行わなければならない。

3 第 5 条の使用料は、指定管理者が別表に定める範囲内において、あらかじめ教育委員会の承認を得て定めることができる。

(平 21 条例 29・追加)

(個人情報の取扱い)

第 10 条 指定管理者は、図書館の管理に関し保有する個人情報(以下「個人情報」という。)の漏えい、滅失又はき損の防止その他の個人情報の適切な管理のために必要な措置を講じなければならない。

2 指定管理者は、図書館の管理以外の目的のために個人情報を自ら利用し、又は提供して

はならない。指定の期間が満了し、又は指定を取り消された後も、また同様とする。

- 3 個人情報の取扱いに従事する者は、その職務に関して知り得た個人情報の内容をみだりに他人に知らせ、又は不当な目的に利用してはならない。その職を退いた後も、また同様とする。
- 4 指定管理者は、その指示を受けた期間が満了し、又はその指定を取り消されたときは、市長の指示に従い、個人情報を市長に引き渡し、又は廃棄し、若しくは消去しなければならない。

(平 21 条例 29・追加)

(委任)

第 11 条 この条例に定めるもののほか、図書館の管理運営その他に関し必要な事項は、教育委員会規則で定める。

(平 21 条例 29・旧第 9 条繰下)

附 則

この条例は、公布の日から施行する。

附 則(平成 21 年 9 月 30 日条例第 29 号)

この条例は、公布の日から施行する。

附 則(平成 24 年 3 月 26 日条例第 6 号)

この条例は、平成 24 年 4 月 1 日から施行する。

附 則(平成 26 年 3 月 26 日条例第 18 号)

この条例は、公布の日から施行する。

別表(第 6 条関係)

(平 26 条例 18・一部改正)

潮来市立図書館使用料

使用区分	午前 10 時～正午		午後 1 時～午後 5 時	
	通常	暖冷房装置を使用する期間	通常	暖冷房装置を使用する期間
集会室 1	2,000 円	2,200 円	3,000 円	3,305 円
集会室 2	2,000 円	2,200 円	3,000 円	3,305 円
視聴覚室	2,000 円	2,200 円	3,000 円	3,305 円
備考	暖冷房装置を使用する期間は、冬期を 12 月 1 日から 2 月末日とし、夏期を 7 月 1 日から 8 月 31 日とする。			

○潮来市立図書館管理運営規則

平成 17 年 12 月 22 日
教委規則第 8 号

目次

- 第 1 章 総則(第 1 条)
- 第 2 章 組織(第 2 条・第 3 条)
- 第 3 章 図書館奉仕
 - 第 1 節 通則(第 4 条～第 11 条)
 - 第 2 節 個人貸出(第 12 条～第 16 条)
 - 第 3 節 団体貸出(第 17 条～第 19 条)
 - 第 4 節 配送貸出(第 20 条・第 21 条)
 - 第 5 節 図書館施設及び設備の利用(第 22 条～第 27 条)
- 第 4 章 図書館資料の寄贈及び寄託(第 28 条・第 29 条)
- 第 5 章 雑則(第 30 条～第 32 条)
- 附則

第 1 章 総則

(趣旨)

第 1 条 この規則は、潮来市立図書館の設置及び管理に関する条例(平成 17 年条例第 46 号)第 9 条の規定に基づき、潮来市立図書館(以下「図書館」という。)の管理及び運営に関し必要な事項を定めるものとする。

第 2 章 組織

(平 18 教委規則 2・追加)

(館長)

第 2 条 図書館に館長を置く。

2 館長は、図書館の所掌事務を統括し、所属職員を指揮監督する。

(平 18 教委規則 2・追加)

第 3 条 削除

(平 21 教委規則 7)

第 3 章 図書館奉仕

(平 18 教委規則 2・旧第 2 章繰下)

第 1 節 通則

(事業)

第 4 条 図書館は、図書館法(昭和 25 年法律第 118 号。以下「法」という。)第 3 条に掲げる事業及びその他図書館の目的達成に必要な事業を行う。

(平 18 教委規則 2・旧第 2 条繰下)

(開館時間)

第 5 条 図書館の開館時間は、次のとおりとする。ただし、館長が必要と認めるときは、これを変更することができる。

市立図書館	午前 9 時 30 分から午後 7 時まで ただし、8 月については午前 9 時から午後 7 時まで
-------	---

(平 18 教委規則 2・旧第 3 条繰下, 平 22 教委規則 2・平 27 教委規則 9・一部改正)

(休館日)

第 6 条 図書館の休館日は、次の各号に定めるとおりとする。ただし、館長が必要と認めるときは臨時に休館することができる。

- (1) 1 月 1 日から 1 月 3 日まで及び 12 月 29 日から 12 月 31 日まで
- (2) 館内整理日(毎月第 3 水曜日。ただし、その日が国民の祝日に関する法律(昭和 23 年法律第 178 号)に規定する休日当たるときは、その日後の直近の休日でない日とする。)
- (3) 特別整理期間(年間 10 日以内)

2 館長は、前項ただし書きの規定により臨時休館日を定めるに当たっては、教育委員会教育長(以下「教育長」という。)の承認を得るものとする。

(平 18 教委規則 2・旧第 4 条繰下, 平 20 教委規則 16・平 22 教委規則 2・一部改正)

(入館者の心得)

第 7 条 入館者は、次の各号に掲げる事項を遵守しなければならない。

- (1) 所定の場所以外に図書資料を持ち出さないこと。
- (2) 館内においては、静粛にし、他人に迷惑をかけること。
- (3) 所定の場所以外で喫煙、飲食をしないこと。
- (4) その他館長が特に必要と認めたこと。

(平 18 教委規則 2・旧第 5 条繰下)

(入館の制限)

第 8 条 館長は、めいてい者その他館内の秩序を乱す行為のある者に対しては、入館を禁止し、又は退館させることができる。

(平 18 教委規則 2・旧第 6 条繰下)

(利用者の範囲)

第 9 条 図書館奉仕を受けることができる者は、市内に居住し、又は通勤若しくは通学する者とする。ただし、館長が特に必要と認めるときは、この限りでない。

(平 18 教委規則 2・旧第 7 条繰下)

(利用者の制限)

第 10 条 館長は、この規則の規定及び館長の指示に違反した者に対しては、図書、記録、視聴覚教育の資料その他必要な資料(以下「図書館資料」という。)及び館内の施設の利用を一時停止し、又は禁止することができる。

(平 18 教委規則 2・旧第 8 条繰下)

(損害の弁償)

第 11 条 利用者は、故意又は重大な過失により、図書館の施設、設備器具又は図書館資料を汚損、破損若しくは紛失したときは、現品又は相当の代価をもって弁償しなければならない。

(平 18 教委規則 2・旧第 9 条繰下)

第 2 節 個人貸出

(貸出の手続)

第 12 条 図書館資料(以下「図書等」という。)の貸出を受けようとする者は、図書館利用申込書を館長に提出し、その許可を受けなければならない。

2 館長は、前項に定める申込書を審査し、適当と認めたときは、貸出を受けようとする者に対して図書利用カード(以下「利用カード」という。)を交付するものとする。

(平 18 教委規則 2・旧第 10 条繰下)

(利用カードの取り扱い)

第 13 条 利用カードの取り扱いは、次の各号に定めるとおりとする。

- (1) 利用カードを紛失したとき、又は住所等を変更したときは、速やかにその旨を館長に届けなければならない。
- (2) 利用カードは、他人に譲渡し、又は貸与してはならない。
- (3) 利用カードが登録者本人以外の者によって使用され、損害が生じた場合には、その責めは登録者本人に帰するものとする。
- (4) 利用者の過失による利用カードの再発行は、利用者の実費負担とする。

(平 18 教委規則 2・旧第 11 条繰下)

(貸出冊数及び期間)

第 14 条 図書等の貸出冊数は、次のとおりとする。ただし、館長が特に必要と認めたときは、これを変更することができる。

資料名	数量	期間	備考
図書	1 回に 8 冊以内	15 日以内	
録音映像(ビデオテープ, DVD, CD)	1 回に 2 点以内	8 日以内	映像資料は著作権処理済みのもの
雑誌	1 回に 2 冊以内	15 日以内	新刊は不可
その他の資料	館長指定	館長指定	

(平 18 教委規則 2・旧第 12 条繰下)

(図書等の返却)

第 15 条 館長は、図書等を貸出期間内に返却しなかった者に対し、その状況により一定期間貸出を停止することができる。

2 図書等の貸出期限後、引き続き利用しようとする者は、館長の承認を受けなければならない

ない。ただし、継続利用の期間は、返却期日から 15 日間を限度とする。

(平 18 教委規則 2・旧第 13 条繰下)

(館外貸出の制限)

第 16 条 特に貴重な図書等，その他館長が特に指定した図書等は，館外貸出を行わないものとする。

(平 18 教委規則 2・旧第 14 条繰下)

第 3 節 団体貸出

(団体貸出の対象及び手続き)

第 17 条 館長は，図書館の目的を達成するため適当と認めた団体(市内の官公署，学校，事業所，社会教育関係団体等をいう。以下同じ。)に対して，図書等を貸し出すことができる。

2 前項の団体で図書等の貸出を受けようとする者は，あらかじめ団体利用申込書を館長に提出して，利用カードの交付を受け，これにより申し込まなければならない。

(平 18 教委規則 2・旧第 15 条繰下)

(貸出冊数及び期間)

第 18 条 団体への貸出冊数は，1 件につき 500 冊以内とし，貸出期間は 1 ヶ月以内とする。

なお，貸出冊数は児童，生徒，学生，その他所属する団体等の人数とする。ただし，館長が特に認めたときは，この限りでない。

(平 18 教委規則 2・旧第 16 条繰下)

(準用規定)

第 19 条 団体貸出における利用カードの取り扱い，図書の貸出制限及び図書の返却については，第 13 条，第 15 条及び第 16 条の規定を準用する。

(平 18 教委規則 2・旧第 17 条繰下・一部改正)

第 4 節 配送貸出

(貸出の手続き)

第 20 条 配送により図書等の貸出を受けようとする者は，次の各号に掲げる者で配送貸出登録をした者とする。

(1) 身体障害者福祉法(昭和 24 年法律第 283 号)第 15 条に規定する身体障害者手帳(以下「身体障害者手帳」という。)の交付を受けている者で障害 1 級から 4 級までの者とし，肢体不自由下肢障害者においては，1 級から 6 級までの者とする。ただし，配送による以外に図書館利用が困難と館長が認めた者。

(2) 前号に準じる者で配送による以外に図書館利用が困難と館長が認めた者。

2 配送により図書等の貸出を受けようとする者は，配送貸出申込書を館長に提出し，その許可を受けなければならない。

3 館長は，前項に定める申込書を審査し，適当と認めたときは利用カードを交付するものとする。ただし，必要に応じ，身体障害者手帳を確認するものとする。

(平 18 教委規則 2・旧第 18 条繰下)

(図書等の貸出冊数及び期間)

第 21 条 図書等の貸出は、貸出冊数を第 14 条第 1 項と同冊数(録音テープ図書にあっては図書 8 冊に相当する巻数)以内とし、貸出期間は 1 ヶ月以内とする。

(平 18 教委規則 2・旧第 19 条繰下・一部改正)

第 5 節 図書館施設及び設備の利用

(利用の手続き)

第 22 条 条例第 5 条第 1 項の規定に基づき、図書館施設及び次の設備を利用しようとする者は、あらかじめ図書館施設(設備)利用申請書を館長に提出し、承認を受けなければならない。ただし、図書館施設の個人利用に関しては、許可しないものとする。

2 前項の利用の申込開始は、利用日前 30 日とする。

3 館長は、第 1 項の申請書を審査し、適当と認めるときは、図書館施設(設備)利用許可書を交付するものとする。

4 館長は、前項の許可書を交付する際に、条件を付することができる。

(平 18 教委規則 2・旧第 20 条繰下・一部改正, 平 21 教委規則 8・一部改正)

(利用の不承認)

第 23 条 館長は、次の各号の 1 に該当するときは、図書館施設及び設備利用の承認をしないものとする。

(1) 営利を目的とする利用であると認められるとき。

(2) 特定の政党又は宗派の宣伝に利用されると認められるとき。

(3) 公の秩序又は風紀を乱すおそれがあると認められるとき。

(4) 集团的に又は常習的に暴力的不法行為を行うおそれがある組織の利益になると認められるとき。

(5) その他管理及び運営上に支障があると認めるとき。

(平 20 教委規則 4・全改)

(利用の制限)

第 24 条 館長は、次の各号の 1 に該当すると認められるときは、利用条件を変更し、又は利用を停止し、若しくは利用の許可を取り消すことができる。

(1) 利用者がこの規則の規定に違反したとき。

(2) 利用目的が承認時と異なったとき。

(3) 風紀を害し秩序を乱す行為があったとき。

(4) 災害その他の事故により図書館施設及び設備が使用不可になったとき。

(5) 使用に関して係員の指示に違反し、又は使用上遵守すべき事項に違反する行為をしたとき。

(6) 館長が図書館運営上特に必要と認めるとき。

(平 18 教委規則 2・旧第 22 条繰下)

(利用時間)

第 25 条 図書館施設及び設備の利用時間は、図書館の開館時間内の午前 10 時から午後 5 時以内とする。ただし、館長が特に必要と認めるときは、この限りでない。

(平 18 教委規則 2・旧第 23 条繰下)

(使用料の減免)

第 26 条 条例第 6 条の規定に基づき、使用料の減免の範囲及び減免の割合は、次の各号のとおりとする。

(1) 市が使用するとき 免除

(2) 学校教育法(昭和 22 年法律第 26 号)第 1 条に規定する市内の学校が使用するとき

免除

(3) 社会教育法第 10 条に規定する市内の社会教育関係団体が使用するとき 免除

(4) 官公署又は市内に事務所を有する公共団体が使用するとき 1/2

(5) 市内に住所を有する個人、団体が使用するとき 1/2

(6) その他特に館長が必要と認めるとき 割合

2 前項において使用料の減免を受けようとする者は、図書館使用料減免申請書を提出しなければならない。

(平 18 教委規則 2・旧第 24 条繰下・一部改正, 平 21 教委規則 8・一部改正)

(複写の許可及び費用)

第 27 条 図書館資料を複写しようとする者は、複写申込書を提出し、館長の許可を受けなければならない。

2 前項の規定により許可を受けた者は、当該複写に要する費用を負担しなければならない。

(平 18 教委規則 2・旧第 25 条繰下・一部改正, 平 21 教委規則 7・一部改正)

第 4 章 図書館資料の寄贈及び寄託

(平 18 教委規則 2・旧第 3 章繰下)

(寄贈又は寄託)

第 28 条 図書館は、図書資料の寄贈又は寄託を受けたときは、他の図書館資料と同様の取り扱いにより、一般の利用に供することができる。

2 図書館は、寄託された図書館資料をやむを得ない事由により滅失若しくは紛失し、汚損し、又は破損したときは、その責めを負わない。

(平 18 教委規則 2・旧第 26 条繰下)

(寄贈及び寄託の手続き)

第 29 条 図書館に図書館資料を寄贈又は寄託しようとする者は、図書館資料寄贈(寄託)申込書を提出し、館長の承認を得て、現品を提供するものとする。

2 図書館は、受贈又は受託した図書館資料について図書館資料受贈(受託)証を発行するものとする。

3 寄贈又は寄託に要する経費は、寄贈者又は寄託者の負担とする。ただし、館長が適当と

認めるときは、その経費の一部又は全部を市が負担する。

(平 18 教委規則 2・旧第 27 条繰下)

第 5 章 雑則

(平 18 教委規則 2・旧第 4 章繰下)

(報告)

第 30 条 館長は、各月の事業計画及びその実績報告を教育長に提出しなければならない。

(平 18 教委規則 2・旧第 28 条繰下)

(事務の処理等)

第 31 条 図書館における事務の処理、職員の服務等については、教育委員会事務局の取り扱いの例による。

(平 18 教委規則 2・旧第 29 条繰下)

(委任)

第 32 条 この規則に定めるもののほか、必要な事項は、教育長の承認を得て館長が別に定める。

(平 18 教委規則 2・旧第 30 条繰下)

附 則

この規則は、公布の日から施行する。

附 則(平成 18 年 3 月 24 日教委規則第 2 号)

この規則は、平成 18 年 4 月 1 日から施行する。

附 則(平成 20 年 2 月 25 日教委規則第 4 号)

この規則は、公布の日から施行する。

附 則(平成 20 年 8 月 22 日教委規則第 16 号)

この規則は、平成 20 年 10 月 1 日から施行する。

附 則(平成 21 年 4 月 24 日教委規則第 7 号)

この規則は、公布の日から施行し、平成 21 年 4 月 1 日から適用する。

附 則(平成 21 年 9 月 30 日教委規則第 8 号)

この規則は、公布の日から施行する。

附 則(平成 22 年 3 月 25 日教委規則第 2 号)

この規則は、平成 22 年 4 月 1 日から施行する。

附 則(平成 28 年 2 月 25 日教委規則第 4 号)

この規則は、平成 28 年 4 月 1 日から施行する。

別表第1(第18条関係)

(平18教委規則2・旧別表第1繰下・一部改正, 平21教委規則7・旧別表第3繰上)

登録人数	貸出冊数
0～100	100
101～150	150
151～200	200
201～250	250
251～300	300
301～350	350
351～400	400
401～450	450
451～500	500

別表第2(第27条関係)

(平18教委規則2・旧別表第2繰下・一部改正, 平21教委規則7・旧別表第4繰上, 平28教委規則4・一部改正)

複写の種類	費用(1枚当たり)
単色黒刷	A3サイズまで10円
フルカラー刷	A3サイズまで50円

潮来市立図書館資料収集要綱

(趣旨)

第1条 この要綱は、潮来市立図書館管理運営規則（平成17年教育委員会規則第8号）第4条に規定する事業を十分かつ円滑に運営するため、潮来市立図書館における資料の収集に関して必要な事項を定めるものとする。

(基本方針)

第2条 公立図書館は、住民の「知る自由」を社会的に保障する機関である。利用者の要求及び社会的動向等が十分に反映されるよう配慮して、利用者の学習、文化、教養、調査研究、実用及びレクリエーション等に資する資料を幅広く収集するものとする。

2 資料の収集にあたっては、著者の思想的立場、人種、国籍及び言語等を理由としてその資料を排除することなく公平で自由な幅広い視野をもって行うものとする。

(収集資料の種類)

第3条 収集する資料の種類は、次の各号に掲げるとおりとする。

- (1) 図書（一般図書・参考図書・児童図書・洋書）
- (2) 逐次刊行物（新聞・雑誌・その他）
- (3) 官公庁出版物
- (4) 地域資料
- (5) 視聴覚資料（DVD・ビデオカセット・CD・レコード・カセットテープ・その他）
- (6) 障害者用資料（点字資料・録音資料・大型活字本・拡大写本・その他）
- (7) その他（マイクロフィルム・その他）

(資料収集の範囲)

第4条 収集する資料の範囲は、全分野にわたり、基本的、入門的なものから専門的なものまで幅広く収集するものとする。

2 収集する資料は、原則として国内で発行及び制作されている資料とする。ただし、必要に応じて、国外で発行及び制作されている資料も収集するものとする。

(資料別収集方針)

第5条 資料の種類別収集方針は、次の各号に掲げるとおりとする。

(1) 図書

- ① 一般図書は、利用者の学習、教養、実用及びレクリエーション等に資するため、基本的、入門的な図書その他、必要に応じて専門的な図書まで幅広く収集するものとする。ただし、極めて高度な専門書、学術書、学習参考書、各種試験問題集及びテキスト類は原則として収集しない。
- ② 参考図書は、利用者の一般的な調査研究のために必要な辞典、事典、年鑑、名鑑、目録、書誌及び地図等幅広く収集するものとする。
- ③ 児童図書は、児童が読書の楽しみを発見し、読書習慣の形成と継続に役立つ資料及び調査研究のための資料を幅広く収集するものとする。

- ④ 他言語資料は、学習、教養、調査研究及び他文化サービスにも応えられるような言語に留意して収集するものとする。
- (2) 逐次刊行物
- ① 新聞は、国内発行の主要全国紙を中心に、児童及び青少年向けのものも含めて収集する。専門紙、機関紙などについては、利用度に応じて収集するものとする
 - ② 雑誌は、国内発行の各分野における基本的な雑誌を中心に、児童及び青少年向けのものも含めて収集する。なお、専門雑誌及び娯楽雑誌などについては、利用度に応じて収集するものとする。ただし、漫画雑誌は、原則として収集しないものとする
 - ③ 宗教及び政党の機関誌及び新聞は、偏らないように配慮し、選択的に収集することとし、収集方法は、寄贈資料を収集するものとする。
 - ④ 年鑑、年報及び白書等は、一般図書及び参考図書に準じて収集するものとする。
- (3) 官公庁出版物
- ① 政府諸機関が発行する資料については、主要なものを収集するものとする。
 - ② 地方公共団体その他公的機関が発行する資料は、必要度の高いものを収集するものとする。
- (4) 地域資料
- ① 潮来市に関する資料は、周辺地域一帯を含めた地域の歴史、地誌、民俗、芸術、文化及び産業等を記録した資料を収集する。図書、新聞、雑誌、行政資料、パンフレット、地図、写真など可能な限り収集するものとする。
 - ② 茨城県及び県内市町村に関する資料は、行政資料、歴史的資料及び潮来市に特に関係ある貴重な資料を中心に収集するものとする。
- (5) 視聴覚資料
- ① 趣味・教養及び学習、実用等に資するため、録音資料として CD（コンパクトディスク）、映像資料として DVD（デジタル ヴァサトル ディスク）を中心に収集するものとする。
 - ② カセットテープ、ビデオテープ、スライド等は、必要に応じて収集するものとする。
- (6) 障害者サービス資料
- ① 図書館利用に障害のある人たちへのサービスのため、録音図書、大活字本及び点字資料、さわる絵本等を収集するものとする。
- (7) その他
- マイクロフィルム及び電子出版資料、パンフレット等は、必要に応じて収集するものとする。
- (収集から除外する資料)
- 第6条 資料収集から除外する資料は、次の各号に掲げるとおりとする。
- (1) 個人を中傷し、またはプライバシーを侵害する内容のもの。
 - (2) 内容が不健全または低俗な図書で資料的価値に乏しいもの。
 - (3) 公序良俗に反し、或いは犯罪を助長するもの。

- (4) 学習参考書、受験参考書、各種試験問題集。
- (5) 企業、団体等の宣伝傾向が著しく、資料的価値に乏しいもの。

(収集資料の選択)

第7条 資料収集の選択は、次の各号に掲げるとおりとする。

- (1) この資料収集方針に基づき、収集資料の選択を行うものとする。
- (2) 館長は、前号の選択の結果に基づき、収集資料を決定するものとする。

(収集の方法及び受入れ)

第8条 資料の収集方法は、購入を原則とするが、寄贈、寄託、編入、交換、製作及び再取得等の手段をを十分に活用する。この場合においても、この方針に定める基準を適用する。

(委任)

第9条 この要綱に定めるもののほか、資料収集に関する事項については、館長が別に定める。

附則

この方針は、平成21年4月1日から施行する。

潮来市立図書館資料の除籍及び処理に関する要綱

(趣旨)

第1条 この要綱は、潮来市立図書館管理運営規則（平成17年教育委員会規則第8号）第4条に規定する事業を円滑に運営するため、潮来市立図書館（以下『図書館』という）における資料の除籍に関して必要な事項を定めるものとする。

(基本方針)

第2条 図書館において、利用価値を失った資料を除籍することにより、書架の合理的な利用を図るとともに、常に質の高い新鮮な資料構成を維持するための資料の更新を行なう。
2 長期間にわたり所在を確認できない資料を除籍扱いすることにより、現存する資料を正確に把握するとともに、必要な資料の補充を行い適正な資料構成の維持に努める。

(除籍の対象資料及び基準)

第3条 除籍の対象となる資料及びその基準は、次の各号に掲げるとおりとする。但し、第2号ア、イの規程に該当する資料を除籍した場合において、当該資料を発見したときは、再取得したものとみなし、潮来市立図書館資料収集要綱第8条第1項に規定する収集の方法及び受入れの手続きを行うものとする。

(1) 不用資料

- ア 破損、汚損が著しく、補修が不可能又は補修する資料的価値がないと認められたもの。
- イ 時間の経過によって、内容が古くなり、資料的価値がないと認められたもの。
- ウ 時間の経過によって、利用の可能性が低下し資料的価値がないと認められたもの。
- エ 新版、改訂版又は同類資料の入手によって、代替可能となった既存資料。

(2) 亡失資料

- ア 資料点検の結果、所蔵不明となった資料で3年以上調査をしてもなお不明なもの。
- イ 貸出資料のうち、督促等の努力にもかかわらず3年以上回収不能なもの。
- ウ 利用者が汚損や破損又は紛失した資料で、やむを得ない事情により現品での弁償が不可能なもの。
- エ 不可抗力による災害、その他の事故によるもの。

(3) 管理

- ア 既に登録されている資料で分冊又は合冊により数量更生したもの。
- イ 潮来市の他機関へ保管転換するもの。
- ウ その他、館長が特に認めたもの。

(除籍資料の範囲)

第4条 除籍の範囲は、次の各号に掲げるとおりとする。

- (1) 特別な定めのある資料は、不用資料の選定対象から除外する。
- (2) 郷土資料、行政資料及び絶版等の理由によって、収集困難で特に資料的価値がある資料は、不用資料の選定対象から除外する。

- (3) その他、館長が特に認めた資料は、不用資料の選定対象から除外する。
- 2 前項の資料であっても、亡失資料となったものは除籍の対象とする。

(除籍の決定)

第5条 除籍の決定は、次の各号に掲げるとおりとする。

- (1) 司書は、除籍基準に基づき、除籍資料の選定を行うものとする。
- (2) 館長は、前号の選定の結果に基づき、除籍資料を決定するものとする。

(除籍資料の廃棄処理)

第6条 廃棄が承認された資料は、原簿に記録するとともに。当該資料に廃棄押印後に廃棄を行う。但し、所在不明及び管理更新の場合は、原簿に記録するだけとする。

(除籍資料の譲与)

第7条 館長は除籍を決定した不用資料のうち、再利用可能な資料は、必要に応じて他の図書館及び公共的団体等に譲与することができる。

(譲与の手続き)

第8条 前条第1項の規定により譲与するときは、次の各号に掲げる施設等に譲与するものとする。

- (1) 潮来市が設置している施設。
- (2) 潮来市内で活動する読書団体又は読書ボランティア団体。
- (3) 潮来市内に存する公共団体。
- (4) 潮来市立図書館に利用者登録をしている者、又は潮来市に住所を有する者。

2 譲与するときは、あらかじめ関係団体及び市民に周知するものとする。

(譲与を受ける遵守事項)

第9条 除籍した資料の譲与を受けたものは、次の各号に掲げる事項を遵守しなければならない。

- (1) 譲り受けた資料は、古書店等に譲渡しないこと。
- (2) 施設又は団体等において譲り受けた資料は、施設の利用者又は団体構成員の読書のために、個人において譲り受けた資料は、当該個人の読書のために利用すること。
- (3) 譲り受けた資料が、破損、汚損等により利用できなくなったときは、資源ごみとして取り扱うこと。

(委任)

第10条 この要綱に定めるもののほか、図書館における資料の除籍に関し、必要な事項は、館長が別に定める。

附則

この方針は、平成21年4月1日から施行する。

潮来市立図書館長規定

潮来市立図書館所蔵資料の保存年数（閉架保存基準及び除籍処理基準）

（１）図書資料

種別	分類	中分類	保存年数
一般図書 青少年図書 (ユース)	総記（０類）		１５年
		・ソフトウェア、情報科学	１０年
	哲学（１類）		１５年
	歴史（２類）	・日本史、世界史、文化史全般	１５年
		・地理、地誌、紀行 (ガイドブック)	１０年
	社会科学（３類）		１５年
		・法律、経済、財政、社会	１０年
	自然科学（４類）		１５年
		・医学（疾患別図書、治療関連図書）	１０年
	技術・工学（５類）		１５年
		・通信工学、電子通信（インターネット関連）	１０年
	産業（６類）		１５年
		・商業	１０年
芸術（７類）		１５年	
言語（８類）		１５年	
文学（９類）		１５年	
児童図書	知識・調べ物		１０年
	絵本		１５年
	紙芝居		１５年
	読み物		１５年
参考図書			永年保存
郷土資料			永年保存
行政資料			永年保存
点字・大活字図書			１５年

※一般図書、児童図書において、時代の経過とともに内容が古くなっても、その分野の学習・研究をするうえで基本的な資料であると認められるものは永年保存とする。

(2) 新聞

新聞名	保存年数
茨城新聞	永年
常陽新聞	永年
EL GOLAZO	永年
朝日新聞	3年
産経新聞	3年
東京新聞	3年
日刊工業新聞	3年
日経ヴェリタス	3年
日経産業新聞	3年
日経MJ	3年
日本経済新聞	3年
日本農業新聞	3年
毎日新聞	3年
毎日小学生新聞	3年
読売新聞	3年
読売KODOMO新聞	3年
読売中高生新聞	3年
ジャパントイムズ	1年
スポーツニッポン	1年
スポーツ報知	1年
ラベル新聞	1年

新聞名 (地域新聞)	保存年数
エリート情報	永年
茨城朝日	永年
まいいばらき	永年
よみうりタウンニュース	永年
マイタウン21	永年

(3) 雑誌 (逐次刊行物)

種類	保存年数
こどものざっし	3年
ファッション・女性	2年
育児	3年
家庭	2年
料理	2年
健康・医学	3年
生活	2年
建築・デザイン	3年
園芸	3年
エンタテイメント	2年
ペット	2年
文学・文芸	3年
旅行・アウトドア	2年
歴史	3年
図書館	永年保存
行政	永年保存
教育・福祉	永年保存
法律	永年保存
経済・ビジネス	3年
週刊誌	2年
月刊誌	2年
山岳	2年
趣味 (芸術)	3年
趣味 (つり)	2年
趣味 (乗り物)	2年
趣味 (スポーツ)	2年
サイエンス	3年
パソコン	3年
男性誌	2年



潮来市立図書館概要 2024年度

令和6年（2024年）8月発行／編集・発行 潮来市立図書館

〒311-2436 潮来市牛堀289

T E L : 0299-80-3311

F A X : 0299-64-5880

E-mail : lib@itako.ed.jp

U R L : <https://lib.itako.jp/> (パソコン)

: <https://lib.itako.ed.jp/i/ihome.html> (携帯)

